

Nota: Todas las unidades en mm.

PROYECTO	CREADO POR	APROBADO POR	FECHA	VERSIÓN
Micrómetro óptico DIY	E. Ceballos	A. Morillo	11/06/2021	1.0
NOMBRE DE PIEZA	NOMBRE DE ARCHIVO			CÓDIGO
Vistas 3D	optical micrometer.iam			A1
DESARROLLADO POR	REDISEÑADO POR	TIPO DOC.	MATERIAL	CANTIDAD
AMERICAN PEACE CORPS	OHO e.V.	Assembly		1
		LICENCIA	ESCALA	HOJA
		CC-BY-SA 4.0	1:5	1 / 7

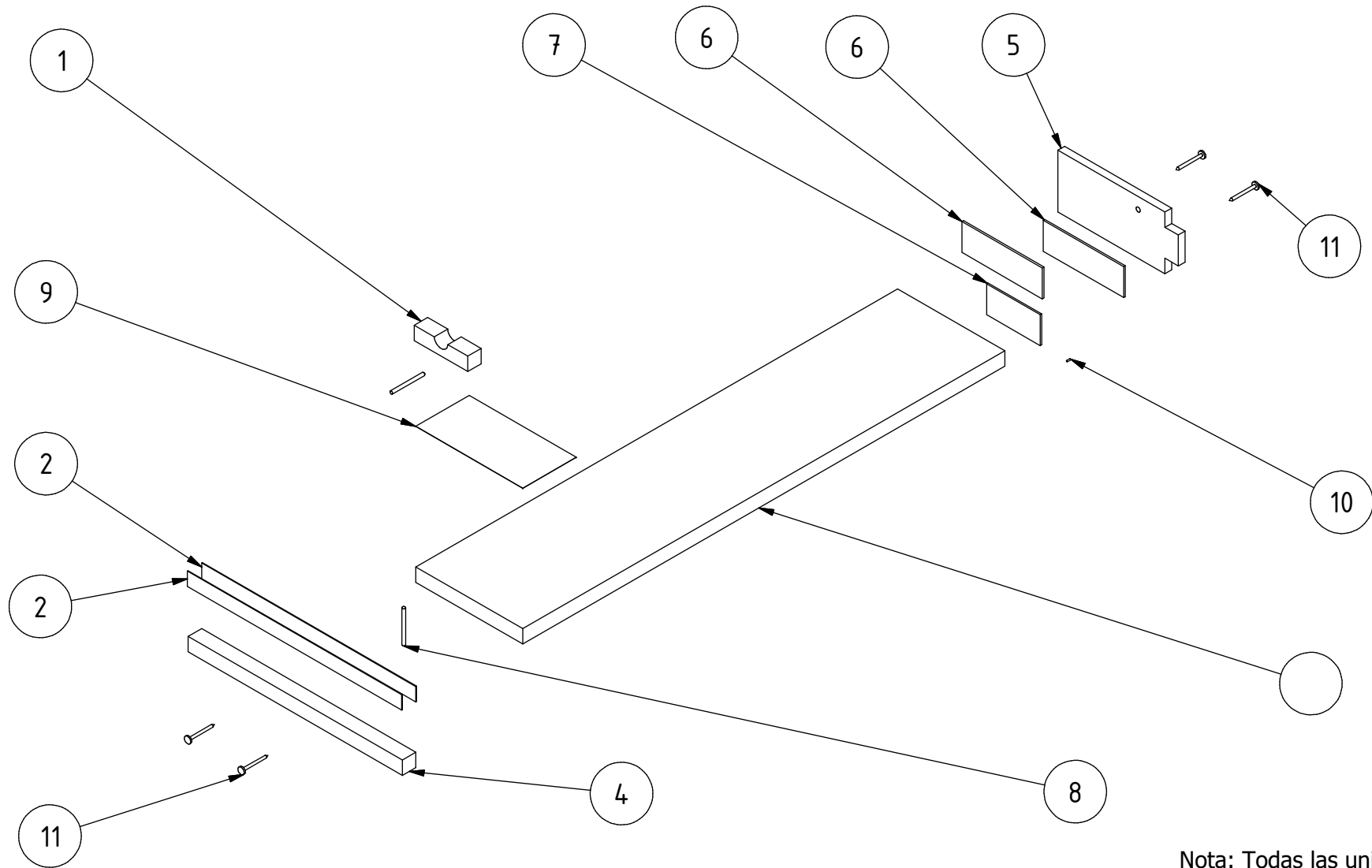
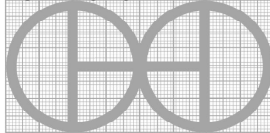

Nota: Todas las unidades en mm.

PROYECTO	CREADO POR	APROBADO POR	FECHA	VERSIÓN
Micrómetro óptico DIY	E. Ceballos	A. Morillo	11/06/2021	1.0
NOMBRE DE PIEZA	NOMBRE DE ARCHIVO			CÓDIGO
Despiece en 3D	optical micrometer.ipn			A2
DESARROLLADO POR	REDISEÑADO POR	TIPO DOC.	MATERIAL	CANTIDAD
		Assembly		
AMERICAN PEACE CORPS	OHO e.V.	LICENCIA	ESCALA	HOJA
		CC-BY-SA 4.0	1:4	2 / 7

Parts list

POS	CANT	NOMBRE DE PIEZA	NOMBRE DE ARCHIVO	TIPO PZA	ESPECIFICACIONES	HOJA
A1	1	Vistas 3D	optical micrometer.iam			1
A2		Despiece en 3D	optical micrometer.ipn			2
B1		Lista de piezas	part list.csv			3
1	1	bloque de deslizamiento	sliding block.ipt	Production	madera, pino secado en horno	4
2	2	fleje	strapping.ipt	Buy	acero, ASTM 1045 / DIN C45, 0,75 x 12,7 x 203 mmm	
3	1	Tablero de 18 pulgadas	18 in block.ipt	Production	madera, pino secado en horno	5
4	1	Tabla de 8 pulgadas	8 in block.ipt	Production	madera, pino secado en horno	6
5	1	1/4" en el tablero	1_4 in block.ipt	Production	madera, pino secado en horno	7
6	2	portaobjetos	object carrier.ipt	Buy	vidrio, 1" x 3"	
7	1	espejo	mirror.ipt	Buy	espejo, 1" x 2"	
8	2	clavo de 1 1/4	1_25 in nail.ipt	Buy	acero, ASTM F-1667	
9	1	papel arrugado	crumpled paper.ipt	Buy	papel	
10	1	elástico	elastic.ipt	Buy	ruptura	
11	4	clavo de 1".	nail.ipt	Buy	acero, ASTM F.1667	

PROYECTO	CREADO POR	APROBADO POR	FECHA	VERSIÓN
Micrómetro óptico DIY	E. Ceballos	A. Morillo	11/06/2021	1.0
NOMBRE DE PIEZA	NOMBRE DE ARCHIVO			CÓDIGO
Lista de piezas	part list.csv			B1
DESARROLLADO POR	REDISEÑADO POR	TIPO DOC.	MATERIAL	CANTIDAD
		Parts list		
AMERICAN PEACE CORPS	OHO e.V.	LICENCIA	ESCALA	HOJA
		CC-BY-SA 4.0		3 / 7

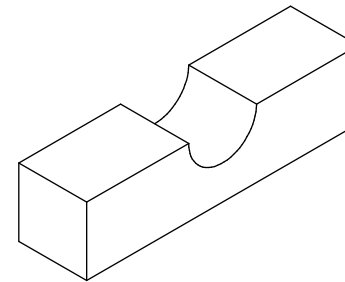
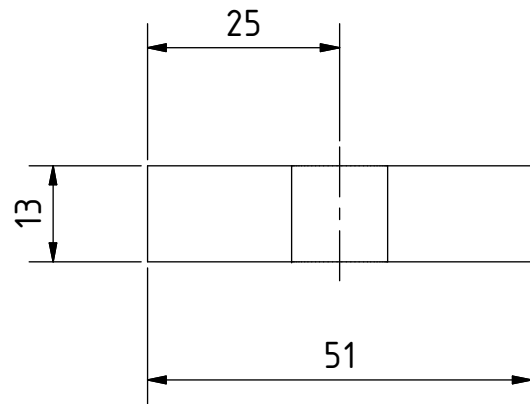
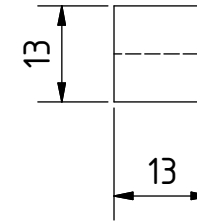
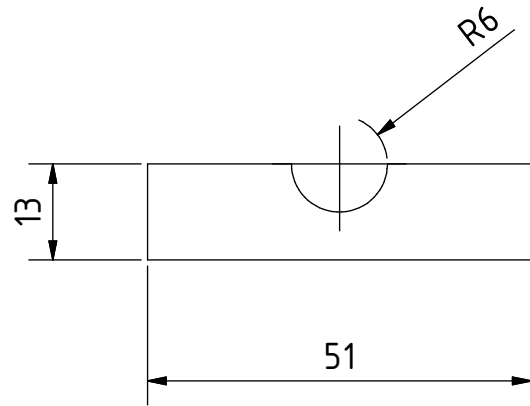

Nota: Todas las unidades en mm.

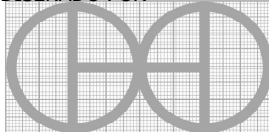
PROYECTO	CREADO POR	APROBADO POR	FECHA	VERSIÓN
Micrómetro óptico DIY	E. Ceballos	A. Morillo	11/06/2021	1.0
NOMBRE DE PIEZA	NOMBRE DE ARCHIVO			CÓDIGO
bloque de deslizamiento	sliding block.ipt			1
DESARROLLADO POR	REDISEÑADO POR	TIPO DOC.	MATERIAL	CANTIDAD
		Assembly	madera, pino secado en horno	1
AMERICAN PEACE CORPS	OHO e.V.	LICENCIA	ESCALA	HOJA
		CC-BY-SA 4.0	1:1	4 / 7

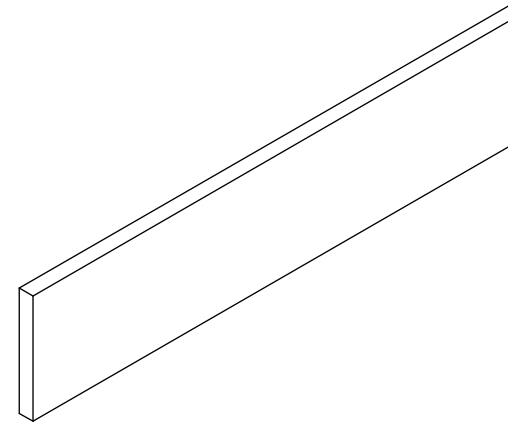
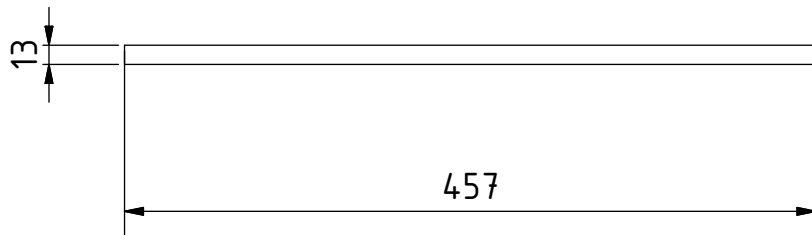
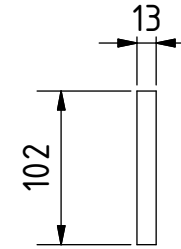
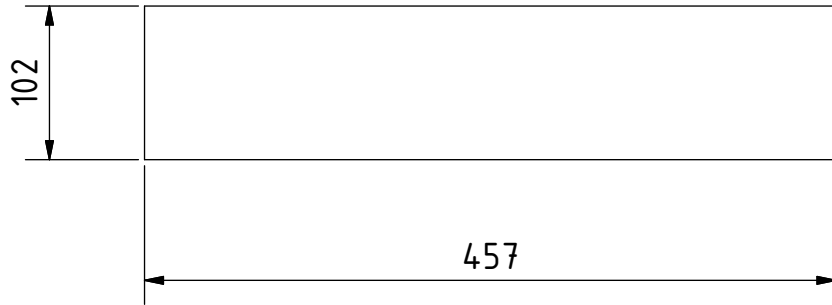

Nota: Todas las unidades en mm.

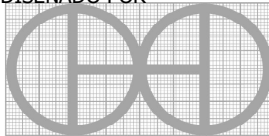
PROYECTO	CREADO POR	APROBADO POR	FECHA	VERSIÓN
Micrómetro óptico DIY	E. Ceballos	A. Morillo	11/06/2021	1.0
NOMBRE DE PIEZA	NOMBRE DE ARCHIVO			CÓDIGO
Tablero de 18 pulgadas	18 in block.ipt			3
DESARROLLADO POR	REDISEÑADO POR	TIPO DOC.	MATERIAL	CANTIDAD
		Part	madera, pino secado en horno	1
AMERICAN PEACE CORPS	OHO e.V.	LICENCIA	ESCALA	HOJA
		CC-BY-SA 4.0	1:1	5 / 7

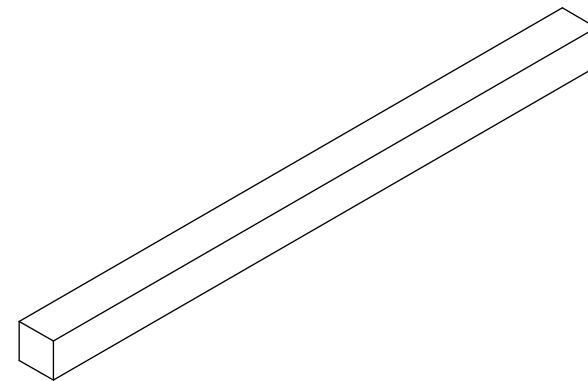
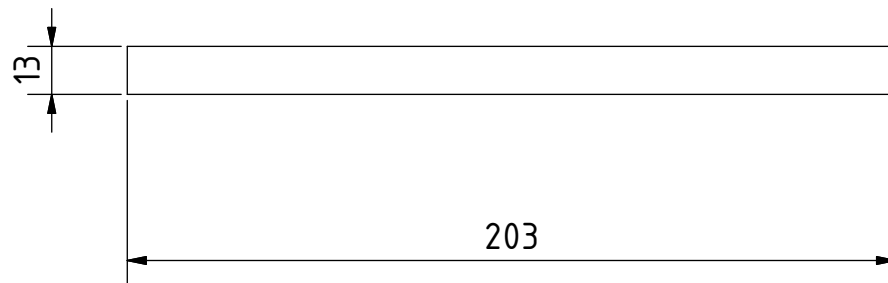
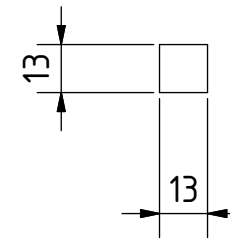
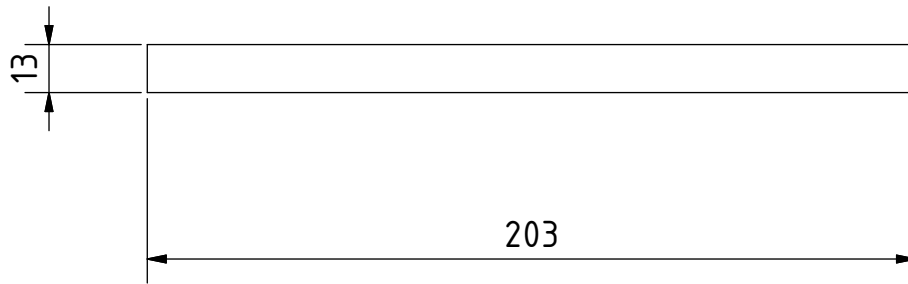

Nota: Todas las unidades en mm.

PROYECTO	CREADO POR	APROBADO POR	FECHA	VERSIÓN
Micrómetro óptico DIY	E. Ceballos	A. Morillo	11/06/2021	1.0
NOMBRE DE PIEZA	NOMBRE DE ARCHIVO			CÓDIGO
Tabla de 8 pulgadas	8 in block.ipt			4
DESARROLLADO POR	REDISEÑADO POR	TIPO DOC.	MATERIAL	CANTIDAD
		PART	madera, pino secado en horno	1
AMERICAN PEACE CORPS	OHO e.V.	LICENCIA	ESCALA	HOJA
		CC-BY-SA 4.0	1:2	6 / 7

