

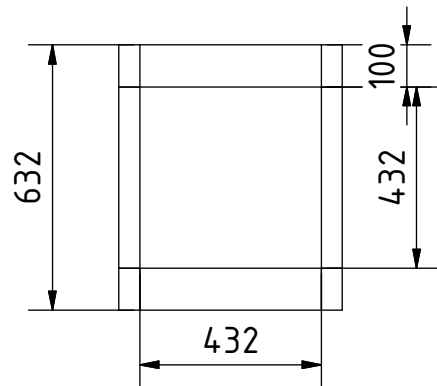

Nota: todas las medidas estan en mm.

PROYECTO	CREADO POR	APROBADO POR	FECHA	VERSIÓN
Secador solar para vegetales	E. Ceballos	A. Morillo	29/05/2021	1.0
NOMBRE DE PIEZA	NOMBRE DE ARCHIVO			CÓDIGO
Vistas 3D	solar food dryer.iam			A1
DESARROLLADO POR	REDISEÑADO POR	TIPO DOC.	MATERIAL	CANTIDAD
Arnold and Maria Valdez	 OSEG	Assembly		1
		LICENCIA	ESCALA	HOJA
		CC-BY-SA 4.0	1:20	1 /29

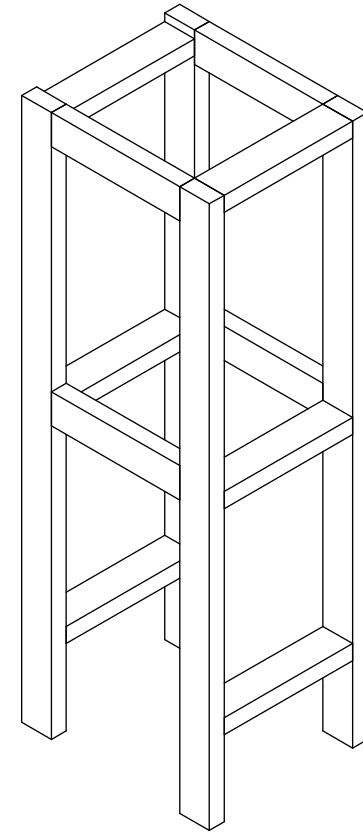
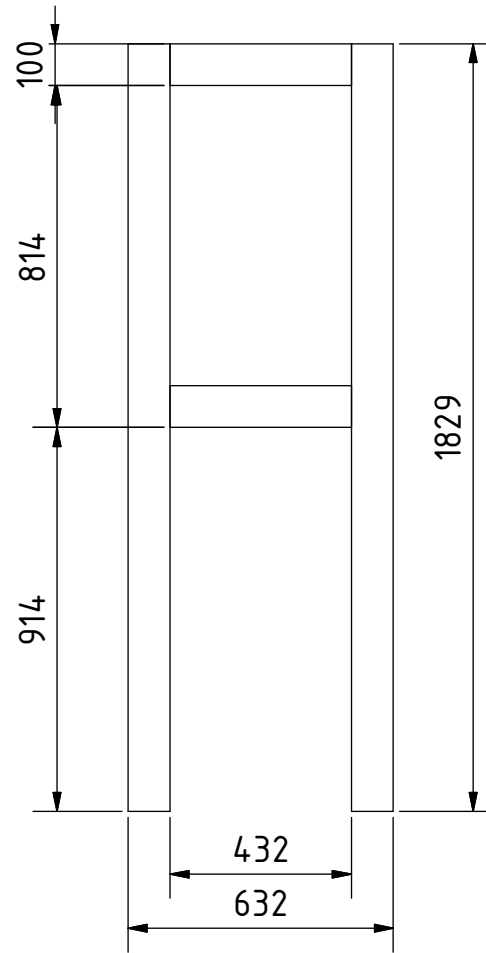
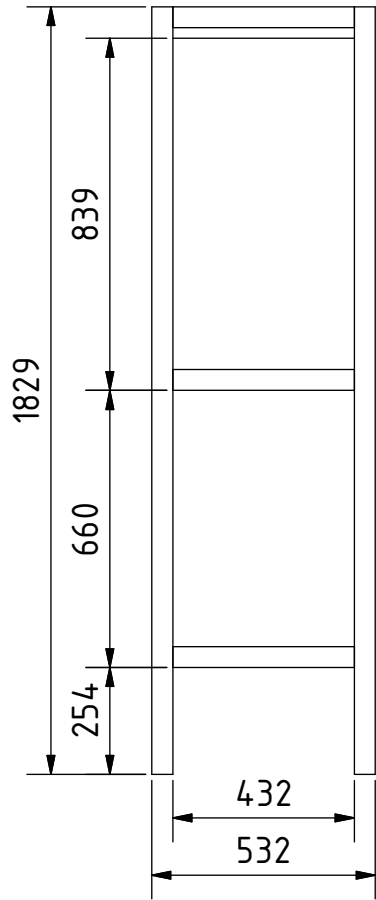

Nota: todas las medidas estan en mm.

PROYECTO	CREADO POR	APROBADO POR	FECHA	VERSIÓN
Secador solar para vegetales	E. Ceballos	A. Morillo	29/05/2021	1.0
NOMBRE DE PIEZA	NOMBRE DE ARCHIVO			CÓDIGO
Vistas 3D	frame.iam			A2
DESARROLLADO POR	REDISEÑADO POR	TIPO DOC.	MATERIAL	CANTIDAD
Arnold and Maria Valdez	 OSEG	ASSEMBLY		1
		LICENCIA	ESCALA	HOJA
		CC-BY-SA 4.0	1:	3 /29

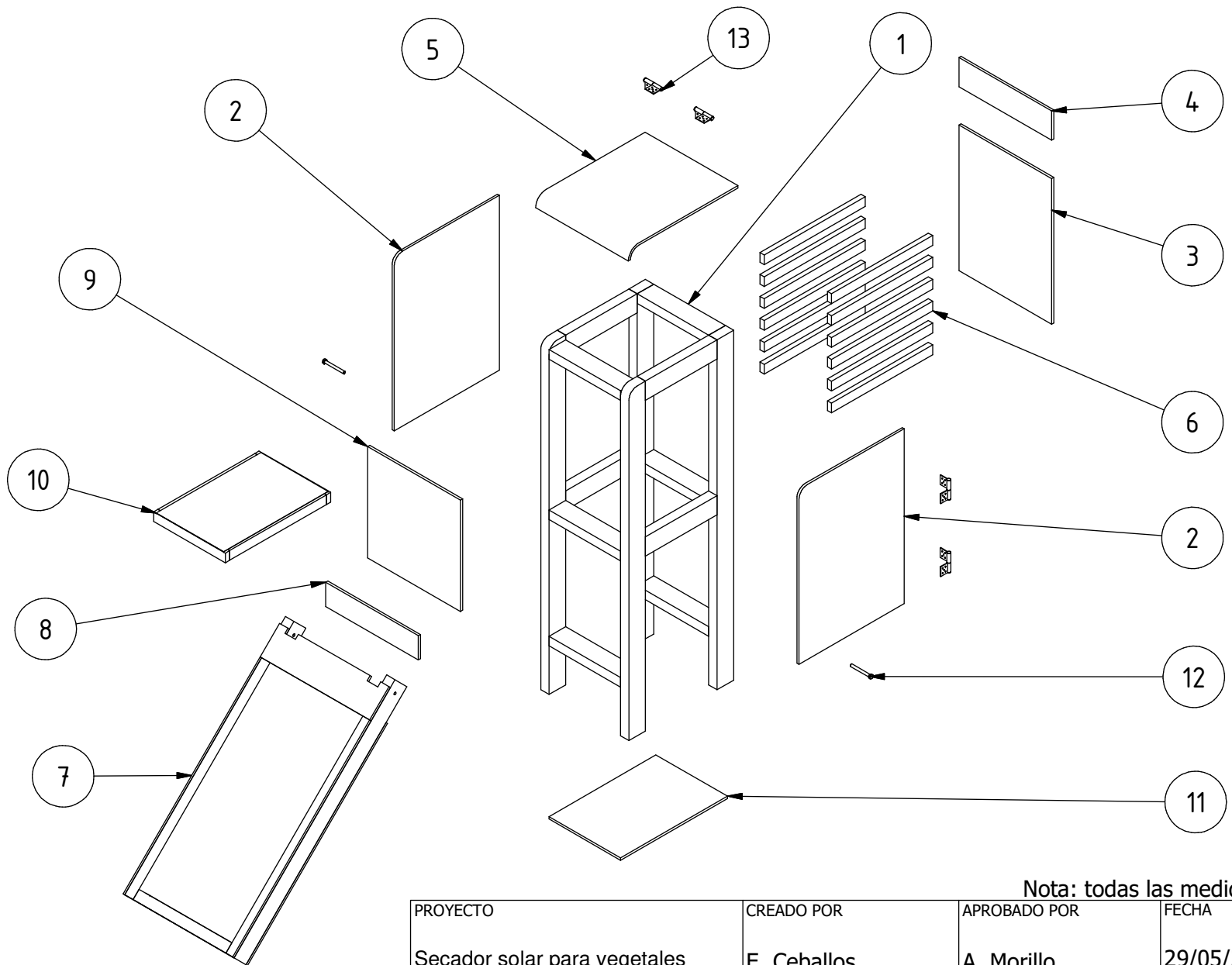

Nota: todas las medidas estan en mm.

PROYECTO	CREADO POR	APROBADO POR	FECHA	VERSIÓN
Secador solar para vegetales	E. Ceballos	A. Morillo	29/05/2021	1.0
NOMBRE DE PIEZA	NOMBRE DE ARCHIVO	CÓDIGO		
Despiece en 3D	solar food dryer.ipn	A2		
DESARROLLADO POR	REDISEÑADO POR	TIPO DOC.	MATERIAL	CANTIDAD
Arnold and Maria Valdez	 OSEG	Assembly		1
		LICENCIA	ESCALA	HOJA
		CC-BY-SA 4.0	1:25	4 /29

PART LIST

POS	CANT	NOMBRE DE PIEZA	NOMBRE DE ARCHIVO	TIPO PZA	ESPECIFICACIONES	HOJA
A1		Vistas 3D	solar food dryer.iam			1
A2		Vistas 3D	solar food dryer 2.iam			2
A3		Vistas 3D	solar food dryer 3.iam			3
A4		Despiece en 3D	solar food dryer.ipn			4
B1		Lista de piezas				5
B2		Lista de piezas				6
1	1	Estructura de soporte	frame.iam			7
1.1	2	Placa vertical 1	vertical board 1.ipt	Production	Pino secado al horno	8
1.2	2	Placa vertical 1	vertical board 2.ipt	Production	Pino secado al horno	9
1.3	4	Tabla horizontal 1	horizontal board 1.ipt	Production	Pino secado al horno	10
1.4	6	Tabla horizontal 1	horizontal board 2.ipt	Production	Pino secado al horno	11
2	2	Tablero lateral	side.ipt	Production	Madera contrachapada 1/2"	12
3	1	Tablero trasero	back board.ipt	Production	Madera contrachapada 1/2"	13
4	1	Tablero de ventilación	vent board.ipt	Production	Madera contrachapada 1/2"	14
5	1	Tablero inferior	bottom board.ipt	Production	Madera contrachapada 1/2"	15
6	12	Soporte de la bañera	tray support.ipt	Production	Pino secado al horno 2" x 4"	16
7	1	Panel solar	solar collector.iam	Production		17
7.01	1	Despiece 3d	solar collector.ipn			18
7.1	1	Fondo del colector	collector bottom.ipt	Production	Madera contrachapada 1/2"	19
7.2	2	Bastidor del colector 1	collector frame 1.ipt	Production	Pino secado al horno	20
7.3	2	Bastidor del colector 2	collector frame 2.ipt	Production	Pino secado al horno	21
7.4	1	Topes de colectores	collectorupper.ipt	Production	Madera contrachapada 1/2"	22
7.5	1	Celotex	celotex.ipt	Production	Celotex, 22 "x45 "x1/2"	
7.6	1	Papel de aluminio	aluminum foil.ipt	Production	Papel de aluminio, 22"x45"	
7.7	1	Metal corrugado	corrugated metal.ipt	Production	Metal corugado, 22 "x45 "x1/2"	
7.8	1	Listón metálico	metal lath.ipt	Production	Liston metalico, 22 "x45"	
7.9	1	Panel acrílico	acrylic board. ipt	Production	Acrilico, 22 "x45 "x1/2"	
8	1	Panel frontal	front board.ipt	Production	Madera contrachapada 1/2"	23
9	1	Placa acrílica 2	acrylic board 2.ipt	Production	Acrilico 1/2"	24

PROYECTO	CREADO POR	APROBADO POR	FECHA	VERSIÓN
Secador solar para vegetales	E. Ceballos	A. Morillo	29/05/2021	1.0
NOMBRE DE PIEZA	NOMBRE DE ARCHIVO			CÓDIGO
Lista de piezas				B1
DESARROLLADO POR	REDISEÑADO POR	TIPO DOC.	MATERIAL	CANTIDAD
		Parts list		
Arnold and Maria Valdez	OSEG	LICENCIA	ESCALA	HOJA
		CC-BY-SA 4.0		5 /29

PART LIST

POS	CANT	NOMBRE DE PIEZA	NOMBRE DE ARCHIVO	TIPO PZA	ESPECIFICACIONES	HOJA
10	6	Bandeja	tray.iam	Production		25
10.01	6	Despiece en 3D	tray frame.ipn	Production		26
10.1	12	Cuadro 1	frame 1.ipt	Production	Pino secado al horno	27
10.2	12	Cuadro 2	frame 2.ipt	Production	Pino secado al horno	28
10.3	6	Red de nylon 15	nylon mesh.ipt	Production	Tejido de nylon 15, 17 "x23"	
11	1	Placa base_1	bottom board_1.ipt	Production	Madera contrachapada 1/2"	29
12	2	Tornillo		Standard	AS 2465 - 1/2 x 4 1/2 UNC	

PROYECTO	CREADO POR	APROBADO POR	FECHA	VERSIÓN
Secador solar para vegetales	E. Ceballos	A. Morillo	29/05/2021	1.0
NOMBRE DE PIEZA	NOMBRE DE ARCHIVO			CÓDIGO
Lista de piezas				B2
DESARROLLADO POR	REDISEÑADO POR	TIPO DOC.	MATERIAL	CANTIDAD
	 OPEN SOURCE ECOLOGY GERMANY	Parts list		
Arnold and Maria Valdez	OSEG	LICENCIA	ESCALA	HOJA
		CC-BY-SA 4.0		6 /29

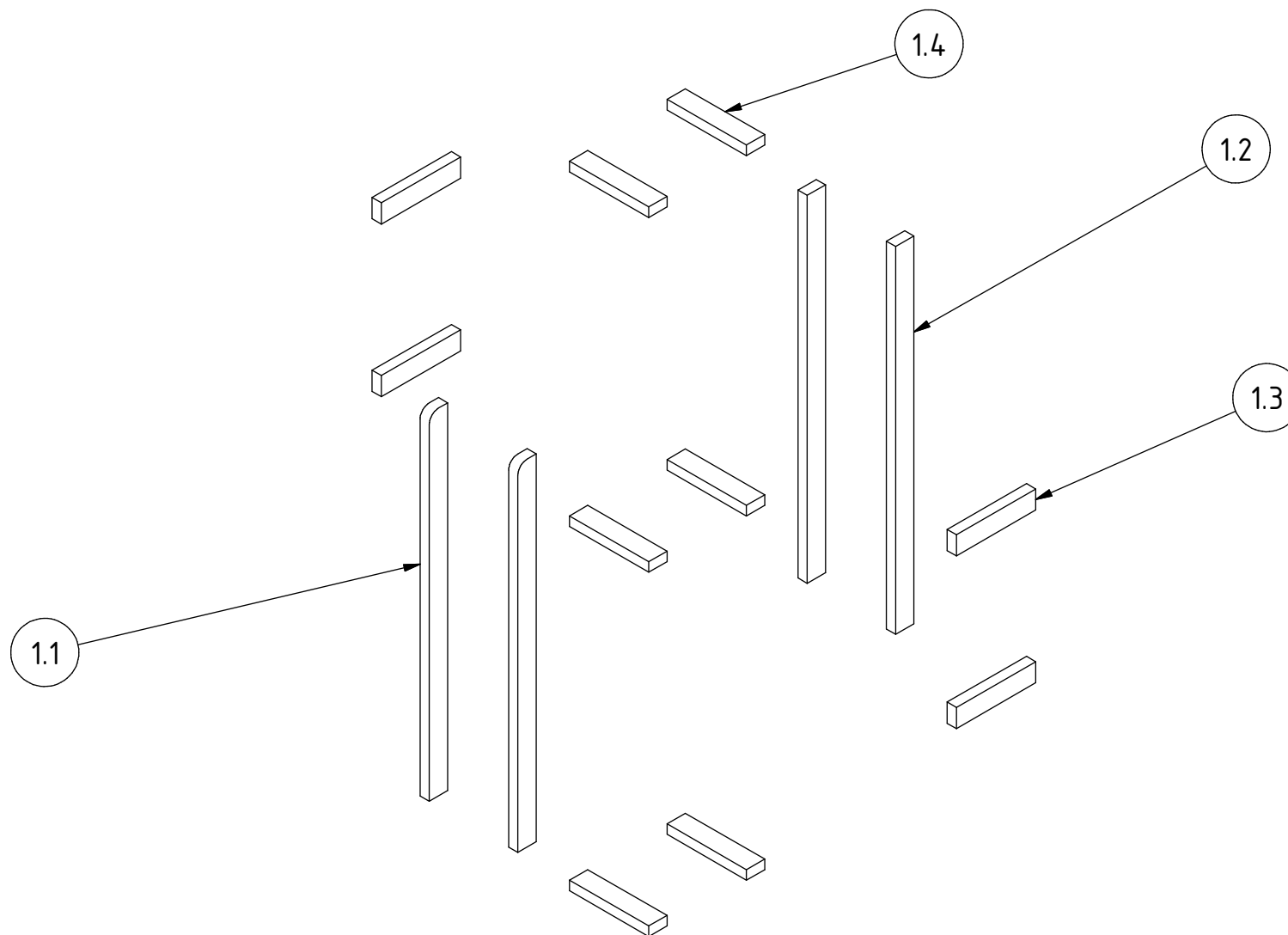

Nota: todas las medidas estan en mm.

PROYECTO	CREADO POR	APROBADO POR	FECHA	VERSIÓN
Secador solar para vegetales	E. Ceballos	A. Morillo	29/05/2021	1.0
NOMBRE DE PIEZA	NOMBRE DE ARCHIVO			CÓDIGO
Estructura de soporte	support structure.ipn			A5
DESARROLLADO POR	REDISEÑADO POR	TIPO DOC.	MATERIAL	CANTIDAD
	 OPEN SOURCE ECOLOGY GERMANY	ASSEMBLY		1
Arnold and Maria Valdez	OSEG	LICENCIA	ESCALA	HOJA
		CC-BY-SA 4.0	1:25	7 /29

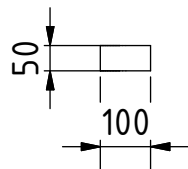
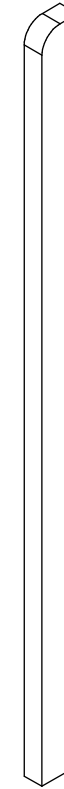
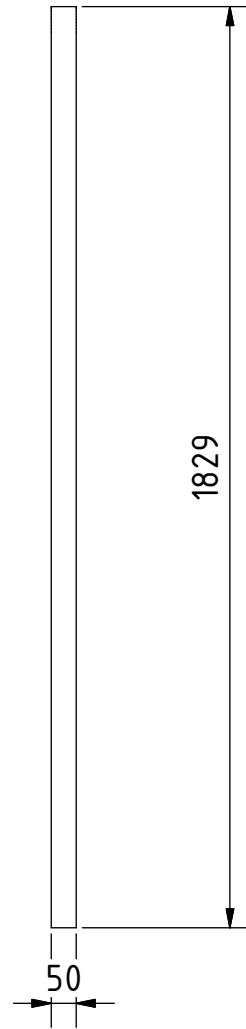
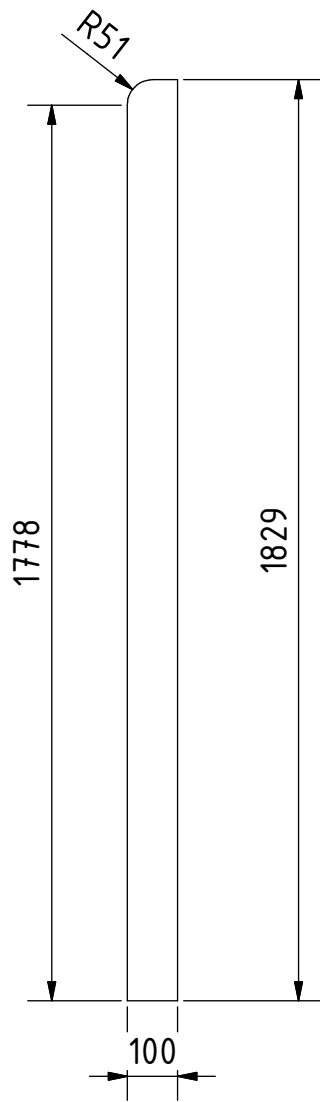

Nota: todas las medidas estan en mm.

PROYECTO	CREADO POR	APROBADO POR	FECHA	VERSIÓN
Secador solar para vegetales	E. Ceballos	A. Morillo	29/05/2021	1.0
NOMBRE DE PIEZA	NOMBRE DE ARCHIVO			CÓDIGO
Placa vertical 1	vertical board 1.ipt			1.1
DESARROLLADO POR	REDISEÑADO POR	TIPO DOC.	MATERIAL	CANTIDAD
	 <small>OPEN SOURCE ECOLOGY GERMANY</small>	PART	Pino secado al horno	2
Arnold and Maria Valdez	OSEG	LICENCIA	ESCALA	HOJA
		CC-BY-SA 4.0	1:15	8 /29

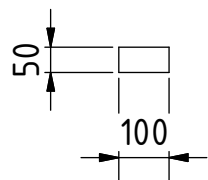
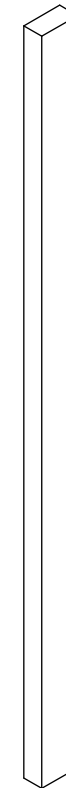
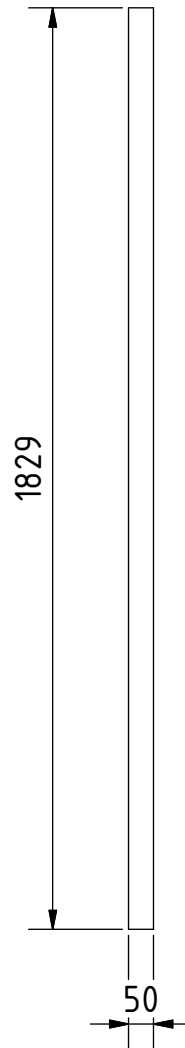
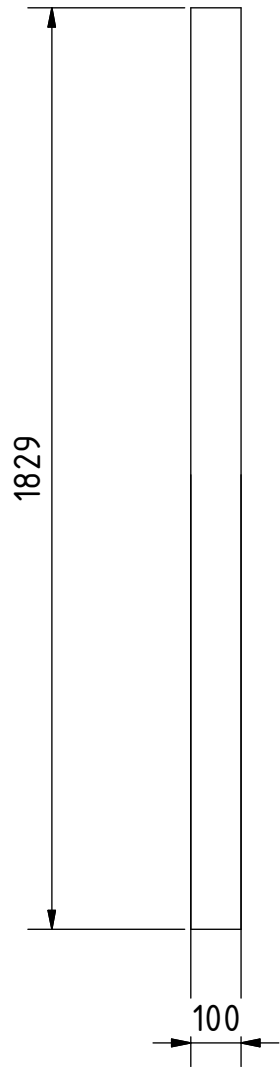

Nota: todas las medidas estan en mm.

PROYECTO	CREADO POR	APROBADO POR	FECHA	VERSIÓN
Secador solar para vegetales	E. Ceballos	A. Morillo	29/05/2021	1.0
NOMBRE DE PIEZA	NOMBRE DE ARCHIVO			CÓDIGO
Placa vertical 2	vertical board 2.ipt			1.2
DESARROLLADO POR	REDISEÑADO POR	TIPO DOC.	MATERIAL	CANTIDAD
	 OPEN SOURCE ECOLOGY GERMANY	PART	Pino secado al horno	2
Arnold and Maria Valdez	OSEG	LICENCIA	ESCALA	HOJA
		CC-BY-SA 4.0	1:15	9 /29

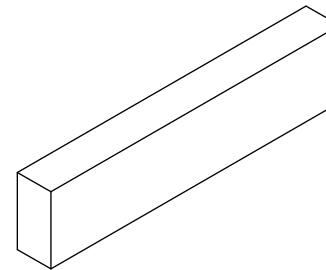
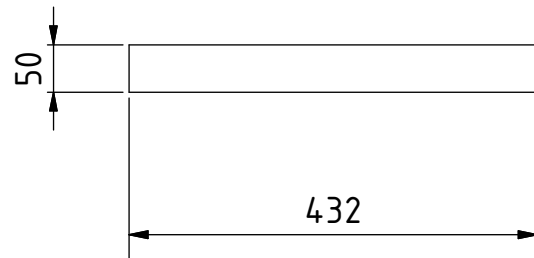
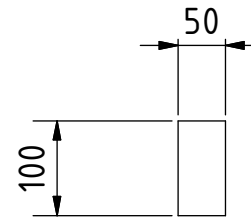
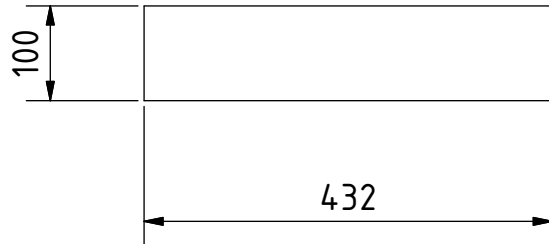

Nota: todas las medidas estan en mm.

PROYECTO	CREADO POR	APROBADO POR	FECHA	VERSIÓN
Secador solar para vegetales	E. Ceballos	A. Morillo	29/05/2021	1.0
NOMBRE DE PIEZA	NOMBRE DE ARCHIVO			CÓDIGO
Tabla horizontal 1	horizontal board 1.ipt			1.3
DESARROLLADO POR	REDISEÑADO POR	TIPO DOC.	MATERIAL	CANTIDAD
	 OPEN SOURCE ECOLOGY GERMANY	PART	Pino secado al horno	4
Arnold and Maria Valdez		CC-BY-SA 4.0	ESCALA	HOJA
	OSEG		1:8	10 /29

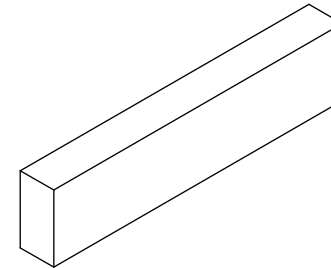
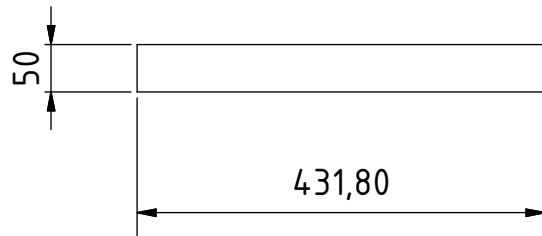
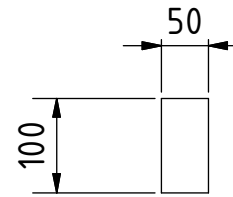
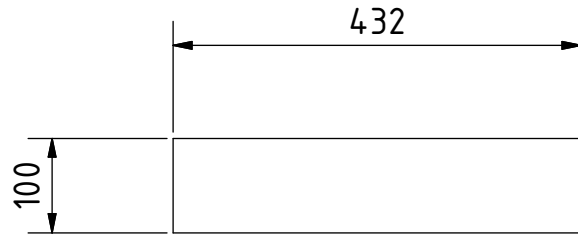

Nota: todas las medidas estan en mm.

PROYECTO	CREADO POR	APROBADO POR	FECHA	VERSIÓN
Secador solar para vegetales	E. Ceballos	A. Morillo	29/05/2021	1.0
NOMBRE DE PIEZA	NOMBRE DE ARCHIVO			CÓDIGO
Tabla horizontal 2	horizontal board 2.ipt			1.4
DESARROLLADO POR	REDISEÑADO POR	TIPO DOC.	MATERIAL	CANTIDAD
	 OPEN SOURCE ECOLOGY GERMANY	PART	Pino secado al horno	6
Arnold and Maria Valdez	OSEG	LICENCIA	ESCALA	HOJA
		CC-BY-SA 4.0	1:8	11 /29

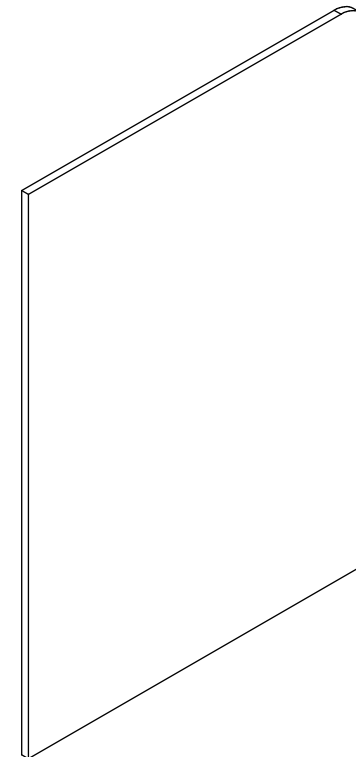
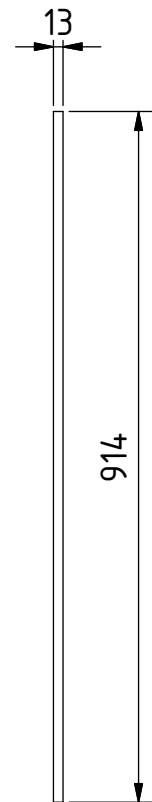
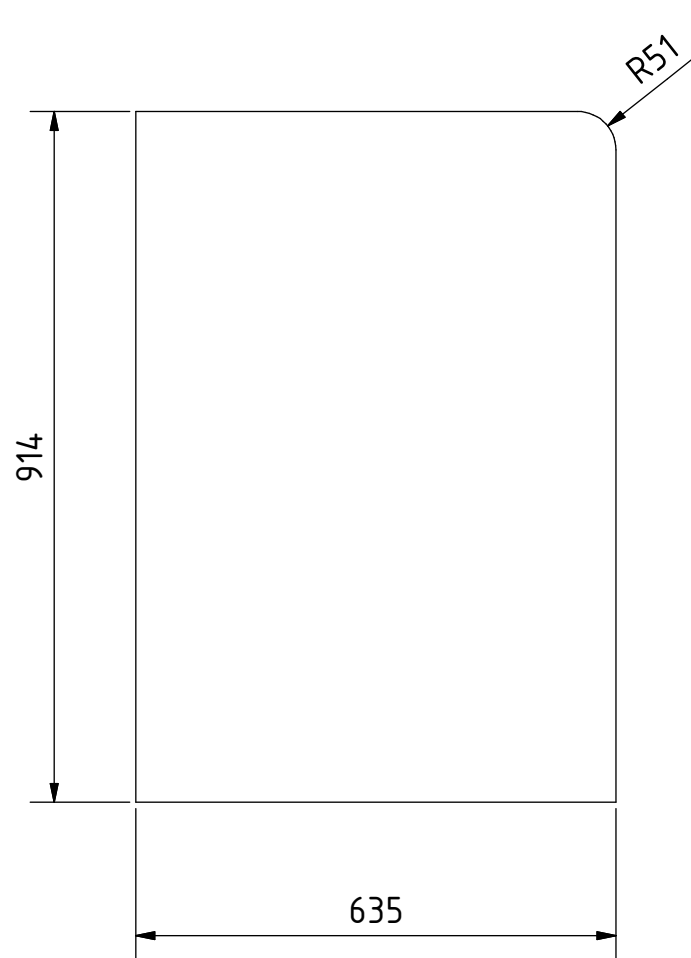

Nota: todas las medidas estan en mm.

PROYECTO	CREADO POR	APROBADO POR	FECHA	VERSIÓN
Secador solar para vegetales	E. Ceballos	A. Morillo	29/05/2021	1.0
NOMBRE DE PIEZA	NOMBRE DE ARCHIVO			CÓDIGO
Tablero lateral	side.ipt			2
DESARROLLADO POR	REDISEÑADO POR	TIPO DOC.	MATERIAL	CANTIDAD
	 OPEN SOURCE ECOLOGY GERMANY	PART	Madera contrachapada 1/2"	2
Arnold and Maria Valdez	OSEG	LICENCIA	ESCALA	HOJA
		CC-BY-SA 4.0	1:10	12 /29

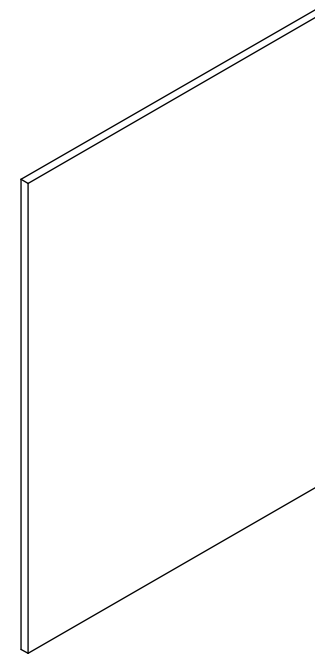
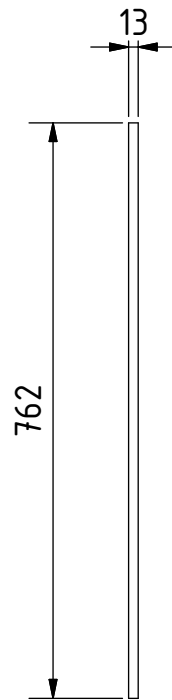
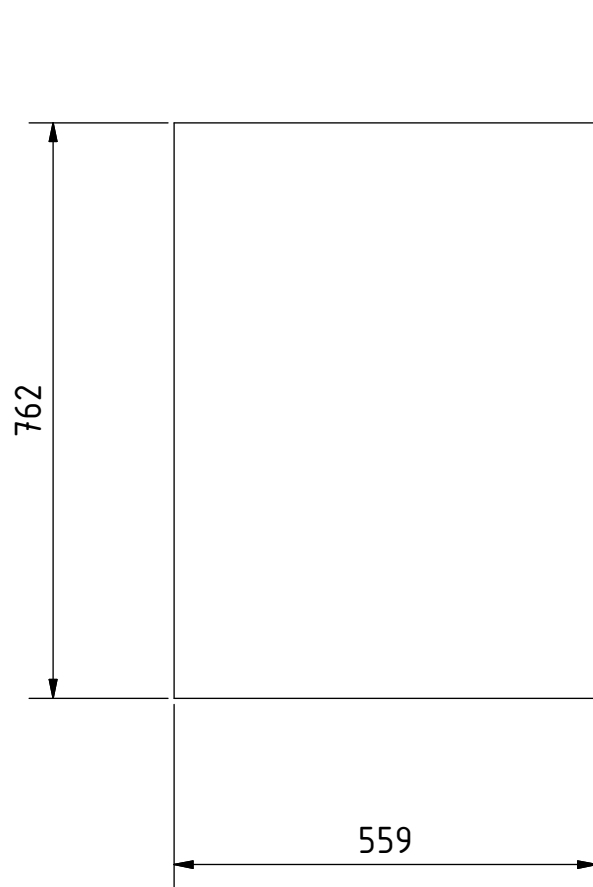

Nota: todas las medidas estan en mm.

PROYECTO	CREADO POR	APROBADO POR	FECHA	VERSIÓN
Secador solar para vegetales	E. Ceballos	A. Morillo	29/05/2021	1.0
NOMBRE DE PIEZA	NOMBRE DE ARCHIVO			CÓDIGO
Tablero trasero	back board.ipt			3
DESARROLLADO POR	REDISEÑADO POR	TIPO DOC.	MATERIAL	CANTIDAD
	 OPEN SOURCE ECOLOGY GERMANY	PART	Madera contrachapada 1/2"	1
Arnold and Maria Valdez	OSEG	LICENCIA	ESCALA	HOJA
		CC-BY-SA 4.0	1:10	13 /29

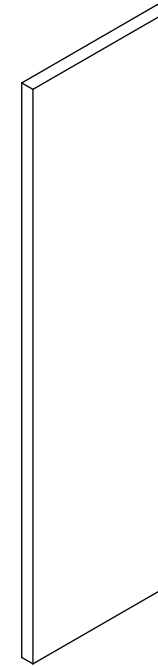
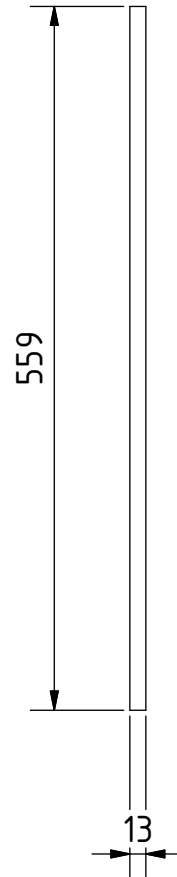
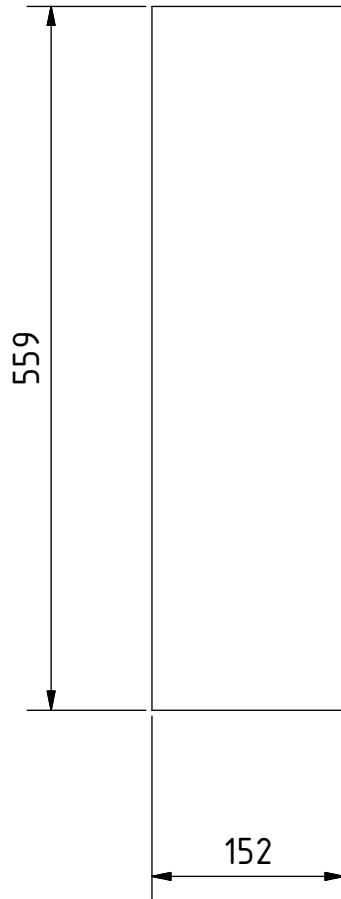

Nota: todas las medidas estan en mm.

PROYECTO	CREADO POR	APROBADO POR	FECHA	VERSIÓN
Secador solar para vegetales	E. Ceballos	A. Morillo	29/05/2021	1.0
NOMBRE DE PIEZA	NOMBRE DE ARCHIVO			CÓDIGO
Tablero de ventilación	vent board.ipt			4
DESARROLLADO POR	REDISEÑADO POR	TIPO DOC.	MATERIAL	CANTIDAD
	 OPEN SOURCE ECOLOGY GERMANY	PART	Madera contrachapada 1/2"	1
Arnold and Maria Valdez	OSEG	LICENCIA	ESCALA	HOJA
		CC-BY-SA 4.0	1:6	14 /29

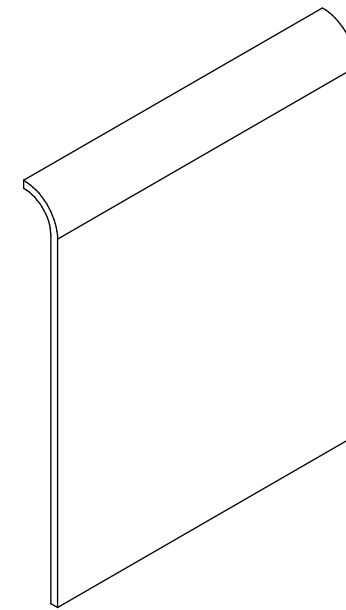
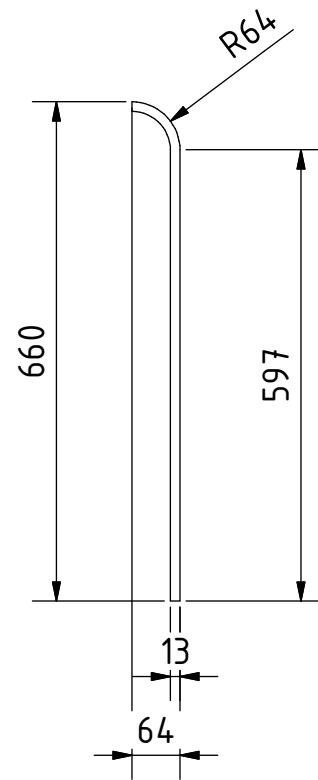
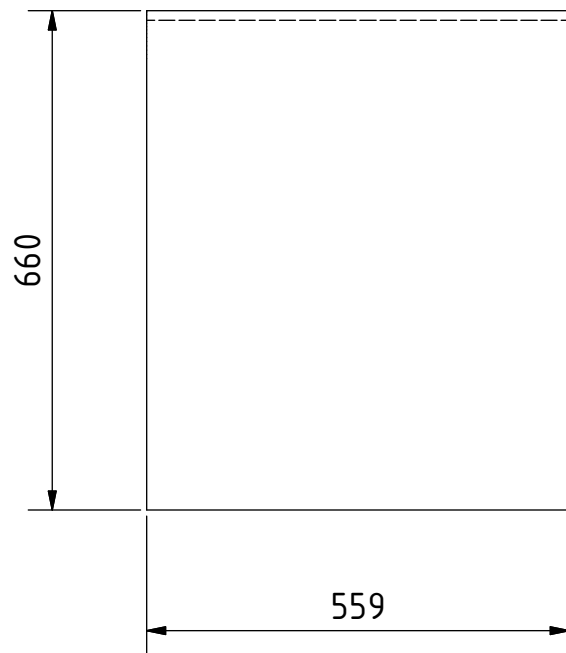

Nota: todas las medidas estan en mm.

PROYECTO	CREADO POR	APROBADO POR	FECHA	VERSIÓN
Secador solar para vegetales	E. Ceballos	A. Morillo	29/05/2021	1.0
NOMBRE DE PIEZA	NOMBRE DE ARCHIVO			CÓDIGO
Tablero inferior	botom board.ipt			5
DESARROLLADO POR	REDISEÑADO POR	TIPO DOC.	MATERIAL	CANTIDAD
	 OPEN SOURCE ECOLOGY GERMANY	PART	Madera contrachapada 1/2"	1
Arnold and Maria Valdez	OSEG	LICENCIA	ESCALA	HOJA
		CC-BY-SA 4.0	1:10	15 /29

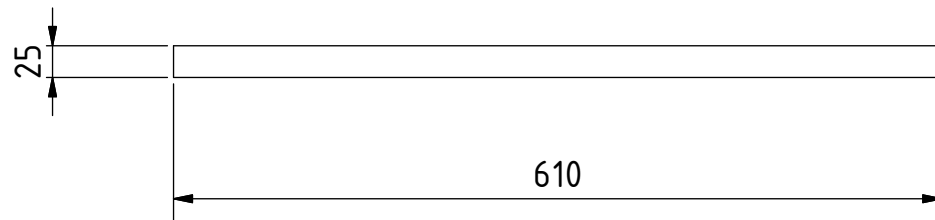
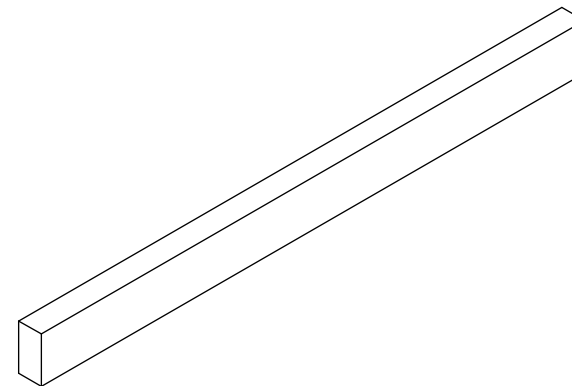
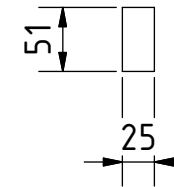
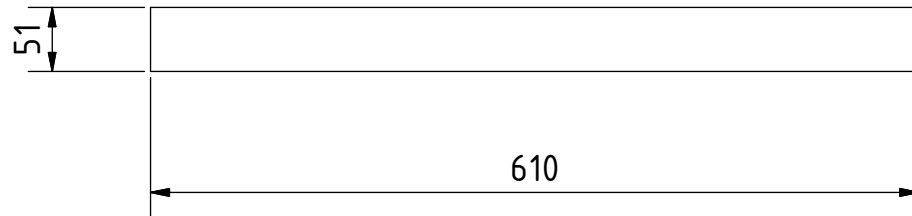

Nota: todas las medidas estan en mm.

PROYECTO	CREADO POR	APROBADO POR	FECHA	VERSIÓN
Secador solar para vegetales	E. Ceballos	A. Morillo	29/05/2021	1.0
NOMBRE DE PIEZA	NOMBRE DE ARCHIVO			CÓDIGO
Soporte de bandeja	tray support.ipt			6
DESARROLLADO POR	REDISEÑADO POR	TIPO DOC.	MATERIAL	CANTIDAD
	 OPEN SOURCE ECOLOGY GERMANY	PART	Pino secado al horno	12
Arnold and Maria Valdez	OSEG	LICENCIA	ESCALA	HOJA
		CC-BY-SA 4.0	1:	16 /29

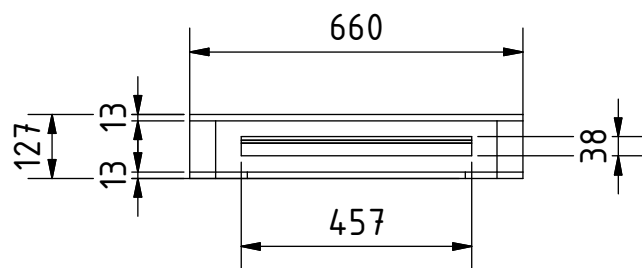
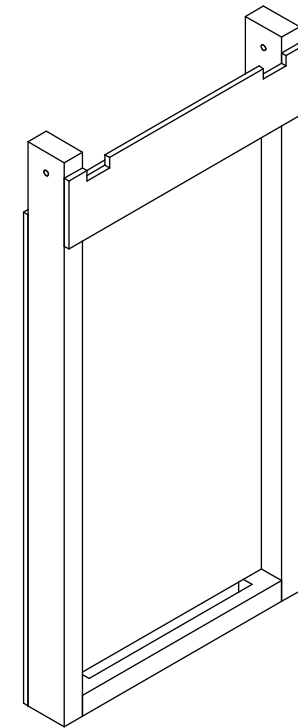
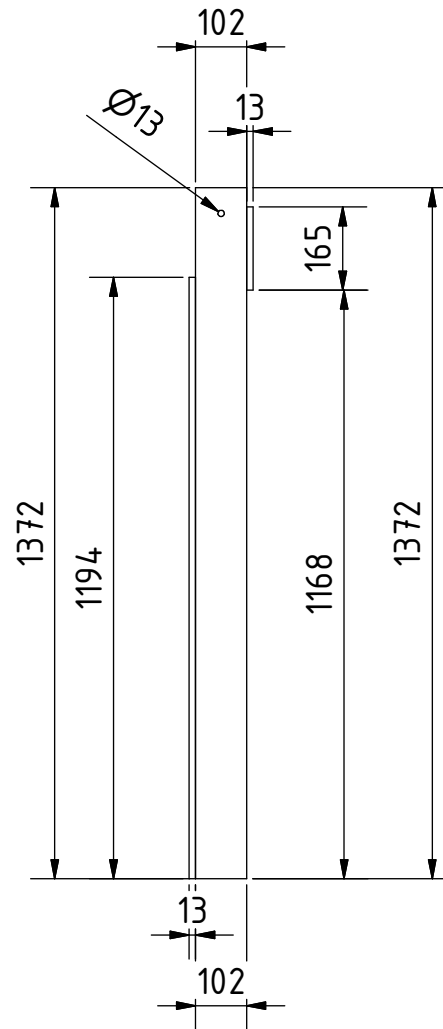
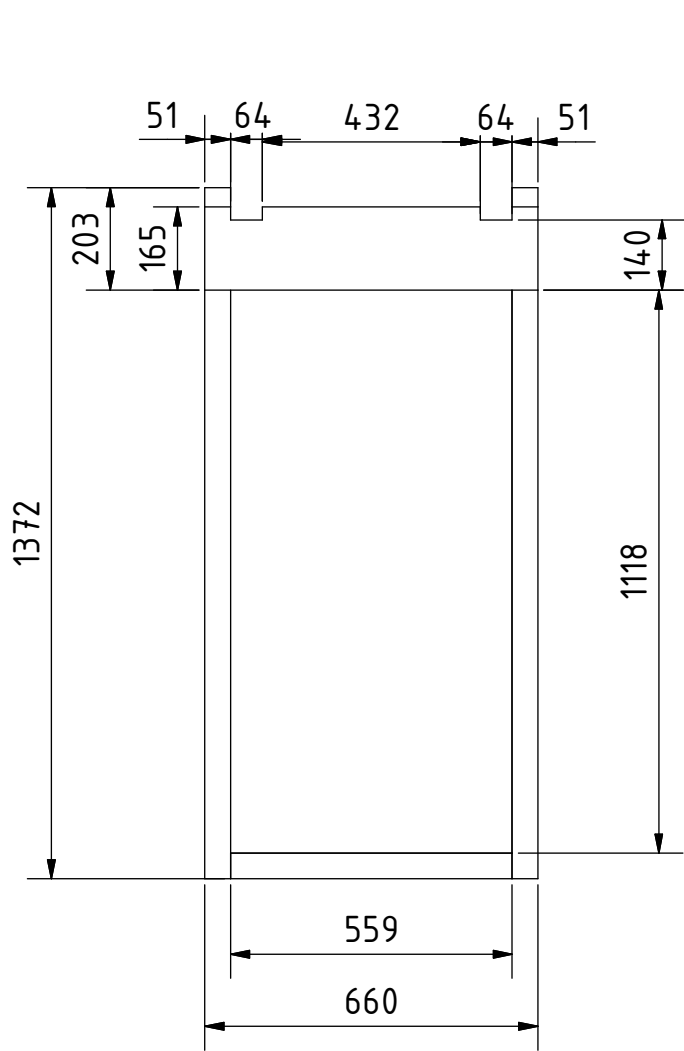

Nota: todas las medidas estan en mm.

PROYECTO	CREADO POR	APROBADO POR	FECHA	VERSIÓN
Secador solar para vegetales	E. Ceballos	A. Morillo	29/05/2021	1.0
NOMBRE DE PIEZA	NOMBRE DE ARCHIVO	CÓDIGO		
Marco del colector	collector frame.ipt	7		
DESARROLLADO POR	REDISEÑADO POR	TIPO DOC.	MATERIAL	CANTIDAD
Arnold and Maria Valdez	 OSEG	ASSEMBLY	Pino secado al horno	1
		LICENCIA	ESCALA	HOJA
		CC-BY-SA 4.0	1:15	17 /29

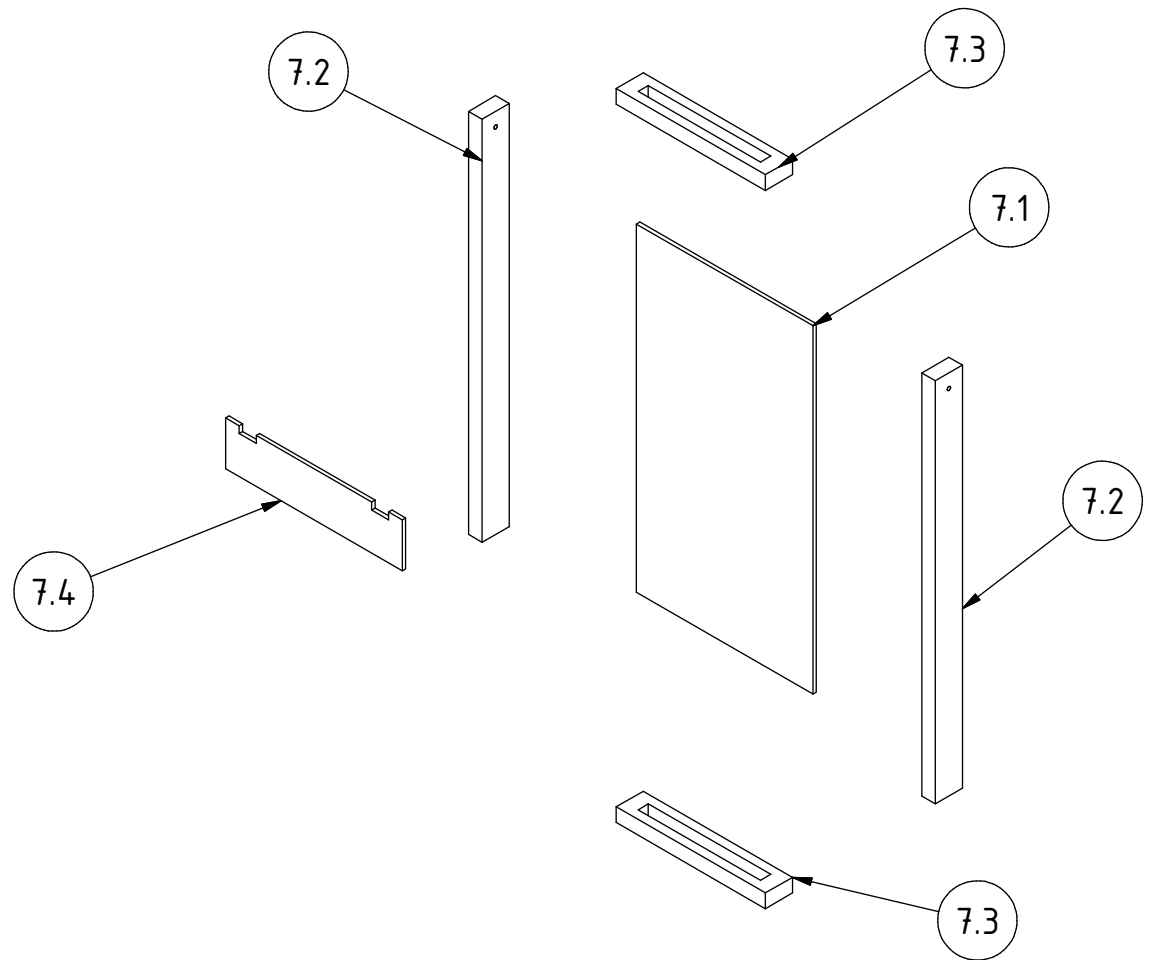
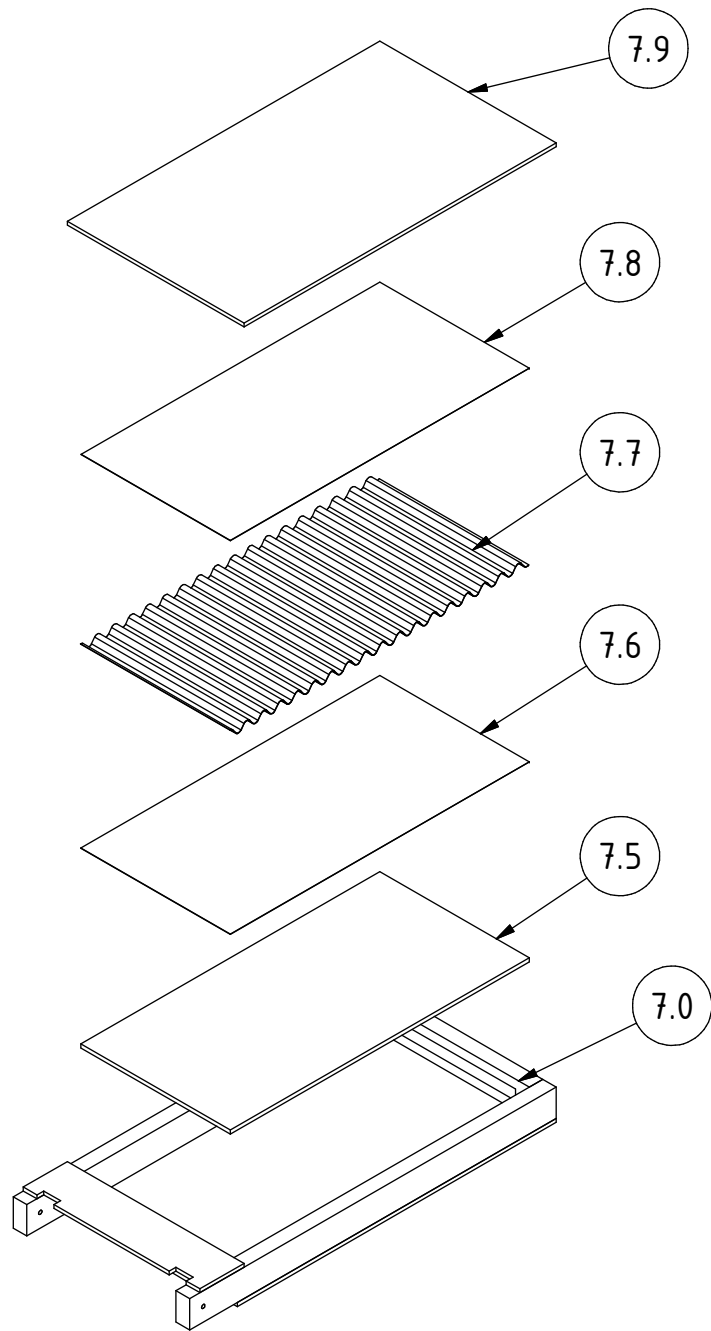

E (1 : 20)

Nota: todas las medidas estan en mm.

PROYECTO	CREADO POR	APROBADO POR	FECHA	VERSIÓN
Secador solar para vegetales	E. Ceballos	A. Morillo	29/05/2021	1.0
NOMBRE DE PIEZA	NOMBRE DE ARCHIVO			CÓDIGO
Marco del colector	collector frame.iam			7.1
DESARROLLADO POR	REDISEÑADO POR	TIPO DOC.	MATERIAL	CANTIDAD
	 <small>OPEN SOURCE ECOLOGY GERMANY</small>	ASSEMBLY	Pino secado al horno	1
Arnold and Maria Valdez	OSEG	LICENCIA	ESCALA	HOJA
		CC-BY-SA 4.0	1:	18 /29

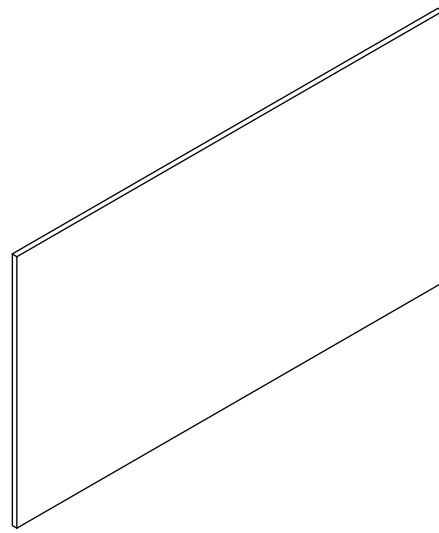
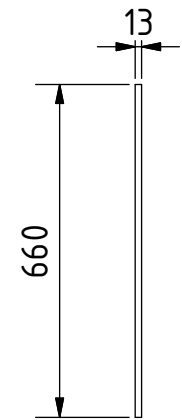
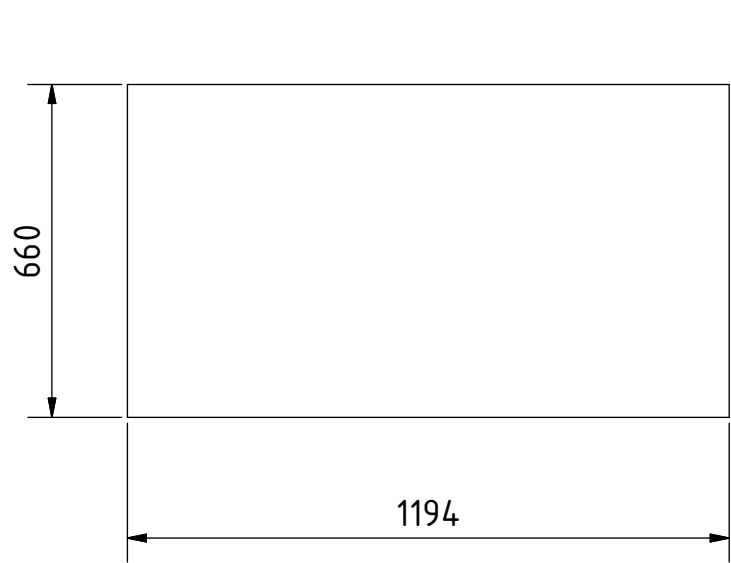

Nota: todas las medidas estan en mm.

PROYECTO	CREADO POR	APROBADO POR	FECHA	VERSIÓN
Secador solar para vegetales	E. Ceballos	A. Morillo	29/05/2021	1.0
NOMBRE DE PIEZA	NOMBRE DE ARCHIVO			CÓDIGO
Fondo del colector	collector bottom.ipt			7.1
DESARROLLADO POR	REDISEÑADO POR	TIPO DOC.	MATERIAL	CANTIDAD
	 OPEN SOURCE ECOLOGY GERMANY	PART	Madera contrachapada	1
Arnold and Maria Valdez	OSEG	LICENCIA	ESCALA	HOJA
		CC-BY-SA 4.0	1:15	19 /29

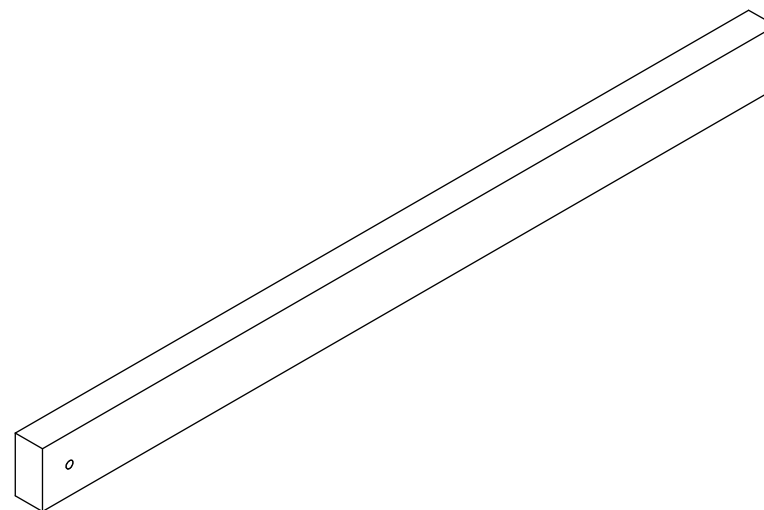
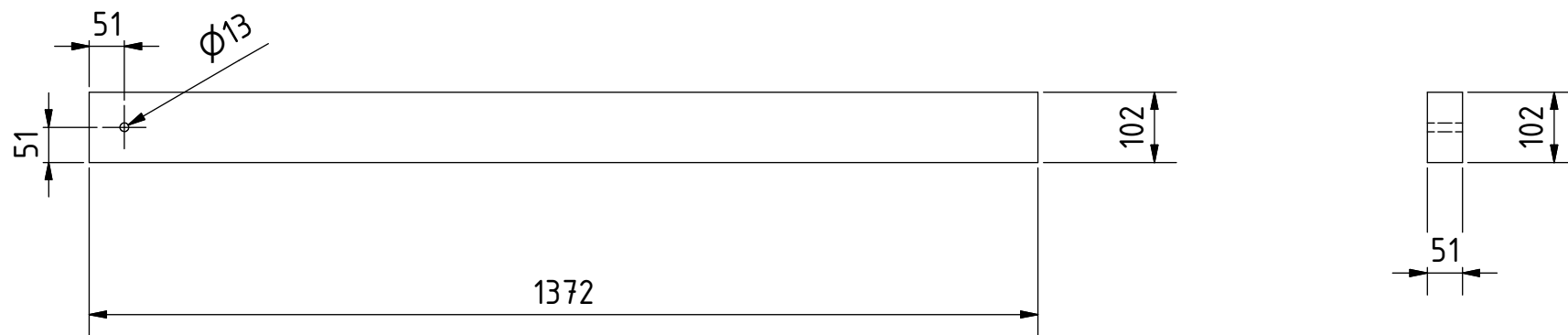

Nota: todas las medidas estan en mm.

PROYECTO	CREADO POR	APROBADO POR	FECHA	VERSIÓN
Secador solar para vegetales	E. Ceballos	A. Morillo	29/05/2021	1.0
NOMBRE DE PIEZA	NOMBRE DE ARCHIVO			CÓDIGO
Bastidor del colector 1	collector frame 1.ipt			7.2
DESARROLLADO POR	REDISEÑADO POR	TIPO DOC.	MATERIAL	CANTIDAD
	 <small>OPEN SOURCE ECOLOGY GERMANY</small>	PART	Pino secado al horno	2
Arnold and Maria Valdez		OSEG	LICENCIA	ESCALA
		CC-BY-SA 4.0	1:10	20 /29

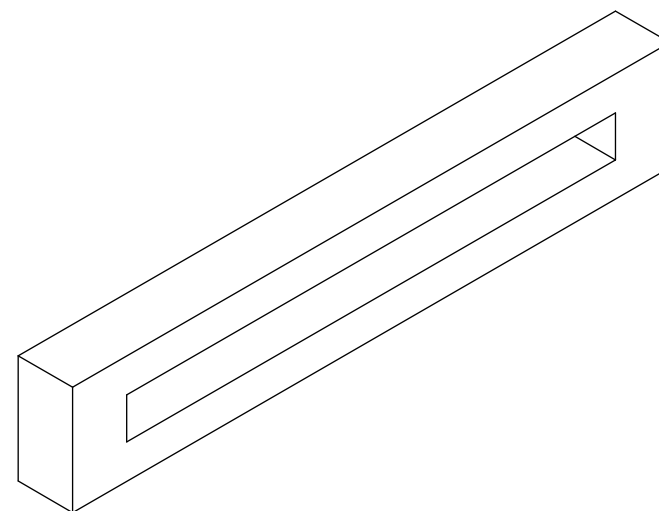
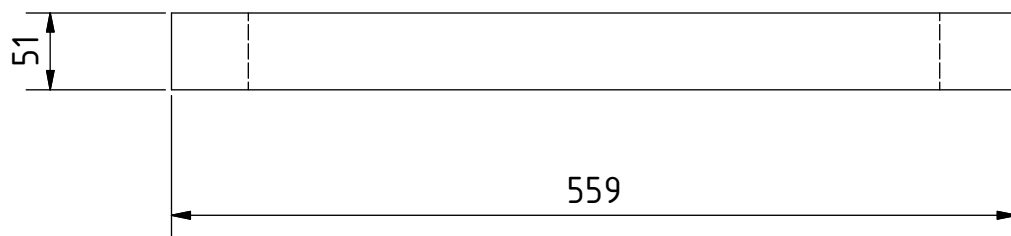
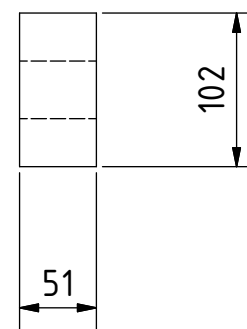
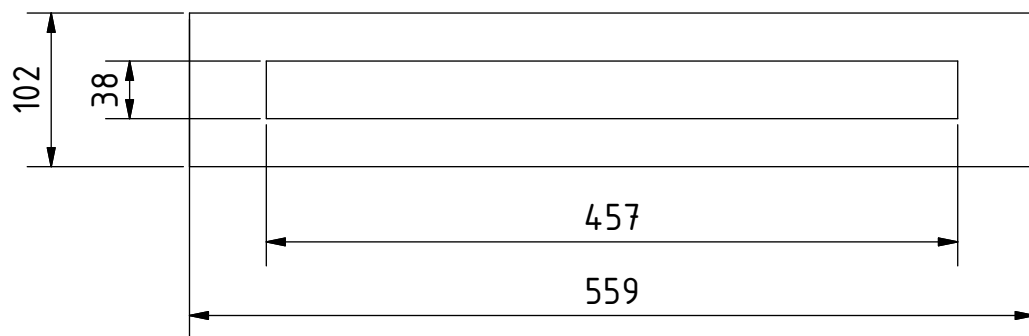

Nota: todas las medidas estan en mm.

PROYECTO	CREADO POR	APROBADO POR	FECHA	VERSIÓN
Secador solar para vegetales	E. Ceballos	A. Morillo	29/05/2021	1.0
NOMBRE DE PIEZA	NOMBRE DE ARCHIVO			CÓDIGO
Bastidor del colector 2	collector frame 2.ipt			7.3
DESARROLLADO POR	REDISEÑADO POR	TIPO DOC.	MATERIAL	CANTIDAD
	 OPEN SOURCE ECOLOGY GERMANY	PART	Pino secado al horno	2
Arnold and Maria Valdez	OSEG	LICENCIA	ESCALA	HOJA
		CC-BY-SA 4.0	1:	21 /29

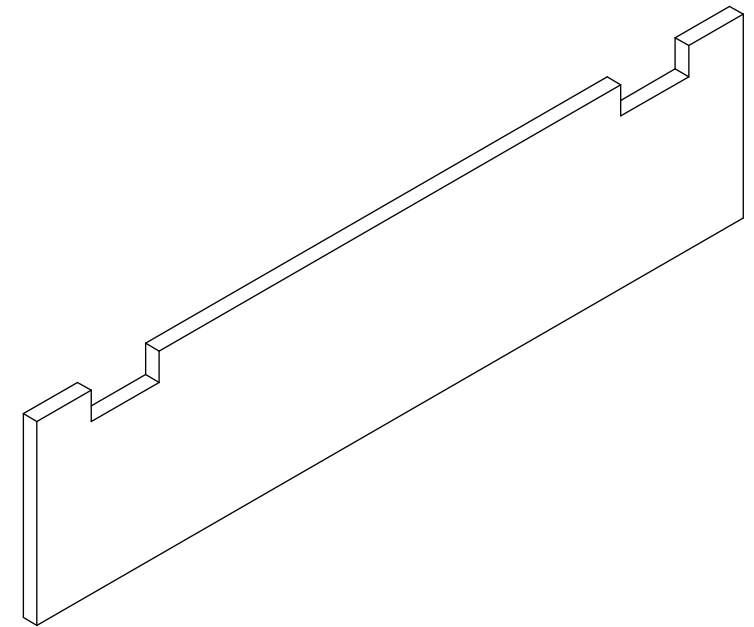
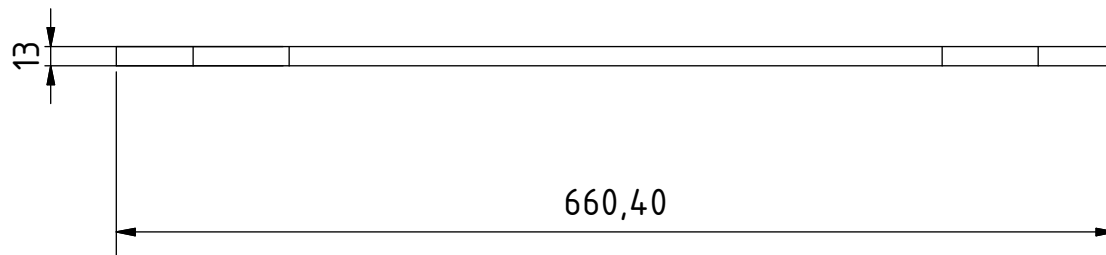
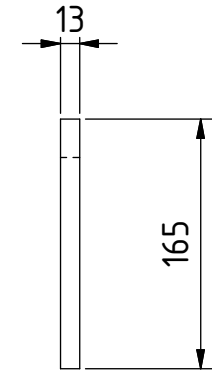
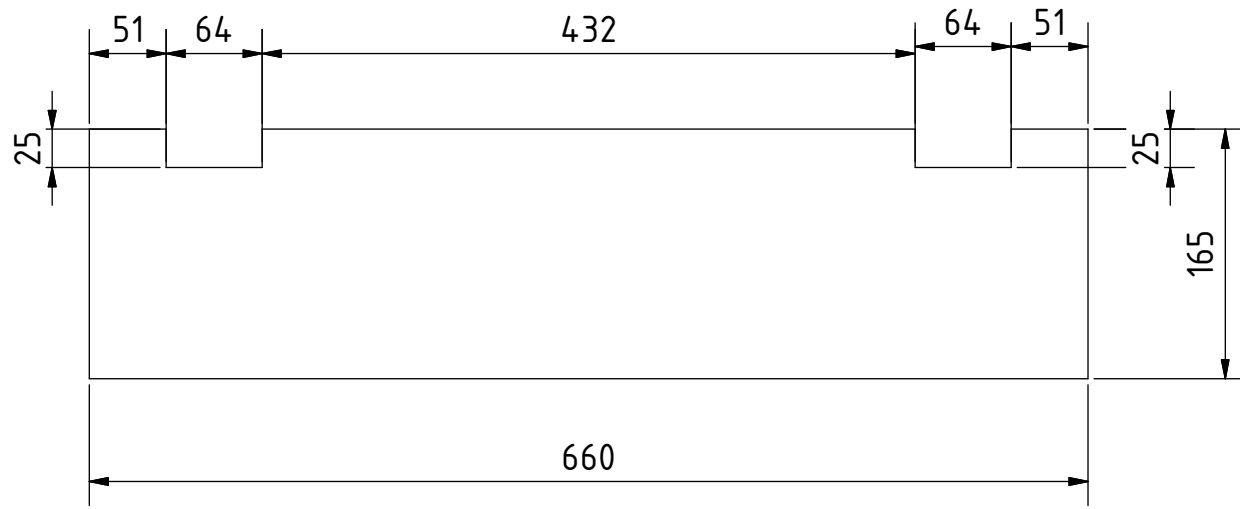

Nota: todas las medidas estan en mm.

PROYECTO	CREADO POR	APROBADO POR	FECHA	VERSIÓN
Secador solar para vegetales	E. Ceballos	A. Morillo	29/05/2021	1.0
NOMBRE DE PIEZA	NOMBRE DE ARCHIVO			CÓDIGO
Topes de colectores	collector upper.ipt			7.4
DESARROLLADO POR	REDISEÑADO POR	TIPO DOC.	MATERIAL	CANTIDAD
	 OSEG	PART	Madera contrachapada	1
Arnold and Maria Valdez		LICENCIA	ESCALA	HOJA
		CC-BY-SA 4.0	1:5	22 /29

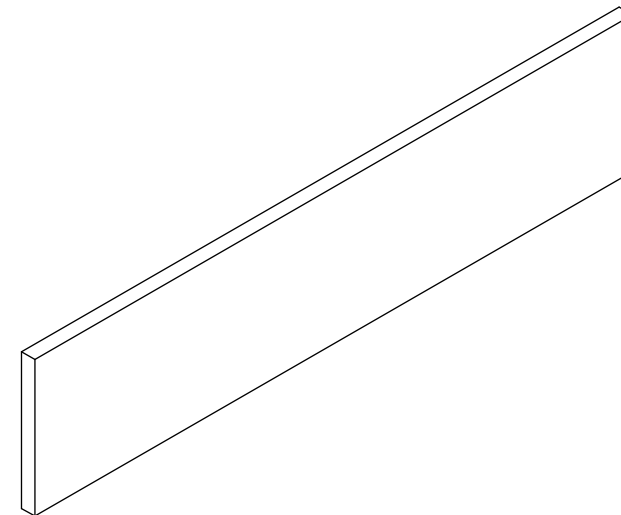
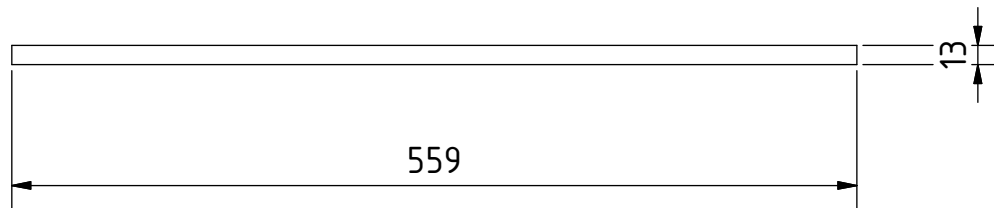
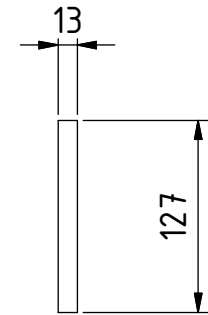
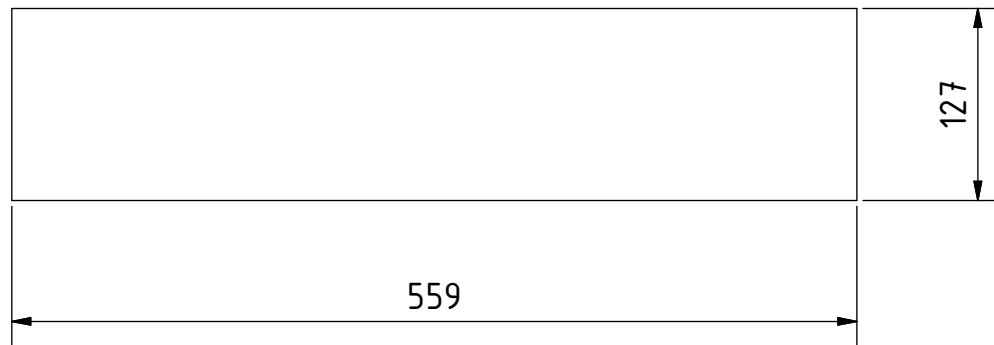

Nota: todas las medidas estan en mm.

PROYECTO	CREADO POR	APROBADO POR	FECHA	VERSIÓN
Secador solar para vegetales	E. Ceballos	A. Morillo	29/05/2021	1.0
NOMBRE DE PIEZA	NOMBRE DE ARCHIVO			CÓDIGO
Panel frontal	front board.ipt			8
DESARROLLADO POR	REDISEÑADO POR	TIPO DOC.	MATERIAL	CANTIDAD
	 OPEN SOURCE ECOLOGY GERMANY	PART	Madera contrachapada	1
Arnold and Maria Valdez	OSEG	LICENCIA	ESCALA	HOJA
		CC-BY-SA 4.0	1:5	23 /29

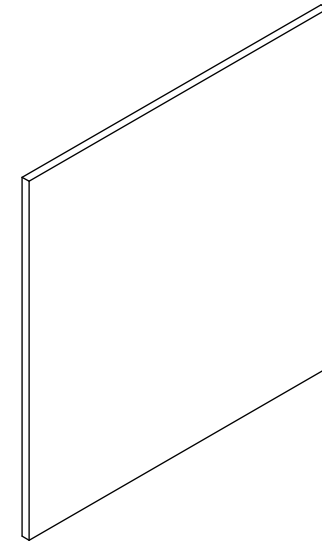
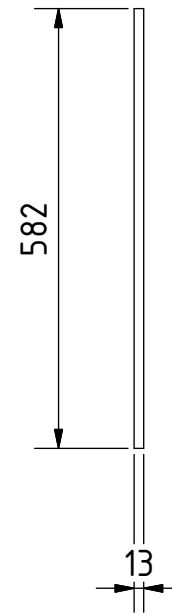
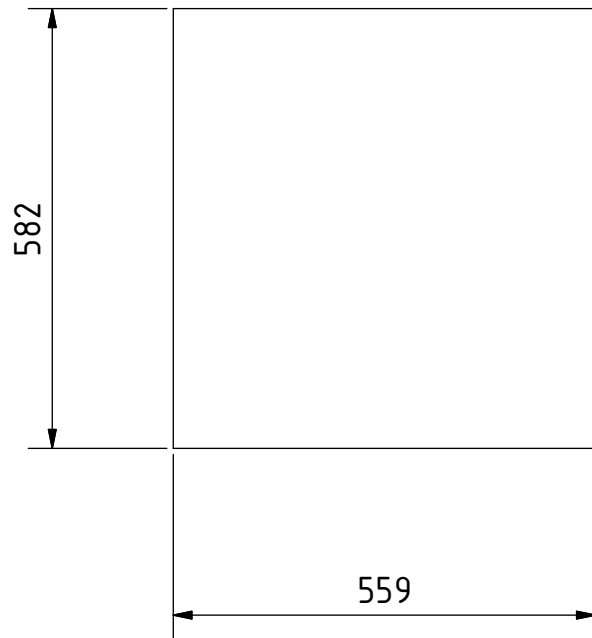

Nota: todas las medidas estan en mm.

PROYECTO	CREADO POR	APROBADO POR	FECHA	VERSIÓN
Secador solar para vegetales	E. Ceballos	A. Morillo	29/05/2021	1.0
NOMBRE DE PIEZA	NOMBRE DE ARCHIVO			CÓDIGO
Placa acrílica	acrylic board			9
DESARROLLADO POR	REDISEÑADO POR	TIPO DOC.	MATERIAL	CANTIDAD
	 OPEN SOURCE ECOLOGY GERMANY	PART	Acrilico	1
Arnold and Maria Valdez	OSEG	LICENCIA	ESCALA	HOJA
		CC-BY-SA 4.0	1:10	24 /29

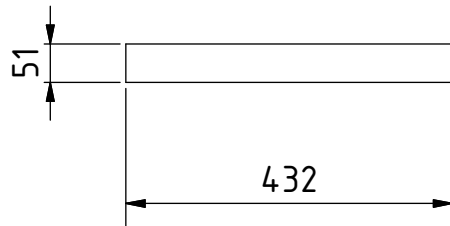
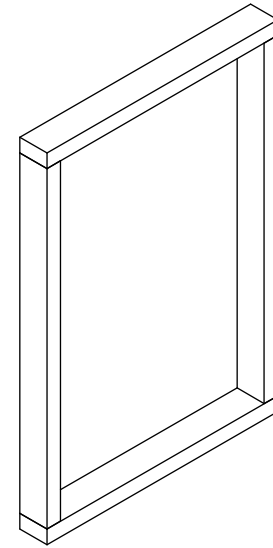
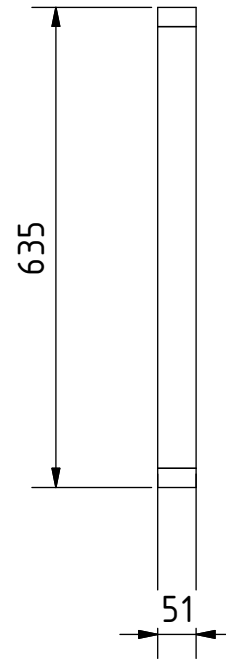
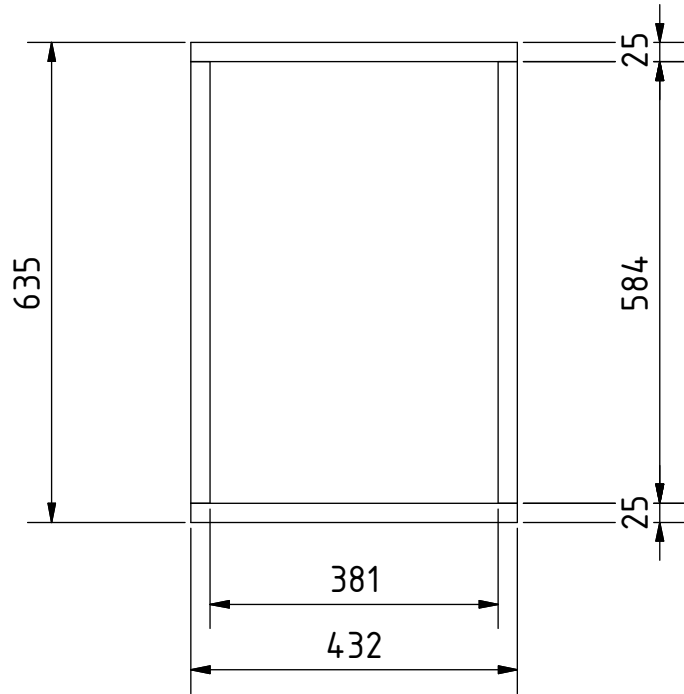

Nota: todas las medidas estan en mm.

PROYECTO	CREADO POR	APROBADO POR	FECHA	VERSIÓN
Secador solar para vegetales	E. Ceballos	A. Morillo	29/05/2021	1.0
NOMBRE DE PIEZA	NOMBRE DE ARCHIVO			CÓDIGO
Bandeja	tray.iam			10
DESARROLLADO POR	REDISEÑADO POR	TIPO DOC.	MATERIAL	CANTIDAD
	 OPEN SOURCE ECOLOGY GERMANY	ASSEMBLY		6
Arnold and Maria Valdez	OSEG	LICENCIA	ESCALA	HOJA
		CC-BY-SA 4.0	1:	25 /29

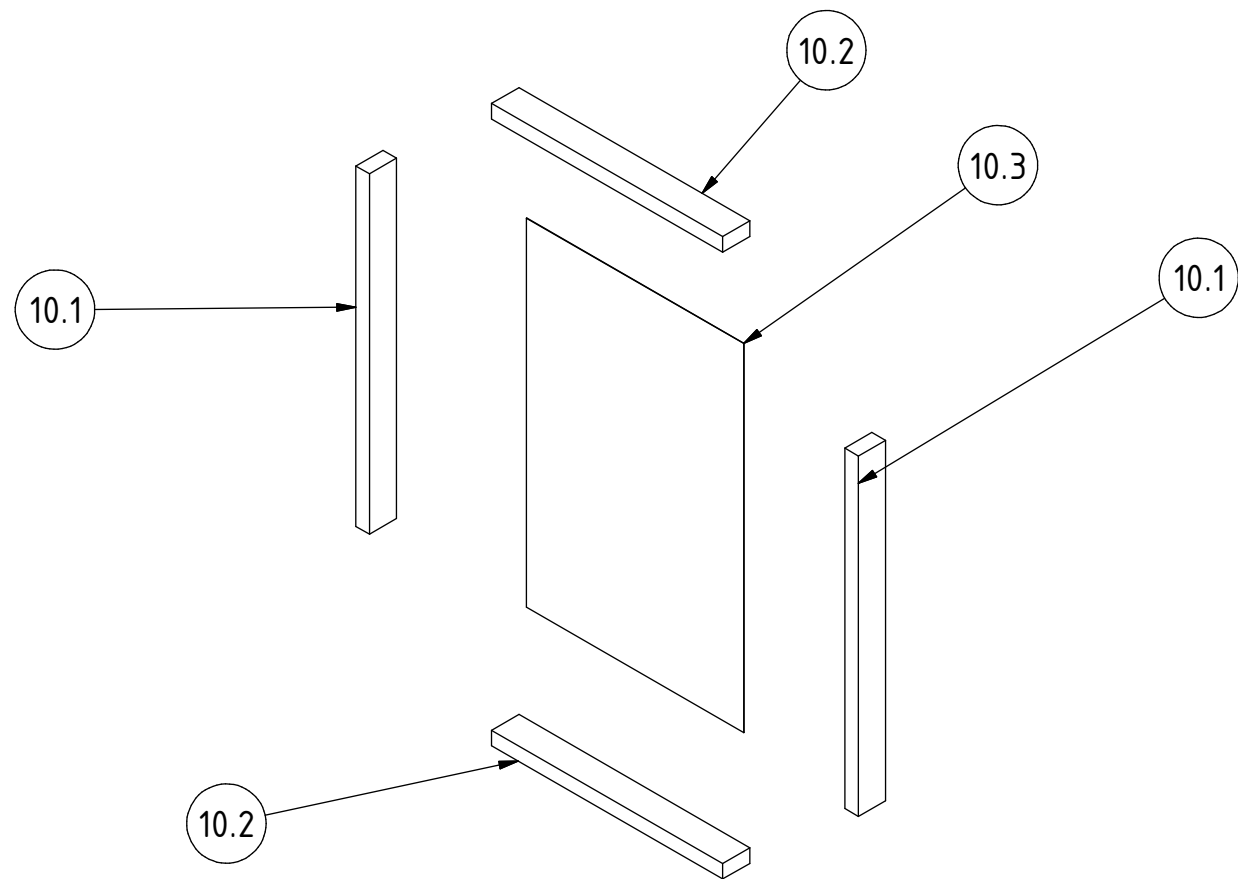
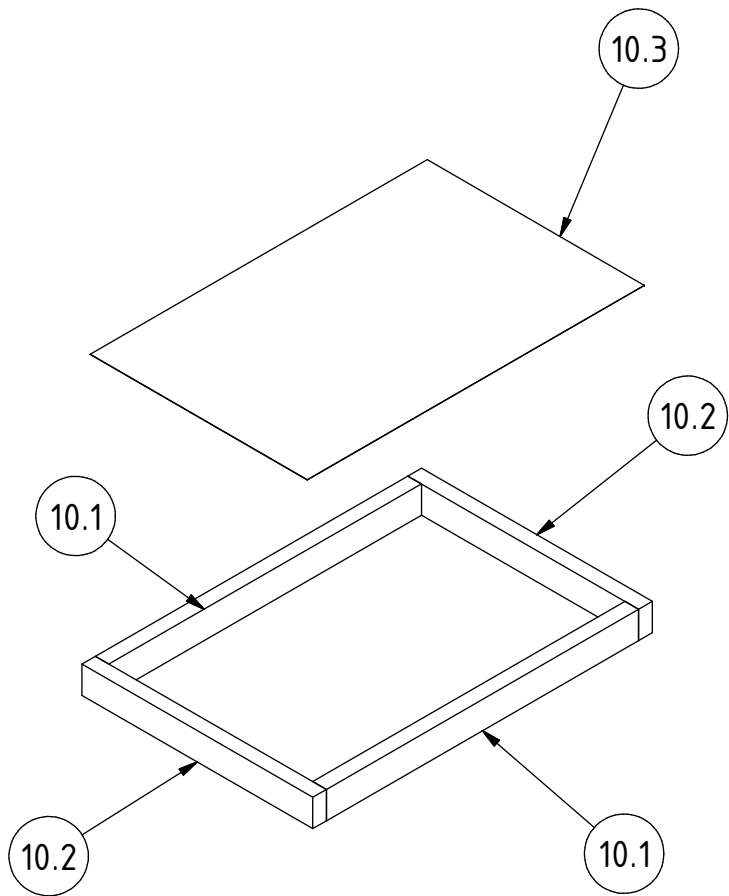

Nota: todas las medidas estan en mm.

PROYECTO	CREADO POR	APROBADO POR	FECHA	VERSIÓN
Secador solar para vegetales	E. Ceballos	A. Morillo	29/05/2021	1.0
NOMBRE DE PIEZA	NOMBRE DE ARCHIVO			CÓDIGO
Despiece en 3D	tray frame.ipn			10.01
DESARROLLADO POR	REDISEÑADO POR	TIPO DOC.	MATERIAL	CANTIDAD
	 <small>OPEN SOURCE ECOLOGY GERMANY</small>	ASSEMBLY		6
Arnold and Maria Valdez		OSEG	LICENCIA	ESCALA
		CC-BY-SA 4.0	1:10	26 /29

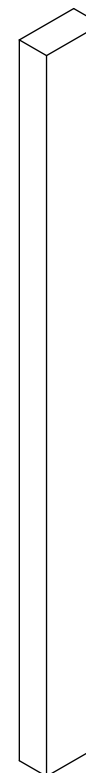
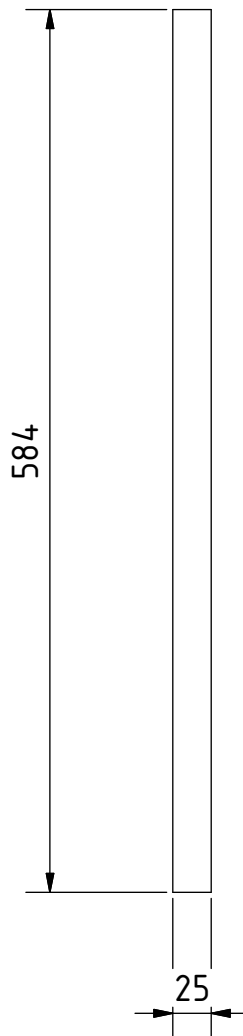
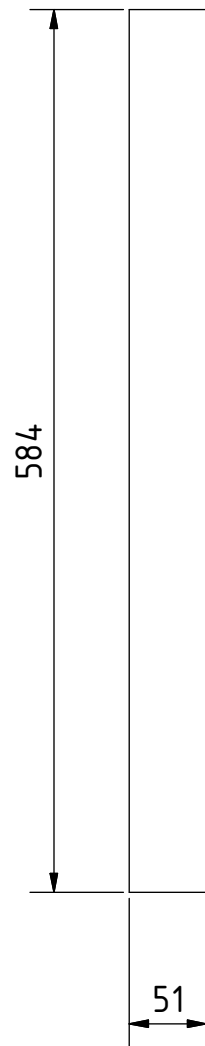

Nota: todas las medidas estan en mm.

PROYECTO	CREADO POR	APROBADO POR	FECHA	VERSIÓN
Secador solar para vegetales	E. Ceballos	A. Morillo	29/05/2021	1.0
NOMBRE DE PIEZA	NOMBRE DE ARCHIVO			CÓDIGO
Marco 1	frame 1.ipt			10.1
DESARROLLADO POR	REDISEÑADO POR	TIPO DOC.	MATERIAL	CANTIDAD
	 OSEG	PART	Aluminio kammergetrocknete Kiefer	12
Arnold and Maria Valdez		LICENCIA	ESCALA	HOJA
		CC-BY-SA 4.0	1:5	27 /29

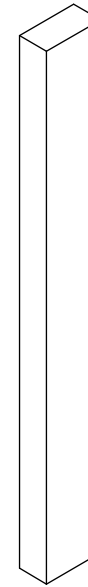
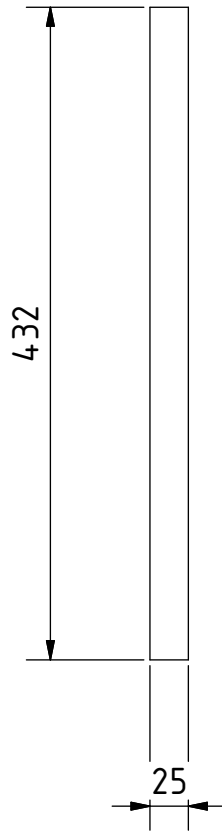
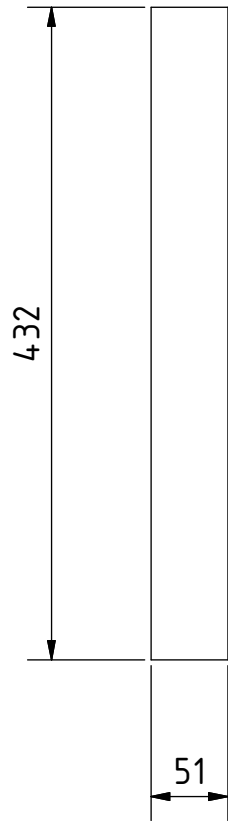

Nota: todas las medidas estan en mm.

PROYECTO	CREADO POR	APROBADO POR	FECHA	VERSIÓN
Secador solar para vegetales	E. Ceballos	A. Morillo	29/05/2021	1.0
NOMBRE DE PIEZA	NOMBRE DE ARCHIVO			CÓDIGO
Marco 2	frame 2.ipt			10.2
DESARROLLADO POR	REDISEÑADO POR	TIPO DOC.	MATERIAL	CANTIDAD
	 <small>OPEN SOURCE ECOLOGY GERMANY</small>	PART	Pino secado al horno	12
Arnold and Maria Valdez		CC-BY-SA 4.0	ESCALA	HOJA
	OSEG		1:5	28 /29

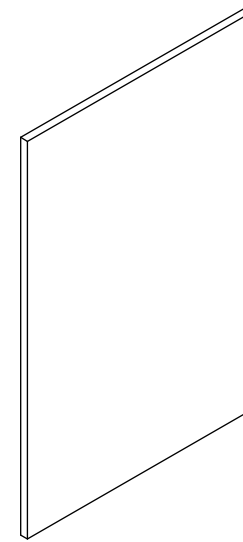
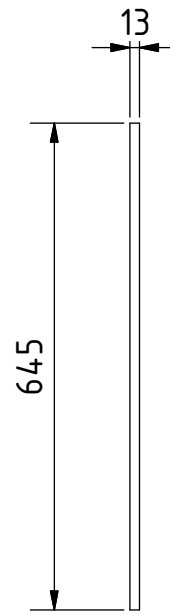
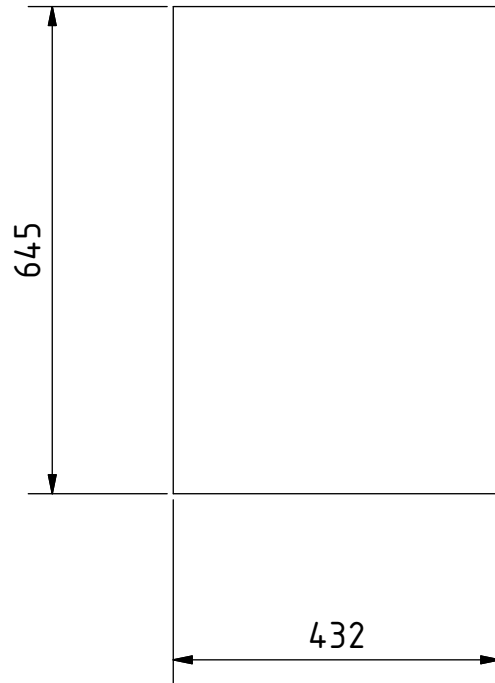

Nota: todas las medidas estan en mm.

PROYECTO	CREADO POR	APROBADO POR	FECHA	VERSIÓN
Secador solar para vegetales	E. Ceballos	A. Morillo	29/05/2021	1.0
NOMBRE DE PIEZA	NOMBRE DE ARCHIVO			CÓDIGO
Placa base_1	bottom board_1.ipt			11
DESARROLLADO POR	REDISEÑADO POR	TIPO DOC.	MATERIAL	CANTIDAD
	 OPEN SOURCE ECOLOGY GERMANY	PART	Madera contrachapada	1
Arnold and Maria Valdez	OSEG	LICENCIA	ESCALA	HOJA
		CC-BY-SA 4.0	1:10	29 /29