

C-C (1 : 4)

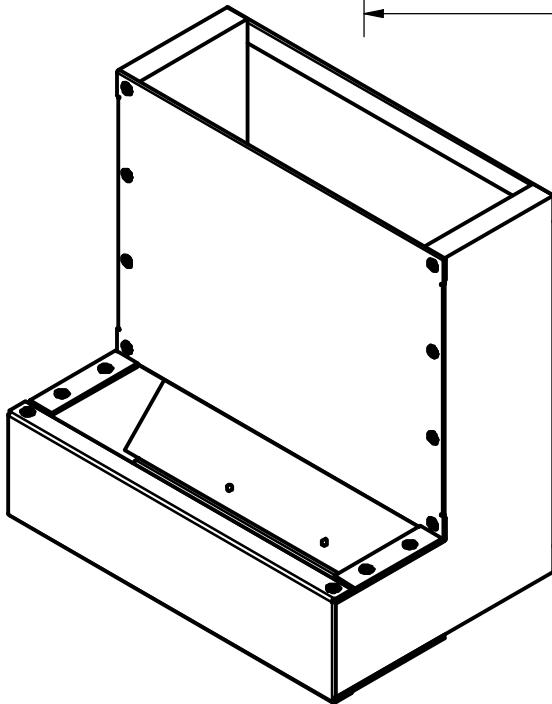

PROYECTO		CREADO POR	APROBADO POR	FECHA	VERSIÓN
Comedero para conejos		D. Rodriguez	A. Morillo	27-05-2021	1.0
NOMBRE DE PIEZA		NOMBRE DE ARCHIVO			CÓDIGO
Vistas 3D		Feeder for Rabbits.iam			A1
DESARROLLADO POR	REDISEÑADO POR	APOYADO POR	TIPO DOC.	MATERIAL	CANTIDAD
			ASSEMBLY		1
Rodale Press	OHO e.V.		LICENCIA	ESCALA	HOJA
			CC-BY-SA 4.0	1:4	1 / 10

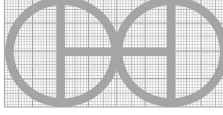

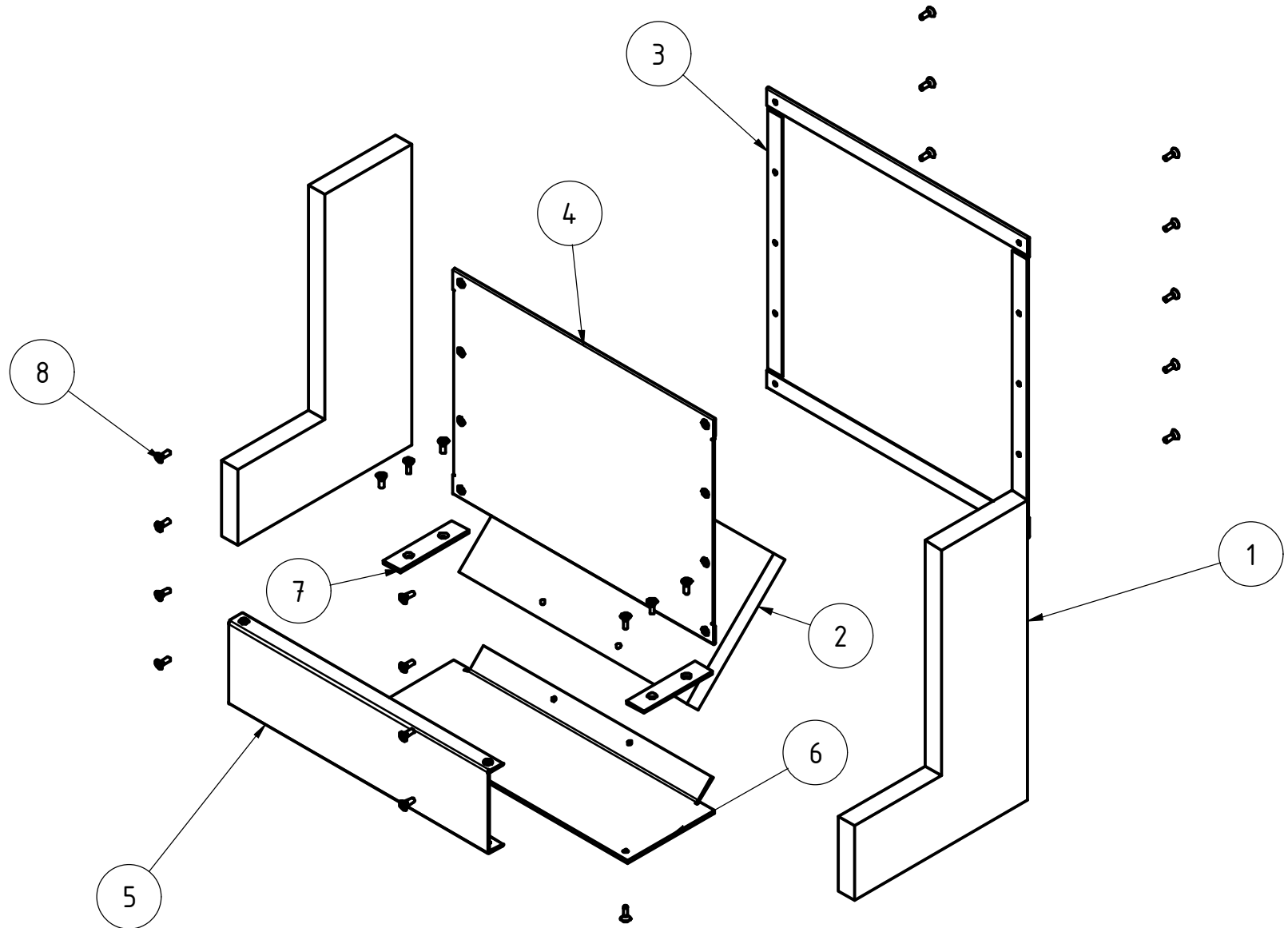
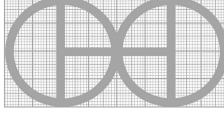

PROYECTO		CREADO POR	APROBADO POR	FECHA	VERSIÓN
Comedero para conejos		D. Rodriguez	A. Morillo	27-05-2021	1.0
NOMBRE DE PIEZA		NOMBRE DE ARCHIVO			CÓDIGO
Despiece en 3D		Feeder for Rabbits.ipn			A2
DESARROLLADO POR	REDISEÑADO POR	APOYADO POR	TIPO DOC.	MATERIAL	CANTIDAD
			ASSEMBLY		1
Rodale Press	OHO e.V.		LICENCIA	ESCALA	HOJA
			CC-BY-SA 4.0	1:5	2 / 10

PARTS LIST

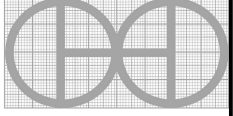
POS	CANT	NOMBRE DE PIEZA	NOMBRE DE ARCHIVO	TIPO PZA	ESPECIFICACIONES	HOJA
A1	1	Vistas 3D	Feeder for Rabbits.iam			1
A2	1	Despiece en 3D	Feeder for Rabbits.ipn			2
B1		Lista de piezas				3
1	1	Hoja de madera1	Wood Sheet1.ipt	Production	Pino seco Klin	4
2	1	Hoja de madera2	Wood Sheet2.ipt	Production	Pino seco Klin	5
3	1	Hoja de metal1	Metal Sheet1.ipt	Production	Espesor 1 mm, Acero C45	6
4	1	Hoja de metal2	Metal Sheet2.ipt	Production	Espesor 1 mm, Acero C45	7
5	1	Chapa metálica3	Metal Sheet3.ipt	Production	Espesor 1 mm, Acero C45	8
6	1	Malla metálica	Metal Mesh.ipt	Production	Metal perforado, acero C45	9
7	2	Tira de metal	EN 10278 - 20 x 3 - 80.5.ipt	Production	DIN 174 - 20 x 3 - 80,5, Acero A36	10
8	24	Tornillo para tablaroca		Standard	#8 * 1/2"	

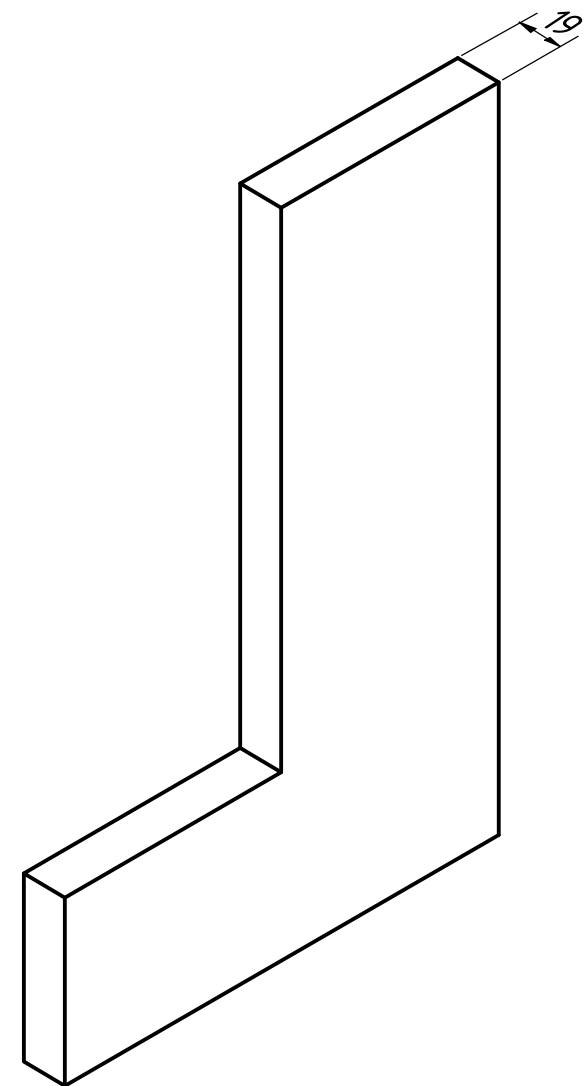
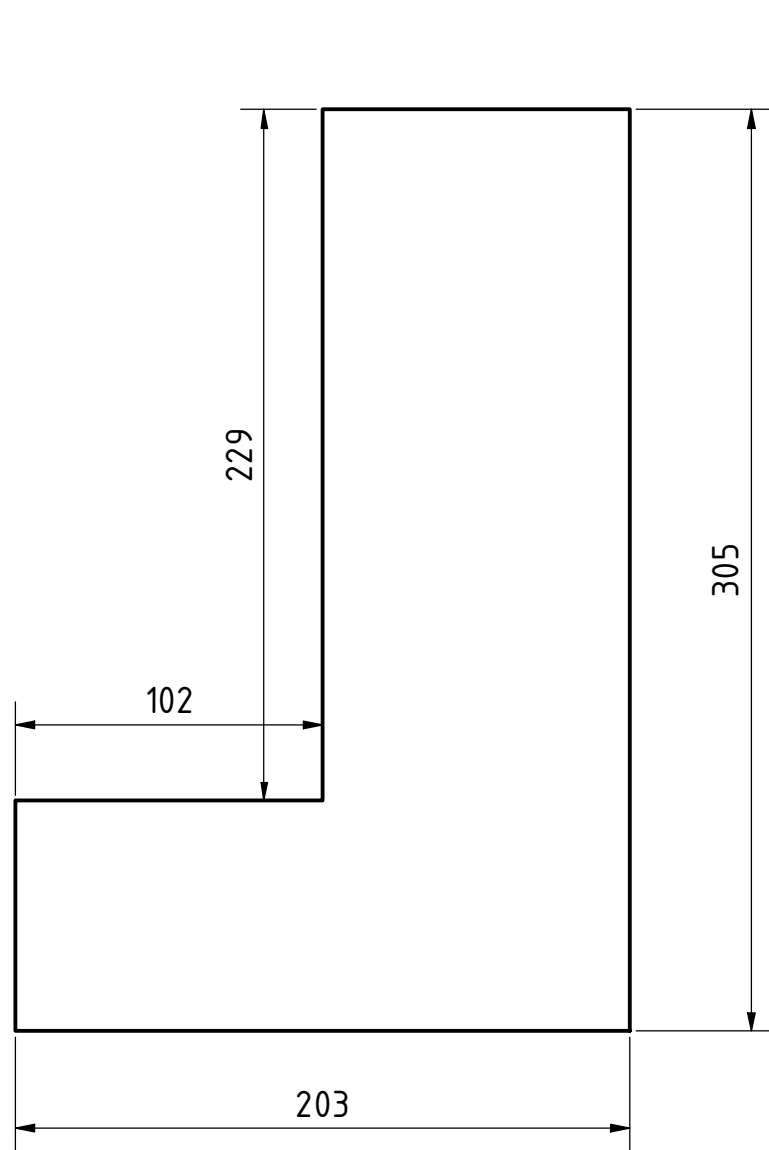
PROYECTO		CREADO POR	APROBADO POR	FECHA	VERSIÓN
Comedero para conejos		D. Rodriguez	A. Morillo	27-05-2021	1.0
NOMBRE DE PIEZA		NOMBRE DE ARCHIVO			CÓDIGO
Lista de piezas					B1
DESARROLLADO POR	REDISEÑADO POR	APOYADO POR	TIPO DOC.	MATERIAL	CANTIDAD
			PART LIST		
Rodale Press	OHO e.V.		LICENCIA	ESCALA	HOJA
			CC-BY-SA 4.0		3 / 10



PROYECTO		CREADO POR	APROBADO POR	FECHA	VERSIÓN
Comedero para conejos		D. Rodriguez	A. Morillo	27-05-2021	1.0
NOMBRE DE PIEZA		NOMBRE DE ARCHIVO			CÓDIGO
Hoja de madera1		Wood Sheet1.ipt			1
DESARROLLADO POR	REDISEÑADO POR	APOYADO POR	TIPO DOC.	MATERIAL	CANTIDAD
			PART	Pino seco Klin	1
Rodale Press	OHO e.V.		LICENCIA	ESCALA	HOJA
			CC-BY-SA 4.0		4 / 10

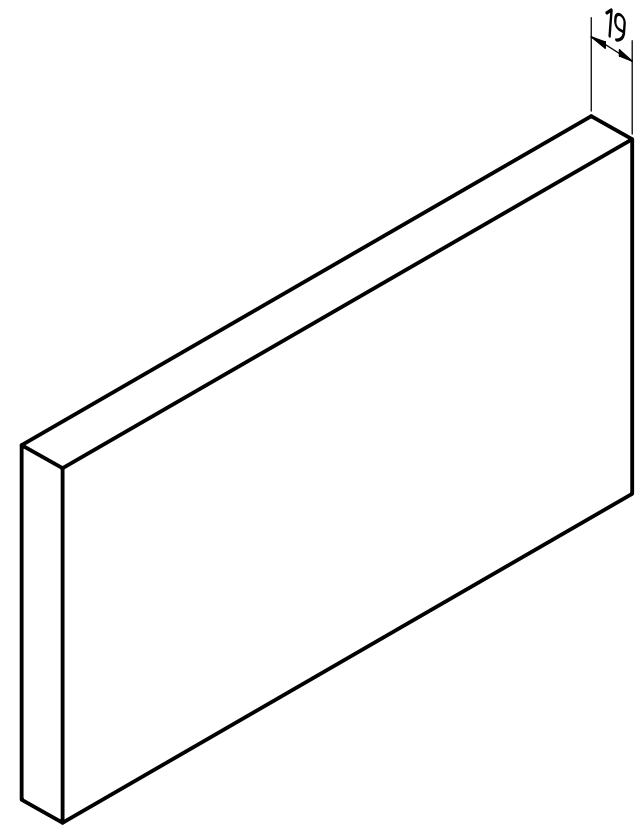
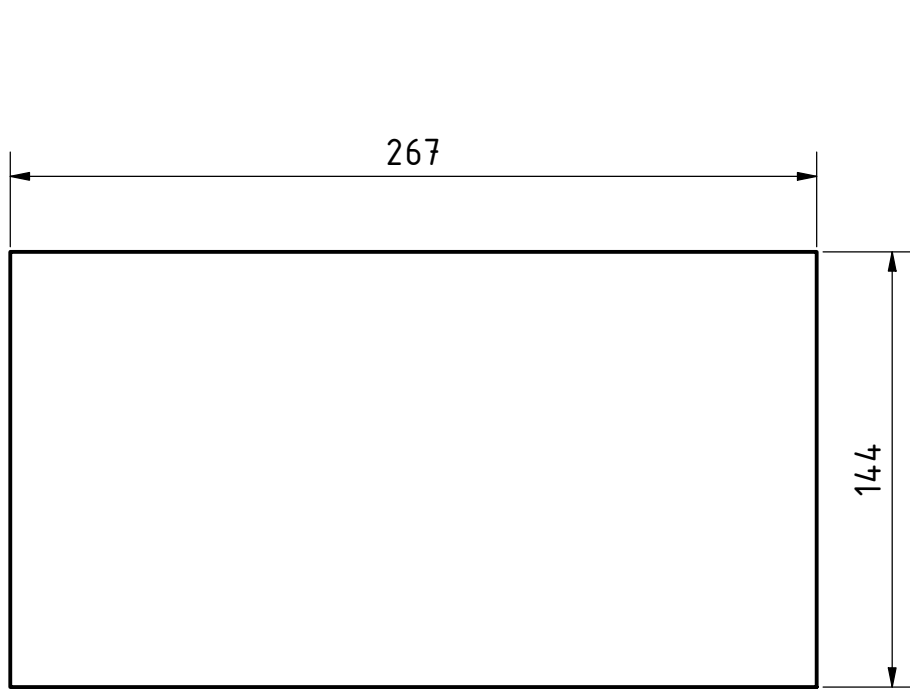

PROYECTO		CREADO POR	APROBADO POR	FECHA	VERSIÓN
Comedero para conejos		D. Rodriguez	A. Morillo	27-05-2021	1.0
NOMBRE DE PIEZA		NOMBRE DE ARCHIVO			CÓDIGO
Hoja de madera2		Wood Sheet2.ipt			2
DESARROLLADO POR	REDISEÑADO POR	APOYADO POR	TIPO DOC.	MATERIAL	CANTIDAD
			PART	Pino seco Klin	1
Rodale Press	OHO e.V.		LICENCIA	ESCALA	HOJA
			CC-BY-SA 4.0	1:2.5	5 / 10

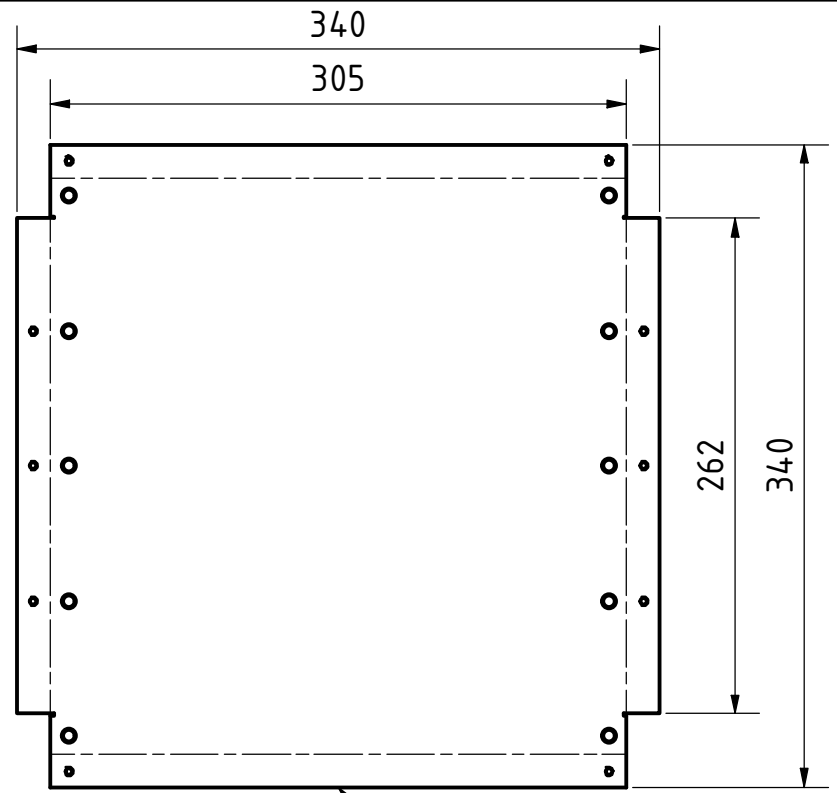
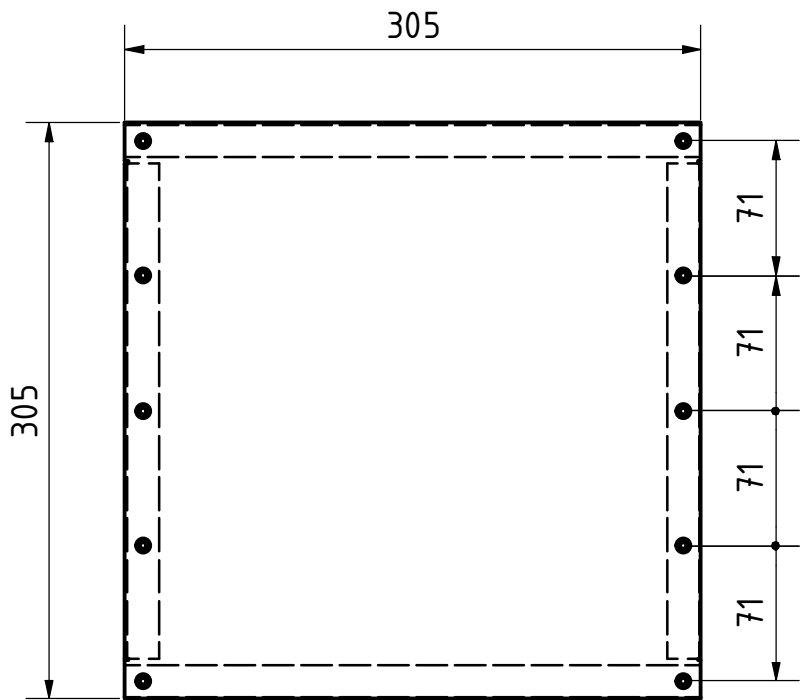

Thickness 1mm

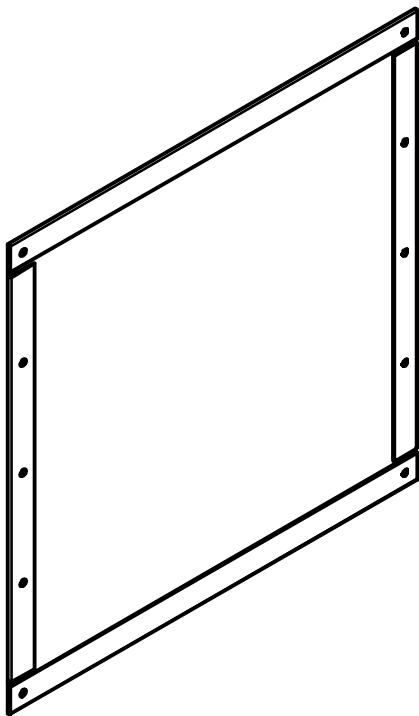

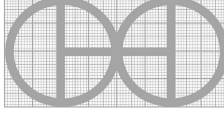
PROYECTO		CREADO POR	APROBADO POR	FECHA	VERSIÓN
Comedero para conejos		D. Rodriguez	A. Morillo	27-05-2021	1.0
NOMBRE DE PIEZA		NOMBRE DE ARCHIVO			CÓDIGO
Hoja de metal1		Metal Sheet1.ipt			3
DESARROLLADO POR	REDISEÑADO POR	APOYADO POR	TIPO DOC.	MATERIAL	CANTIDAD
			PART	Acero C45	1
Rodale Press	OHO e.V.		LICENCIA	ESCALA	HOJA
			CC-BY-SA 4.0	1:4	6 / 10

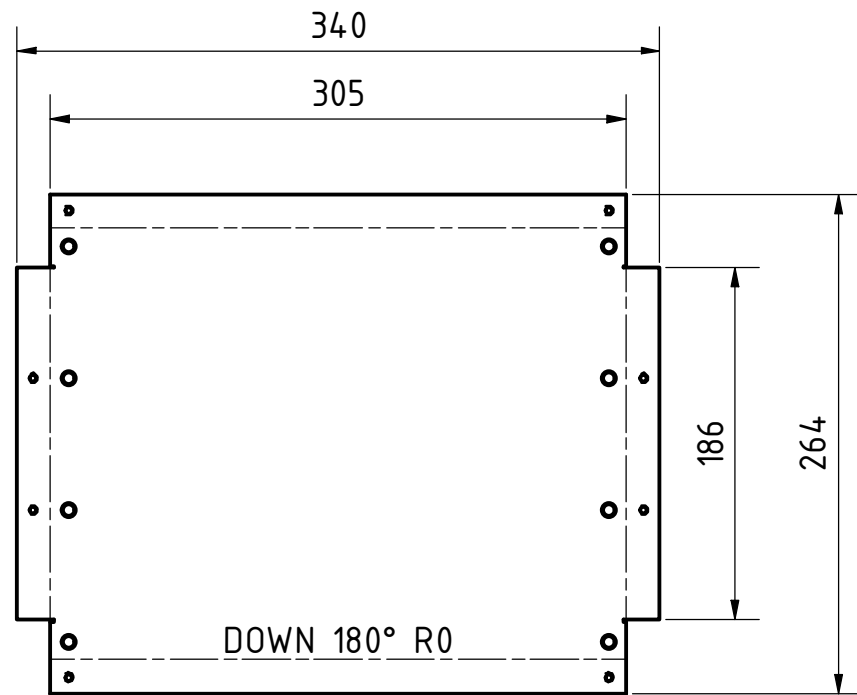
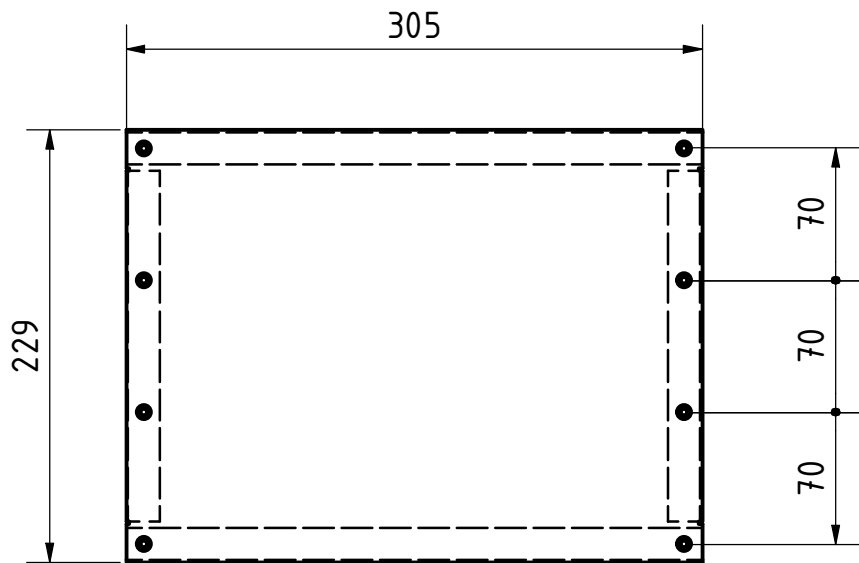

thickness 1 mm

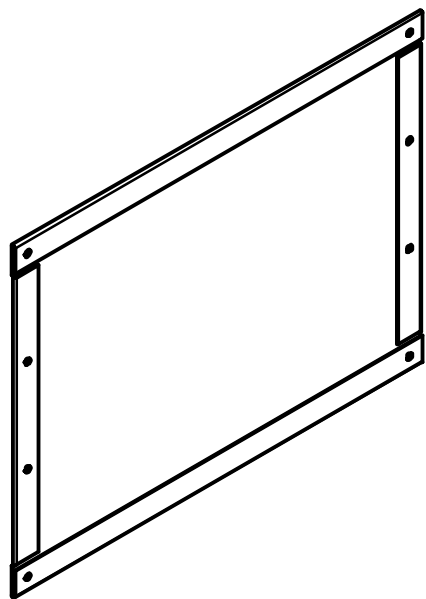

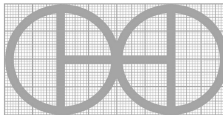
PROYECTO		CREADO POR	APROBADO POR	FECHA	VERSIÓN
Comedero para conejos		D. Rodriguez	A. Morillo	27-05-2021	1.0
NOMBRE DE PIEZA		NOMBRE DE ARCHIVO			CÓDIGO
Hoja de metal2		Metal Sheet2.ipt			4
DESARROLLADO POR	REDISEÑADO POR	APOYADO POR	TIPO DOC.	MATERIAL	CANTIDAD
			PART	Acero C45	1
Rodale Press	OHO e.V.		LICENCIA	ESCALA	HOJA
			CC-BY-SA 4.0	1:4	7 / 10

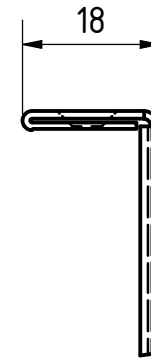
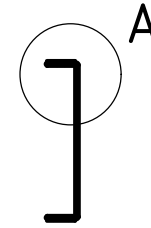
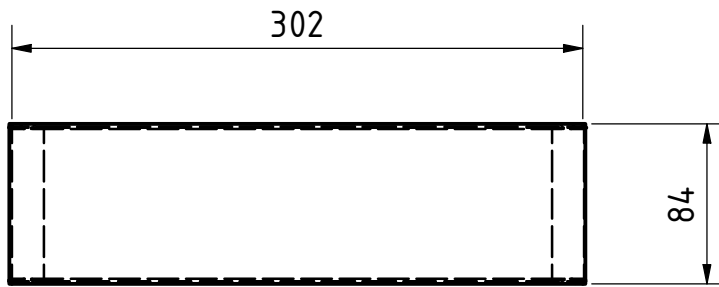

A (1 : 1)

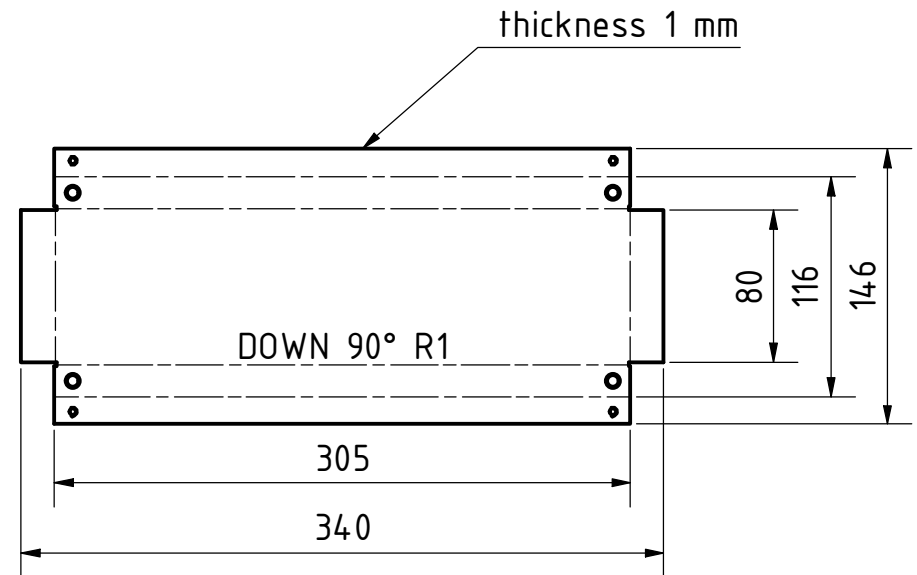
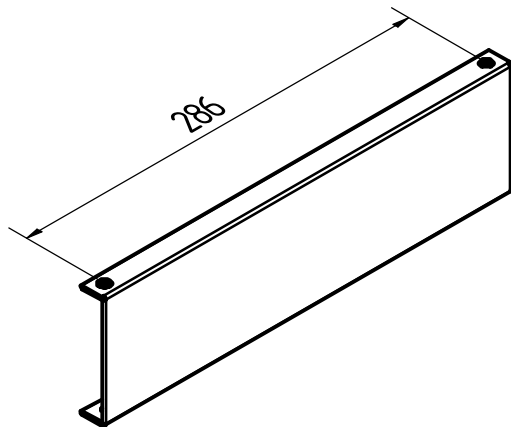

PROYECTO		CREADO POR	APROBADO POR	FECHA	VERSIÓN
Comedero para conejos		D. Rodriguez	A. Morillo	27-05-2021	1.0
NOMBRE DE PIEZA		NOMBRE DE ARCHIVO			CÓDIGO
Chapa metálica3		Metal Sheet3.ipt			5
DESARROLLADO POR	REDISEÑADO POR	APOYADO POR	TIPO DOC.	MATERIAL	CANTIDAD
			PART	Acero C45	1
Rodale Press	OHO e.V.		LICENCIA	ESCALA	HOJA
			CC-BY-SA 4.0	1:4	8 / 10

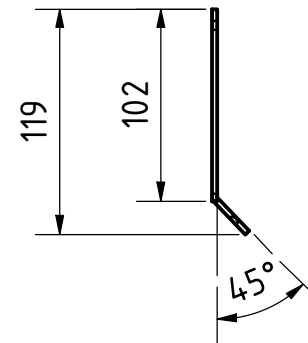
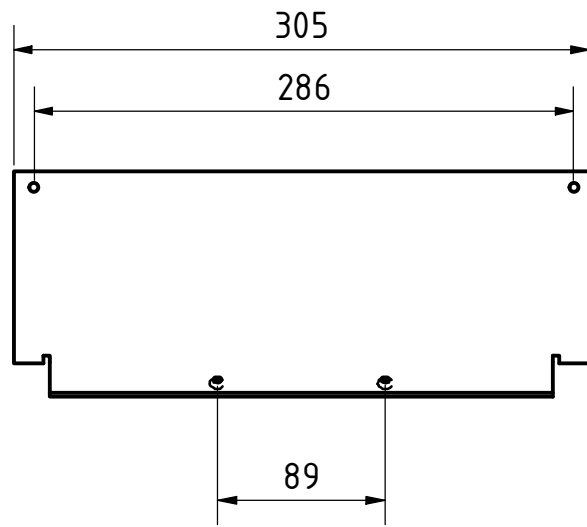

thickness 3mm
Perforated metal

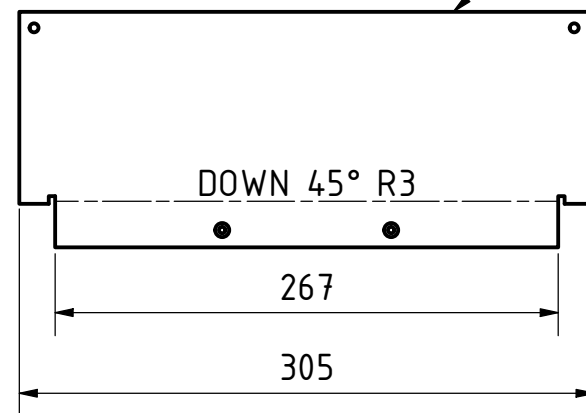
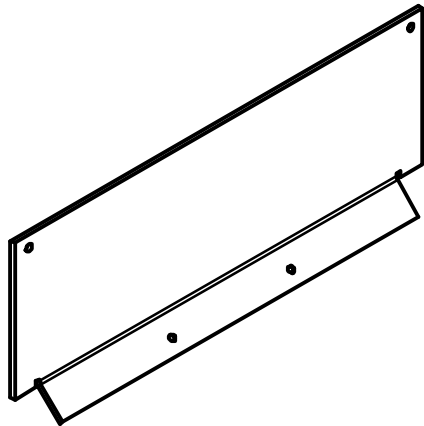

PROYECTO		CREADO POR	APROBADO POR	FECHA	VERSIÓN
Comedero para conejos		D. Rodriguez	A. Morillo	27-05-2021	1.0
NOMBRE DE PIEZA		NOMBRE DE ARCHIVO			CÓDIGO
Malla metálica		Metal Mesh.ipt			6
DESARROLLADO POR	REDISEÑADO POR	APOYADO POR	TIPO DOC.	MATERIAL	CANTIDAD
			PART	Acero C45	1
Rodale Press	OHO e.V.		LICENCIA	ESCALA	HOJA
			CC-BY-SA 4.0	1:4	9 / 10

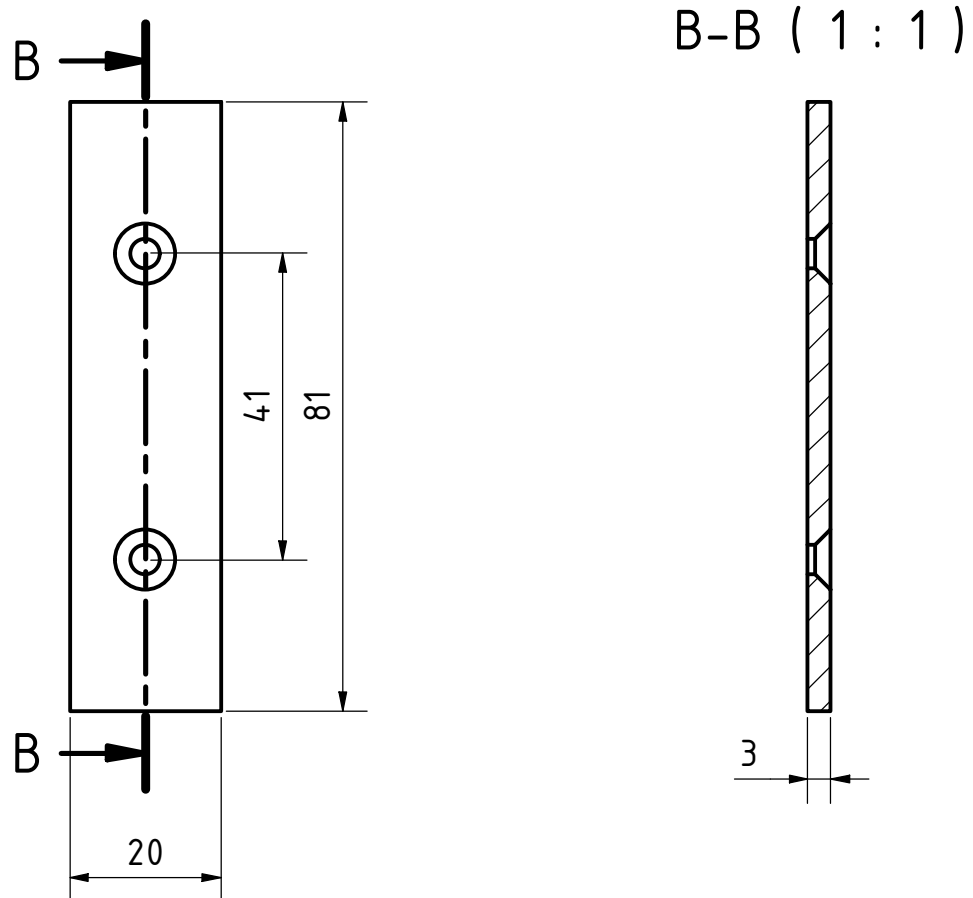

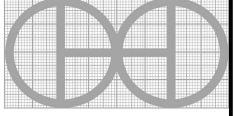
PROYECTO		CREADO POR	APROBADO POR	FECHA	VERSIÓN
Comedero para conejos		D. Rodriguez	A. Morillo	27-05-2021	1.0
NOMBRE DE PIEZA		NOMBRE DE ARCHIVO			CÓDIGO
Tira de metal		EN 10278 - 20 x 3 - 80.5.ipt			7
DESARROLLADO POR	REDISEÑADO POR	APOYADO POR	TIPO DOC.	MATERIAL	CANTIDAD
			PART	Acero A36	2
			LICENCIA	ESCALA	HOJA
Rodale Press	OHO e.V.		CC-BY-SA 4.0	1:1	10 /10