

ELEVATION (1 : 40)

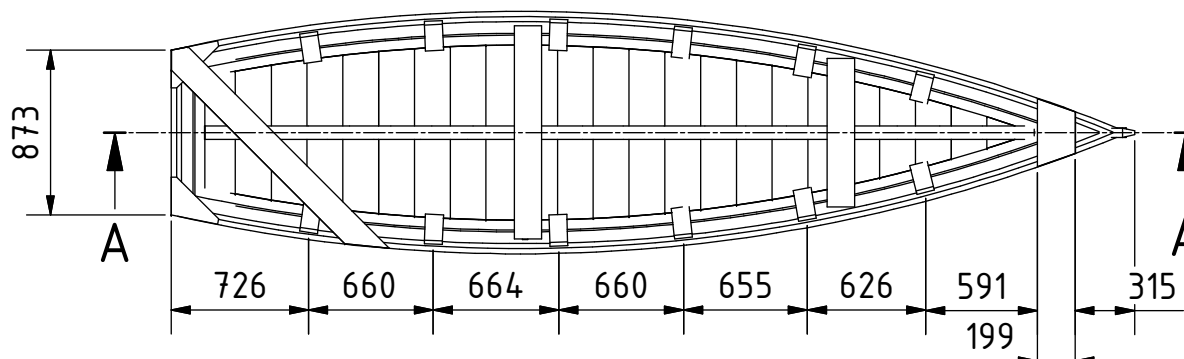

A-A (1 : 40)

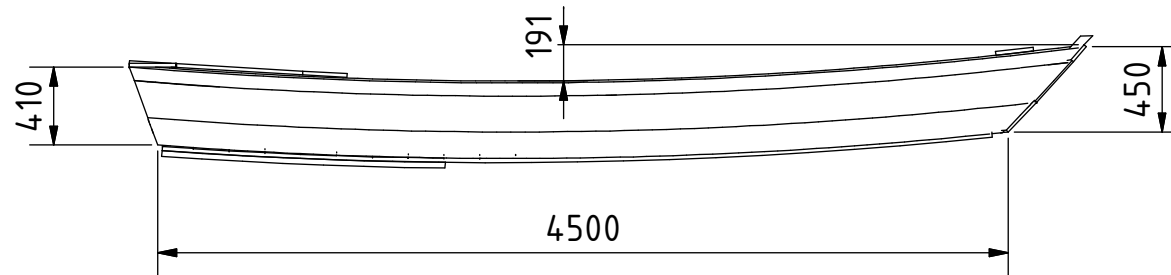
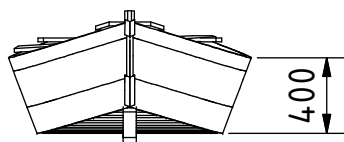
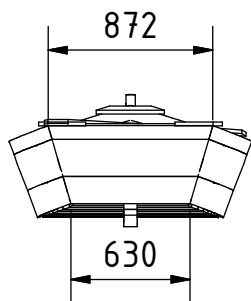
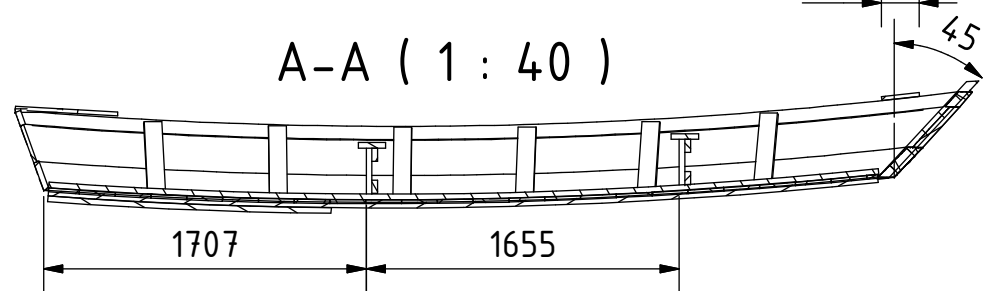

Nota: todas las medidas estan en mm.

PROYECTO	CREADO POR	APROBADO POR	FECHA	VERSIÓN
Barco de fondo plano	J. Zeron	A. Morillo	02/08/2021	1.0
NOMBRE DE PIEZA	NOMBRE DE ARCHIVO			CÓDIGO
Vistas 3D	fao_fbb_4.90m-flat-bottom-boat.iam			A1
DESARROLLADO POR	REDISEÑADO POR	TIPO DOC.	MATERIAL	CANTIDAD
FAO	OHO e.V.	Assembly		
		LICENCIA	ESCALA	HOJA
		CC-BY-SA 4.0	1:40	1 /25

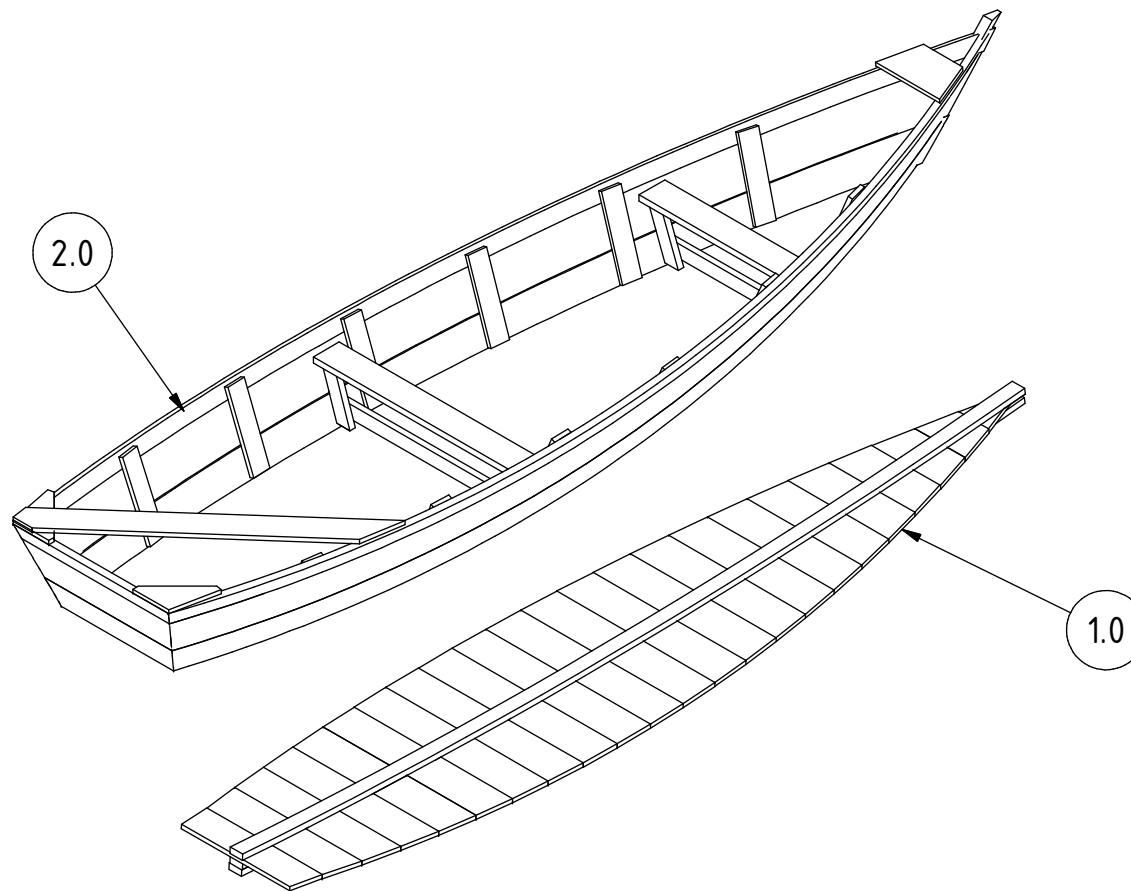

PROYECTO	CREADO POR	APROBADO POR	FECHA	VERSIÓN
Barco de fondo plano	J. Zeron	A. Morillo	02/08/2021	1.0
NOMBRE DE PIEZA	NOMBRE DE ARCHIVO			CÓDIGO
Despiece en 3D	fao_fbb_4.90m-flat-bottom-boat.ipn			A2
DESARROLLADO POR	REDISEÑADO POR	TIPO DOC.	MATERIAL	CANTIDAD
FAO	OHO e.V.	Assembly		-
		LICENCIA	ESCALA	HOJA
		CC-BY-SA 4.0	1:30	2 /25

Parts list

POS	CANT	NOMBRE DE PIEZA	NOMBRE DE ARCHIVO	TIPO PZA	ESPECIFICACIONES	HOJA
A1	-	Vistas 3D	fao_fbb_4.90m-flat-bottom-boat.iam	-	-	1
A2	-	Despiece en 3D	fao_fbb_4.90m-flat-bottom-boat.ipn	-	-	2
B1	-	Lista de piezas	fao_fbb_4.90m-flat-bottom-boat.csv	-	-	3
C1	-	Notas tecnicas	-	-	-	4
1.0	-	Entablado de piso	Bottom planking.ipn	-	-	5
1.1	23	Tablon 1-23	Bottom planking 1-23.ipt	Production	Madera dura 20mm, longitud variable	6
1.2	1	Quilla	Keel.ipt	Production	Madera dura 30mm	7
1.3	1	Sobrequilla	Keelson.ipt	Production	Madera dura 20mm	8
1.4	1	Timon	Skeg.ipt	Production	Madera dura 30mm	9
1.5	100	Clavo A	-	Buy	Clavo de acero galvanizado 3x60mm	-
2.0	-	Armazon	Structuration.ipn	-	-	10
2.1	2	Tablon lateral A	Side planking A	Production	Madera dura 30mm	11
2.2	2	Tablon lateral B	Side planking B	Production	Madera dura 20mm	12
2.3	2	Tablon lateral C	Side planking C	Production	Madera dura 30mm	13
2.4	1	Tablon trasero A	Back planking A	Production	Madera dura 30mm	14
2.5	1	Tablon trasero B	Back planking B	Production	Madera dura 20mm	15
2.6	1	Tablon trasero C	Back planking C	Production	Madera dura 30mm	16
2.7	12	Refuerzo lateral	Side stiffeners	Production	Madera dura 95x20x400mm	-
2.8	1	Proa	Stem	Production	Madera dura 45mm	17
2.9	4	Refuerzo de asiento A	Thwart frame A	Production	Madera dura 30mm	18
2.10	1	Refuerzo de asiento B	Thwart frame B	Production	Madera dura 30mm	19
2.11	1	Refuerzo de asiento C	Thwart frame C	Production	Madera dura 30mm	20
2.12	1	Refuerzo de asiento B-1	Thwart frame B-1	Production	Madera dura 30mm	21
2.13	1	Refuerzo de asiento C-1	Thwart frame C-1	Production	Madera dura 30mm	22
2.14	1	Asiento A	Knes A	Production	Madera dura 30x95x1130mm	-
2.15	1	Asiento B	Knes B	Production	Madera dura 30x95x790mm	-
2.16	1	Buzarda	Seat	Production	Madera dura 20mm	23
2.17	2	Asiento C	Kanes C	Production	Madera dura 20mm	24
2.18	1	Refuerzo angular	Steering position	Production	Madera dura 20mm	25
2.19	100	Clavo B	Nail	Buy	Clavo de acero galvanizado 3x60mm	-

PROYECTO	CREADO POR	APROBADO POR	FECHA	VERSIÓN
Barco de fondo plano	J. Zeron	A. Morillo	02/08/2021	1.0
NOMBRE DE PIEZA	NOMBRE DE ARCHIVO			CÓDIGO
Lista de piezas	fao_fbb_4.90m-flat-bottom-boat.csv			B1
DESARROLLADO POR	REDISEÑADO POR	TIPO DOC.	MATERIAL	CANTIDAD
FAO	OHO e.V.	Parts list		-
		LICENCIA	ESCALA	HOJA
		CC-BY-SA 4.0		3 /25

TECHNICAL NOTES

NOTES	CONTENIDO
NOTAS GENERALES	
Tratamiento de la madera	<ul style="list-style-type: none"> - La madera debe tratarse con pesticidas y secarse al horno para asegurar una humedad adecuada. - Se debe aplicar sellador en la madera para su uso posterior. - Aplicar conservante en todas las superficies de la madera. - Pintar el exterior del fondo con pintura bitumastic. - Todas las juntas deben tratarse con un compuesto a base de asfalto o bitumastic durante la construccion. Puede ser necesario calafatear eventualmente con masilla para evitar fugas.

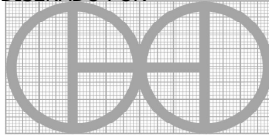
PROYECTO Barco de fondo plano	CREADO POR J. Zeron	APROBADO POR A. Morillo	FECHA 02/08/2021	VERSIÓN 1.0
NOMBRE DE PIEZA Notas tecnicas	NOMBRE DE ARCHIVO -			CÓDIGO C1
DESARROLLADO POR FAO	REDISEÑADO POR 	TIPO DOC. Technical notes	MATERIAL	CANTIDAD -
		LICENCIA CC-BY-SA 4.0	ESCALA	HOJA 4 /25

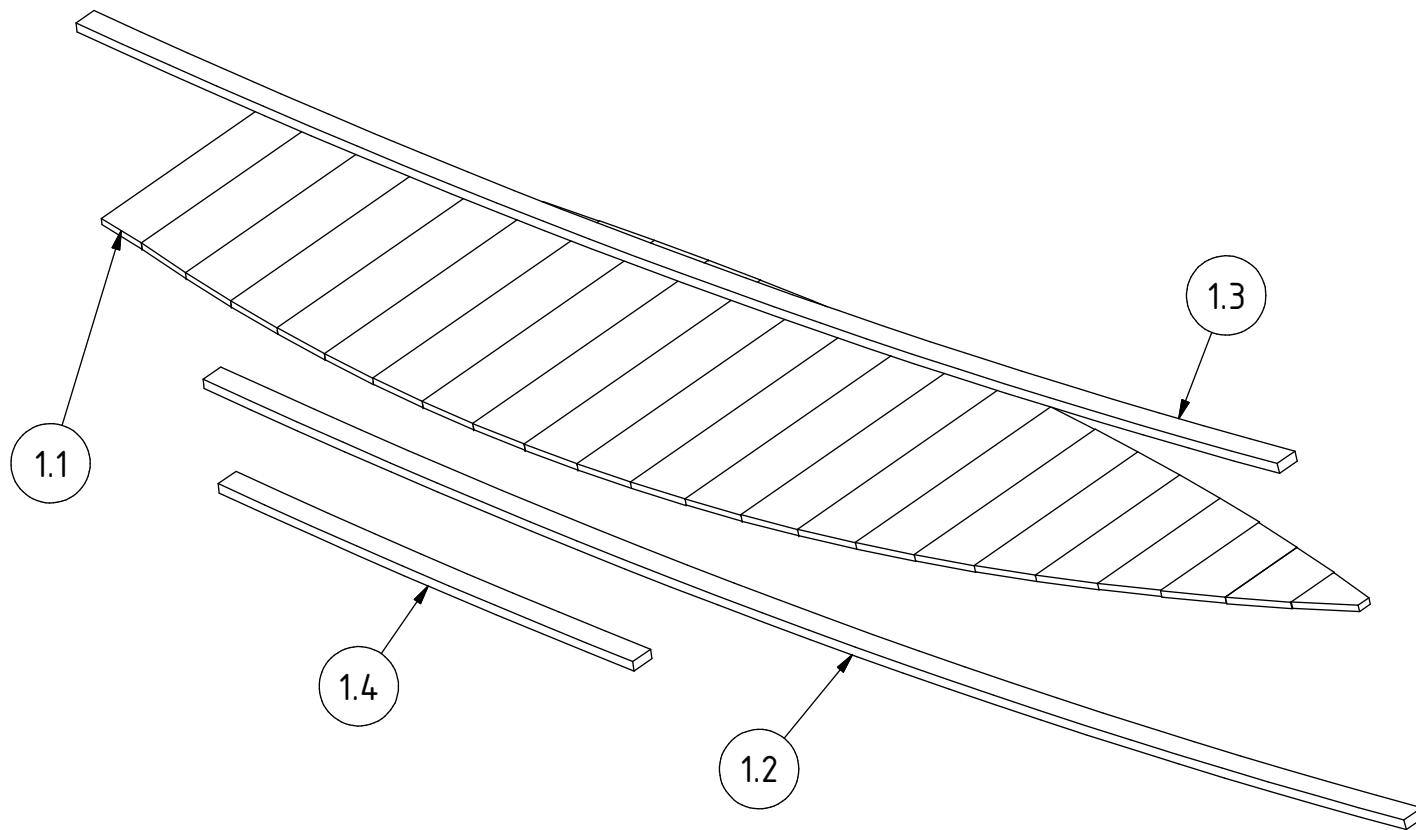

PROYECTO	CREADO POR	APROBADO POR	FECHA	VERSIÓN
Barco de fondo plano	J. Zeron	A. Morillo	02/08/2021	1.0
NOMBRE DE PIEZA	NOMBRE DE ARCHIVO			CÓDIGO
Entablado de piso	Bottom planking.ipn			1.0
DESARROLLADO POR	REDISEÑADO POR	TIPO DOC.	MATERIAL	CANTIDAD
FAO	OHO e.V.	Assembly		-
		LICENCIA	ESCALA	HOJA
		CC-BY-SA 4.0	1:20	5 /25

Tamaño de tablones

Item	CANT	L1	L2
1	1	608	648
2	1	648	714
3	1	714	771
4	1	771	820
5	1	820	859
6	1	859	889
7	1	889	911
8	1	911	924
9	1	924	928
10	1	928	923
11	1	923	909
12	1	909	887
13	1	887	856
14	1	856	816
15	1	816	767
16	1	767	709
17	1	709	642
18	1	642	566
19	1	566	481
20	1	481	386
21	1	386	281
22	1	281	166
23	1	166	42

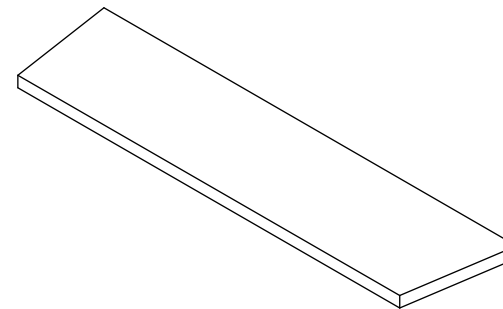
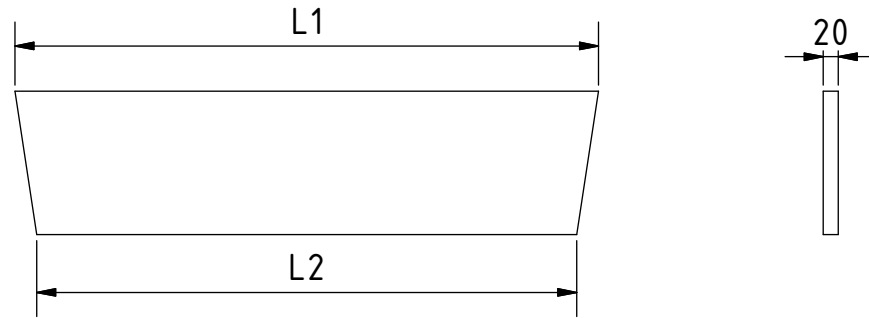

Nota: todas las medidas estan en mm.

PROYECTO	CREADO POR	APROBADO POR	FECHA	VERSIÓN
Barco de fondo plano	J. Zeron	A. Morillo	02/08/2021	1.0
NOMBRE DE PIEZA	NOMBRE DE ARCHIVO			CÓDIGO
Tablon 1-23	Bottom planking 1-23.ipt			1.1
DESARROLLADO POR	REDISEÑADO POR	TIPO DOC.	MATERIAL	CANTIDAD
		Part	Madera dura	23
FAO	OHO e.V.	LICENCIA	ESCALA	HOJA
		CC-BY-SA 4.0	1:6	6 /25

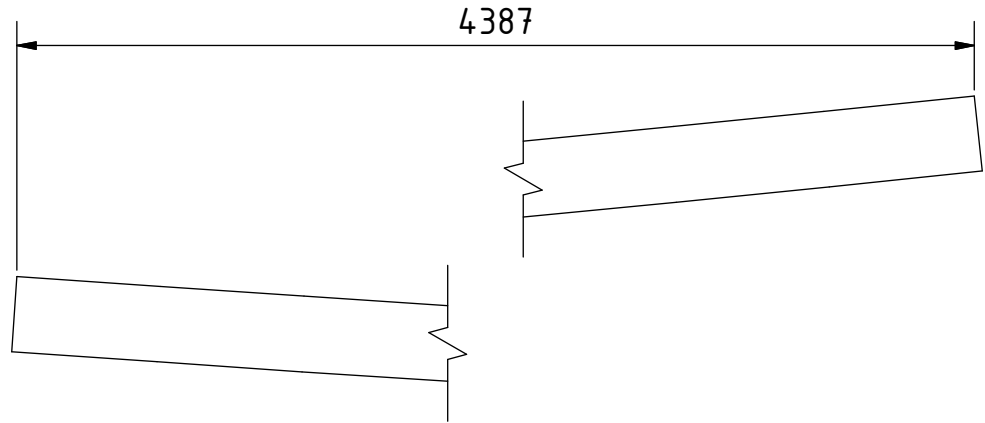
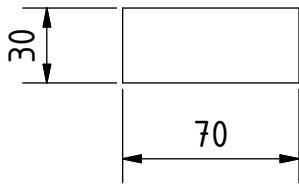

ISOMETRIC (1 : 20)

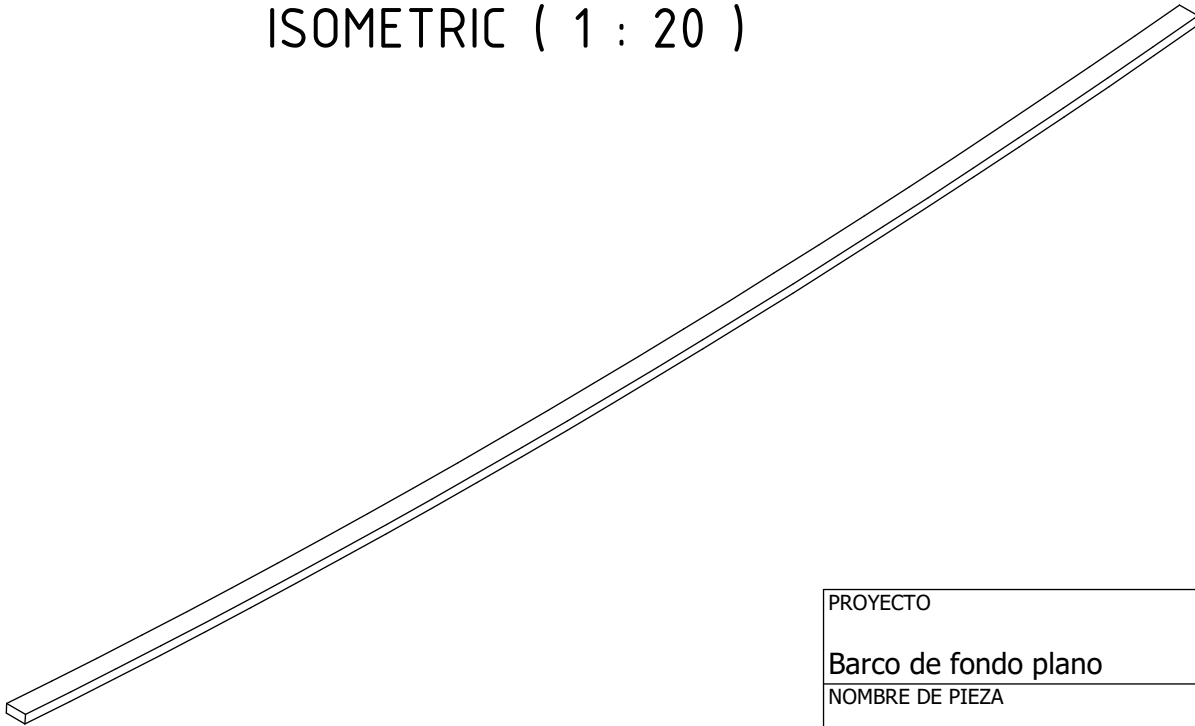

Nota: todas las medidas estan en mm.

PROYECTO	CREADO POR	APROBADO POR	FECHA	VERSIÓN
Barco de fondo plano	J. Zeron	A. Morillo	02/08/2021	1.0
NOMBRE DE PIEZA	NOMBRE DE ARCHIVO			CÓDIGO
Quilla	Keel.ipt			1.2
DESARROLLADO POR	REDISEÑADO POR	TIPO DOC.	MATERIAL	CANTIDAD
		Part	Madera dura	1
FAO	OHO e.V.	LICENCIA	ESCALA	HOJA
		CC-BY-SA 4.0	1:3	7 /25

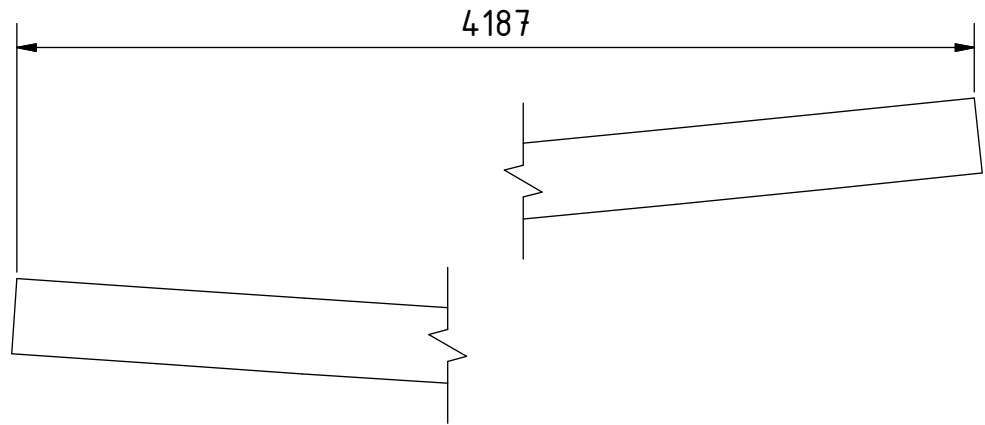
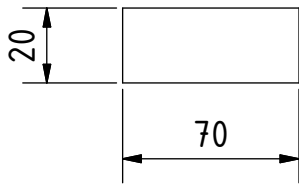

ISOMETRIC (1 : 20)

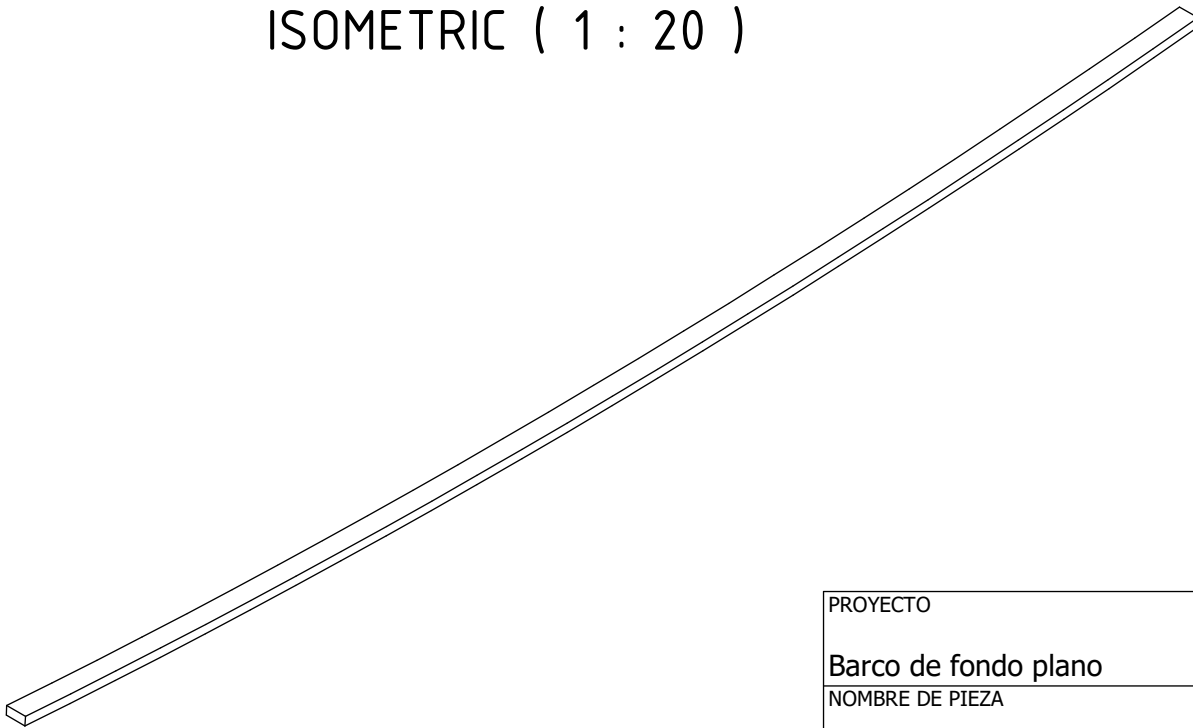

Nota: todas las medidas estan en mm.

PROYECTO	CREADO POR	APROBADO POR	FECHA	VERSIÓN
Barco de fondo plano	J. Zeron	A. Morillo	02/08/2021	1.0
NOMBRE DE PIEZA	NOMBRE DE ARCHIVO			CÓDIGO
Sobrequilla	Keelson.ipt			1.3
DESARROLLADO POR	REDISEÑADO POR	TIPO DOC.	MATERIAL	CANTIDAD
FAO	OHO e.V.	Part	Madera dura	1
		LICENCIA	ESCALA	HOJA
		CC-BY-SA 4.0	1:3	8 /25

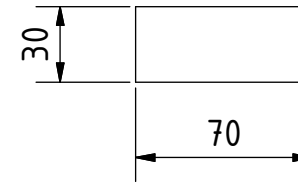
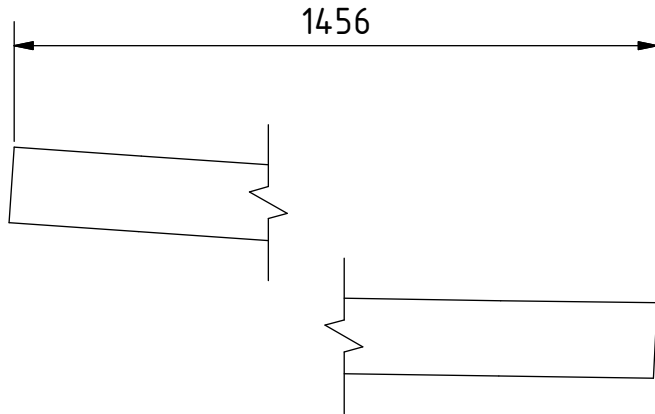

ISOMETRIC (1 : 10)

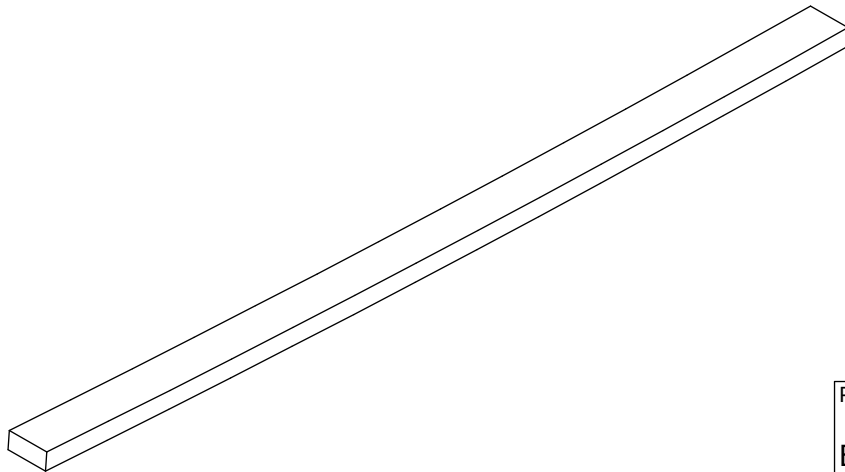

Nota: todas las medidas estan en mm.

PROYECTO	CREADO POR	APROBADO POR	FECHA	VERSIÓN
Barco de fondo plano	J. Zeron	A. Morillo	02/08/2021	1.0
NOMBRE DE PIEZA	NOMBRE DE ARCHIVO			CÓDIGO
Timon	Skeg.ipt			1.4
DESARROLLADO POR	REDISEÑADO POR	TIPO DOC.	MATERIAL	CANTIDAD
		Part	Madera dura	1
FAO	OHO e.V.	LICENCIA	ESCALA	HOJA
		CC-BY-SA 4.0	1:3	9 /25

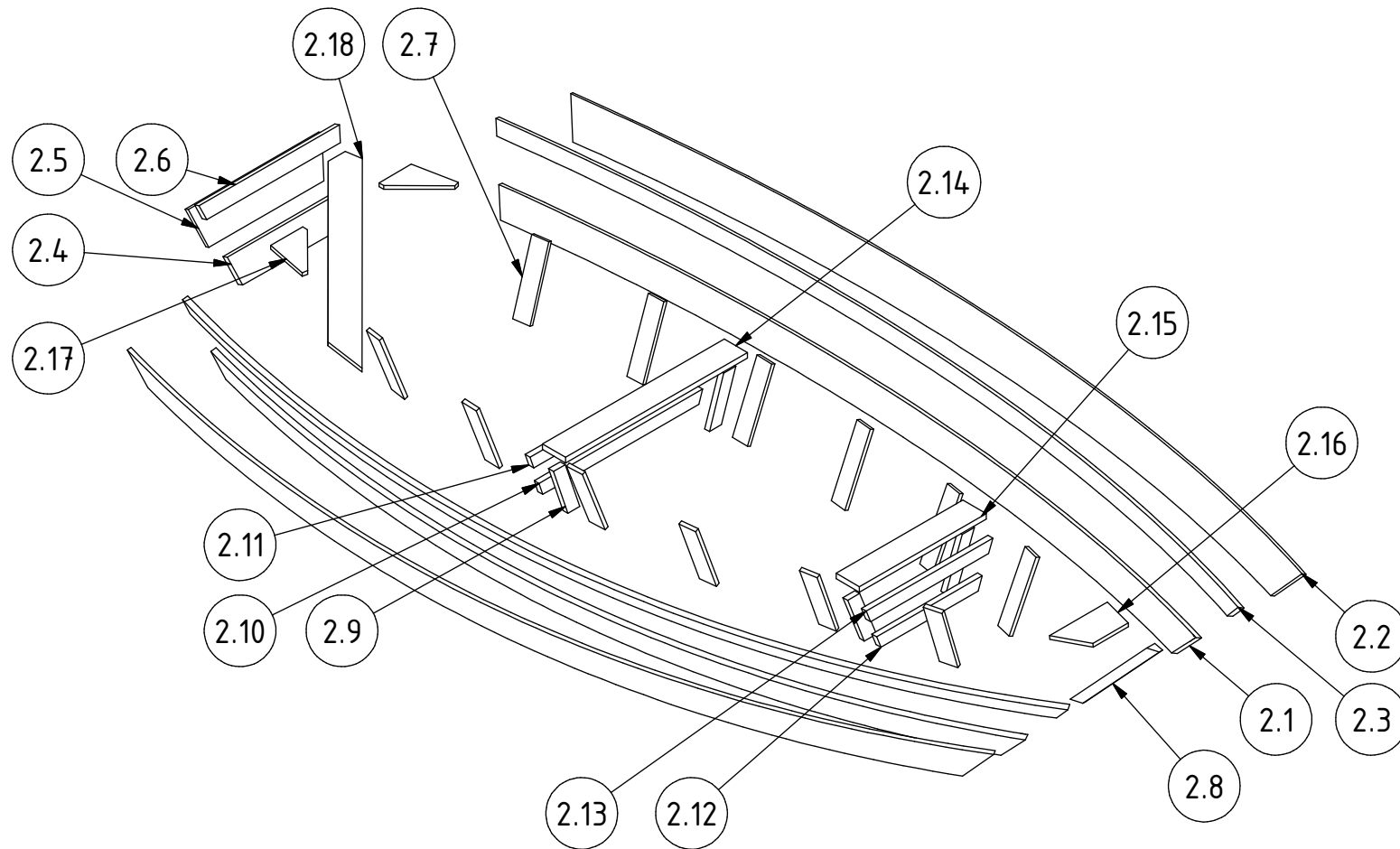

PROYECTO	CREADO POR	APROBADO POR	FECHA	VERSIÓN
Barco de fondo plano	J. Zeron	A. Morillo	02/08/2021	1.0
NOMBRE DE PIEZA	NOMBRE DE ARCHIVO	CÓDIGO		
Armazon	Structuration.ipn	2.0		
DESARROLLADO POR	REDISEÑADO POR	TIPO DOC.	MATERIAL	CANTIDAD
FAO	OHO e.V.	Assembly		-
		LICENCIA	ESCALA	HOJA
		CC-BY-SA 4.0	1:30	10 /25

A-A (1 : 10)

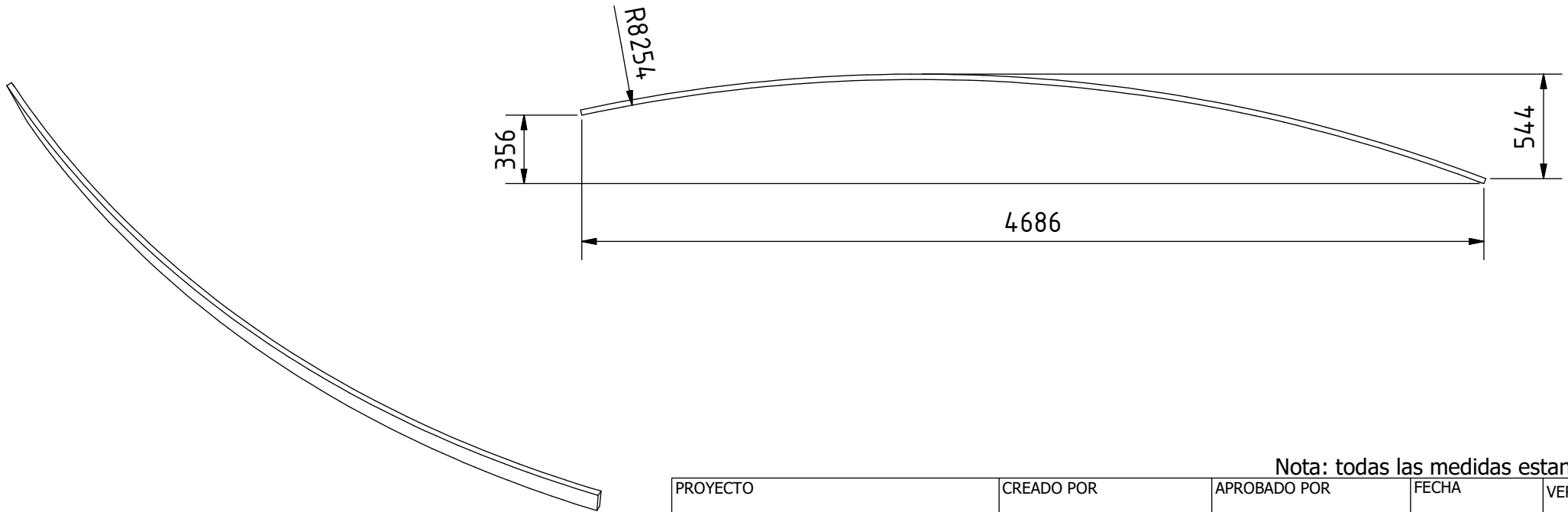
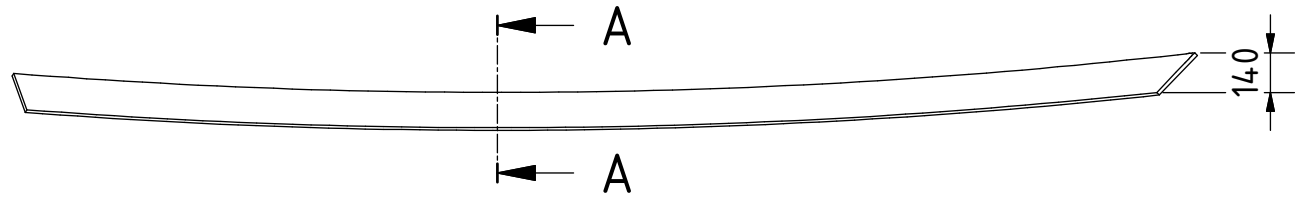

Nota: todas las medidas estan en mm.

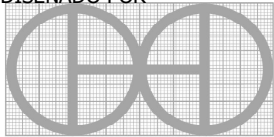
PROYECTO	CREADO POR	APROBADO POR	FECHA	VERSIÓN
Barco de fondo plano	J. Zeron	A. Morillo	02/08/2021	1.0
NOMBRE DE PIEZA	NOMBRE DE ARCHIVO			CÓDIGO
Tablon lateral A	Side planking A			2.1
DESARROLLADO POR	REDISEÑADO POR	TIPO DOC.	MATERIAL	CANTIDAD
		Part	Madera dura	2
FAO	OHO e.V.	LICENCIA	ESCALA	HOJA
		CC-BY-SA 4.0	1:30	11 /25

A-A (1 : 10)

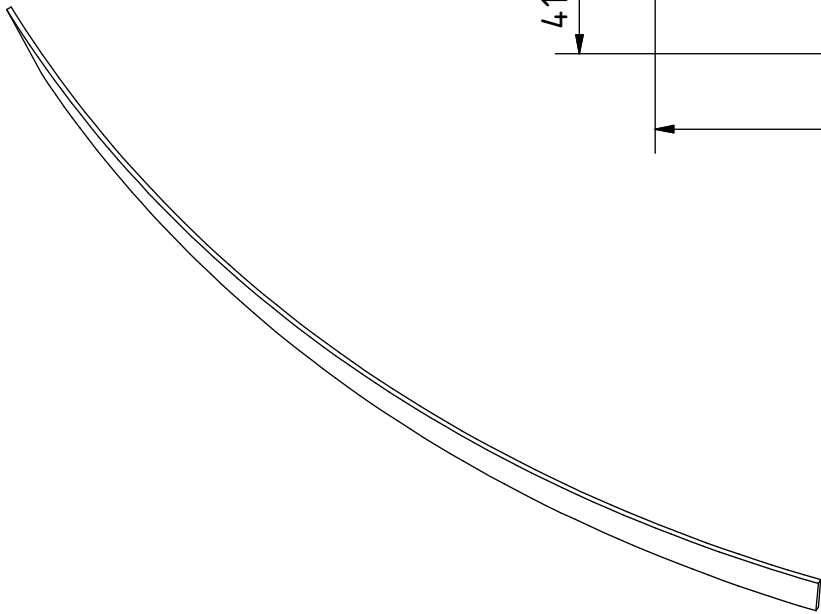
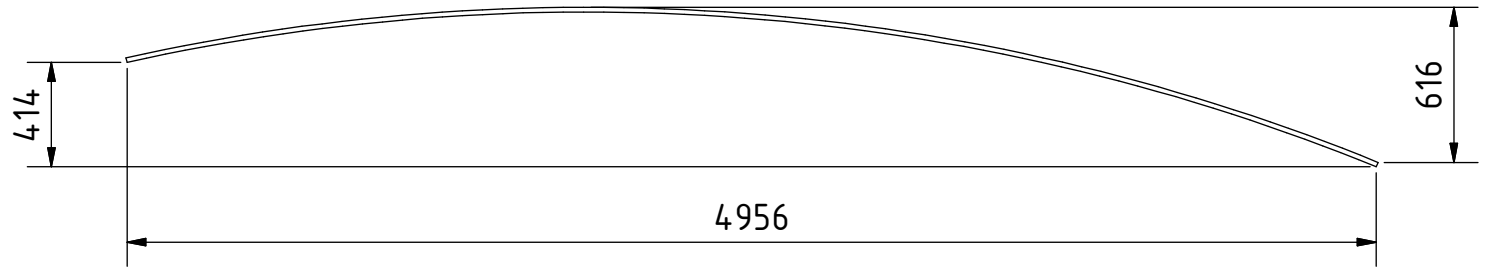
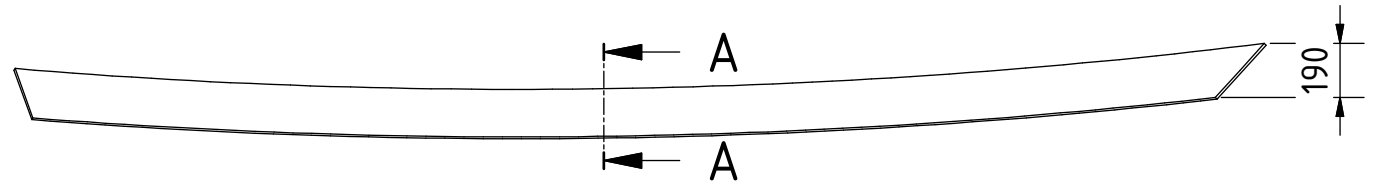
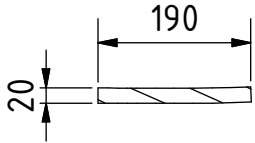

Nota: todas las medidas estan en mm.

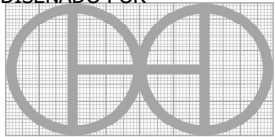
PROYECTO	CREADO POR	APROBADO POR	FECHA	VERSIÓN
Barco de fondo plano	J. Zeron	A. Morillo	02/08/2021	1.0
NOMBRE DE PIEZA	NOMBRE DE ARCHIVO			CÓDIGO
Tablon lateral B	Side planking B			2.2
DESARROLLADO POR	REDISEÑADO POR	TIPO DOC.	MATERIAL	CANTIDAD
		Part	Madera dura	2
FAO	OHO e.V.	LICENCIA	ESCALA	HOJA
		CC-BY-SA 4.0	1:30	12 /25

A-A (1 : 10)

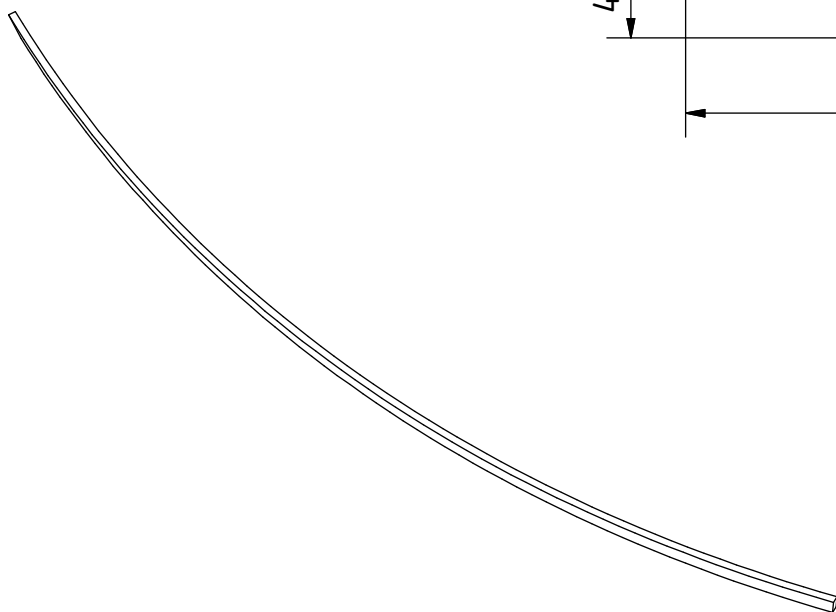
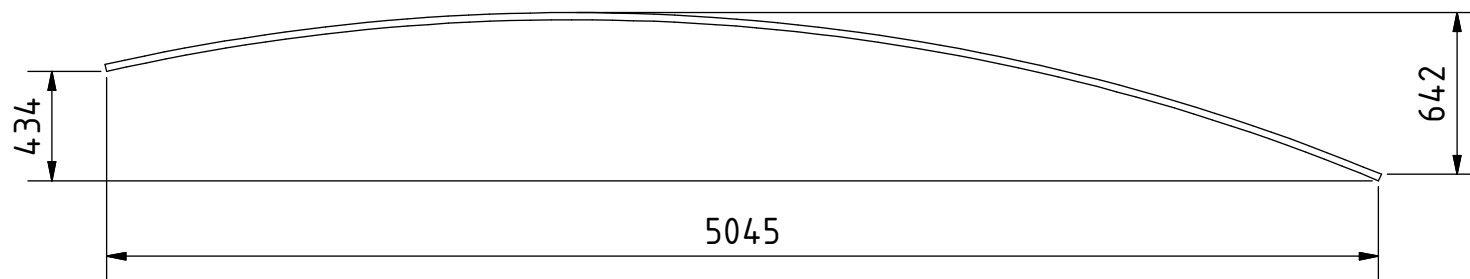
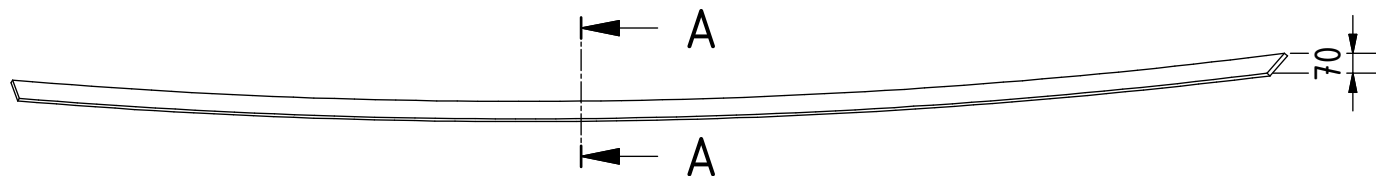
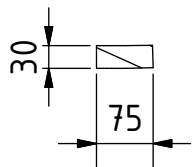

Nota: todas las medidas estan en mm.

PROYECTO	CREADO POR	APROBADO POR	FECHA	VERSIÓN
Barco de fondo plano	J. Zeron	A. Morillo	02/08/2021	1.0
NOMBRE DE PIEZA	NOMBRE DE ARCHIVO			CÓDIGO
Tablon lateral C	Side planking C			2.3
DESARROLLADO POR	REDISEÑADO POR	TIPO DOC.	MATERIAL	CANTIDAD
		Part	Madera dura	2
FAO	OHO e.V.	LICENCIA	ESCALA	HOJA
		CC-BY-SA 4.0	1:30	13 /25

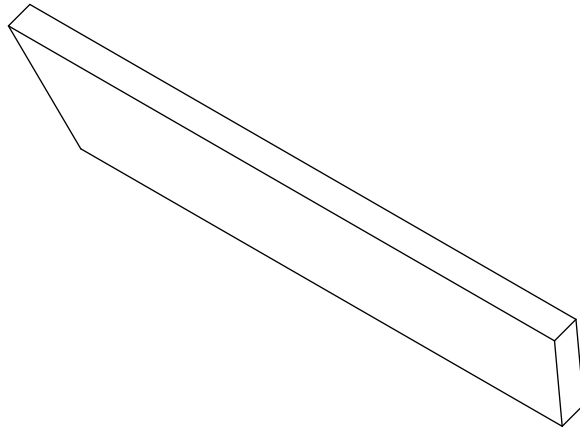
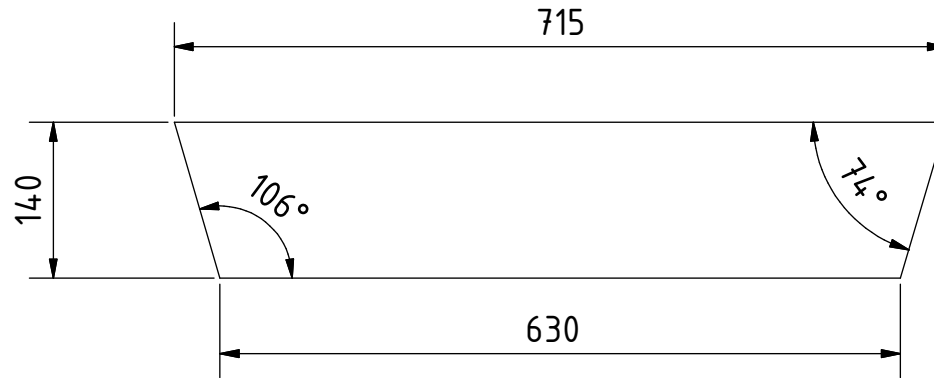
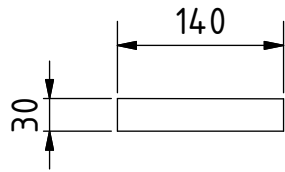

Nota: todas las medidas estan en mm.

PROYECTO	CREADO POR	APROBADO POR	FECHA	VERSIÓN
Barco de fondo plano	J. Zeron	A. Morillo	02/08/2021	1.0
NOMBRE DE PIEZA	NOMBRE DE ARCHIVO			CÓDIGO
Tablon trasero A	Back planking A			2.4
DESARROLLADO POR	REDISEÑADO POR	TIPO DOC.	MATERIAL	CANTIDAD
		Part	Madera dura	1
FAO	OHO e.V.	LICENCIA	ESCALA	HOJA
		CC-BY-SA 4.0	1:7	14 /25

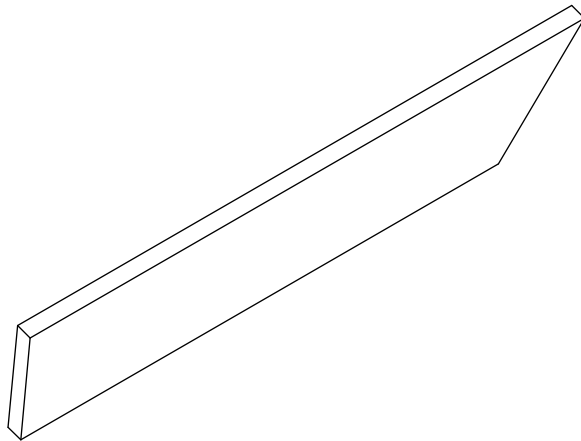
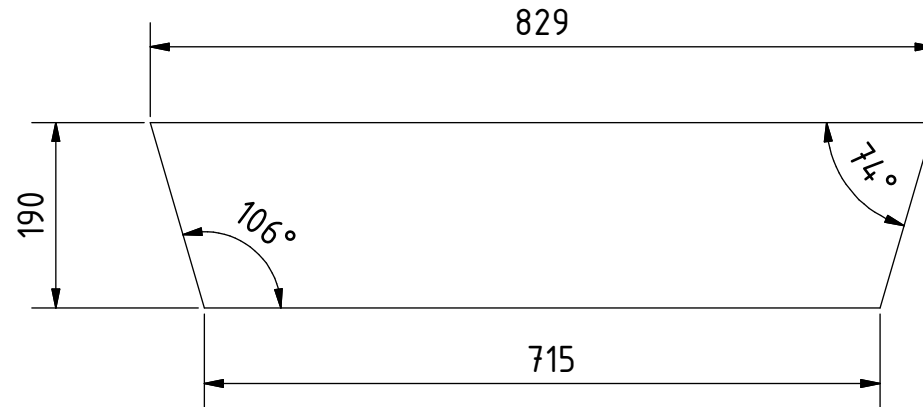
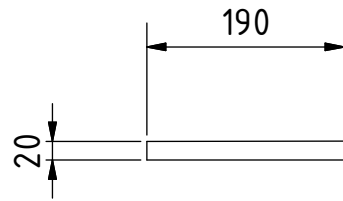

Nota: todas las medidas estan en mm.

PROYECTO	CREADO POR	APROBADO POR	FECHA	VERSIÓN
Barco de fondo plano	J. Zeron	A. Morillo	02/08/2021	1.0
NOMBRE DE PIEZA	NOMBRE DE ARCHIVO			CÓDIGO
Tablon trasero B	Back planking B			2.5
DESARROLLADO POR	REDISEÑADO POR	TIPO DOC.	MATERIAL	CANTIDAD
		Part	Madera dura	1
FAO	OHO e.V.	LICENCIA	ESCALA	HOJA
		CC-BY-SA 4.0	1:10	15 /25

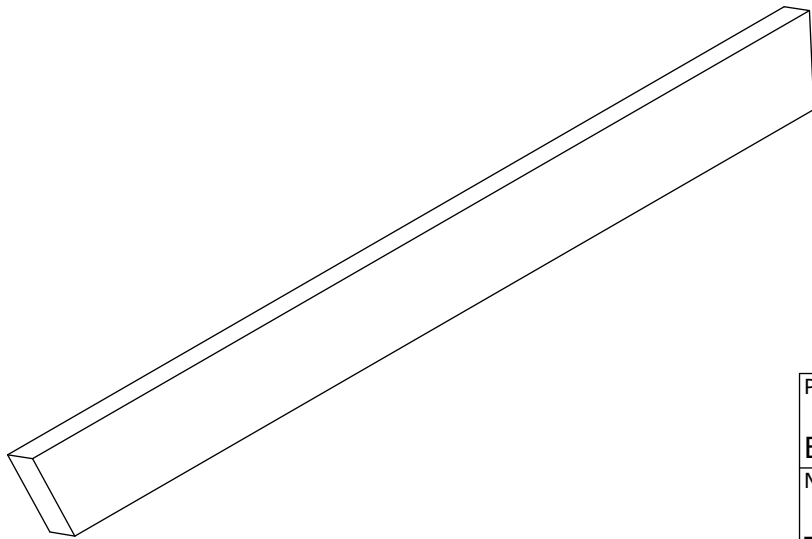
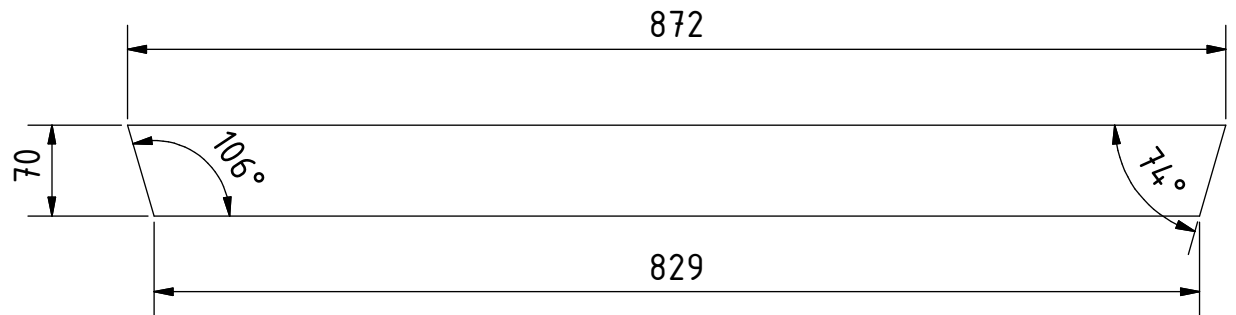
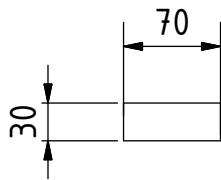

Nota: todas las medidas estan en mm.

PROYECTO	CREADO POR	APROBADO POR	FECHA	VERSIÓN
Barco de fondo plano	J. Zeron	A. Morillo	02/08/2021	1.0
NOMBRE DE PIEZA	NOMBRE DE ARCHIVO			CÓDIGO
Tablon trasero C	Back planking C			2.6
DESARROLLADO POR	REDISEÑADO POR	TIPO DOC.	MATERIAL	CANTIDAD
		Part	Madera dura	1
FAO	OHO e.V.	LICENCIA	ESCALA	HOJA
		CC-BY-SA 4.0	1:6	16 /25

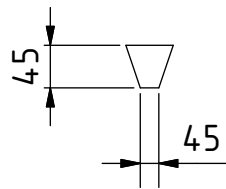
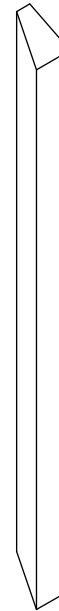
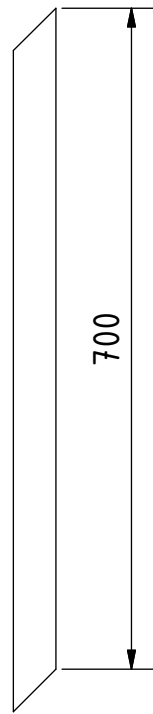
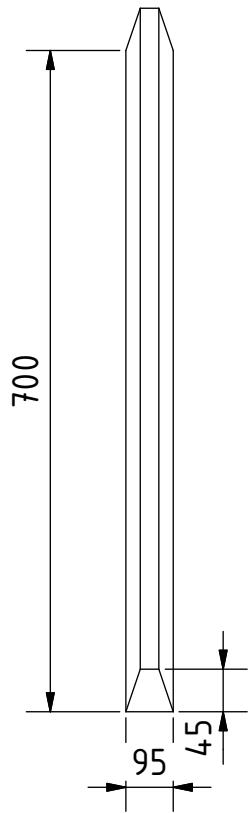

Nota: todas las medidas estan en mm.

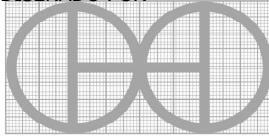
PROYECTO	CREADO POR	APROBADO POR	FECHA	VERSIÓN
Barco de fondo plano	J. Zeron	A. Morillo	02/08/2021	1.0
NOMBRE DE PIEZA	NOMBRE DE ARCHIVO			CÓDIGO
Proa	Stem			2.8
DESARROLLADO POR	REDISEÑADO POR	TIPO DOC.	MATERIAL	CANTIDAD
		Part	Madera dura	1
FAO	OHO e.V.	LICENCIA	ESCALA	HOJA
		CC-BY-SA 4.0	1:8	17 /25

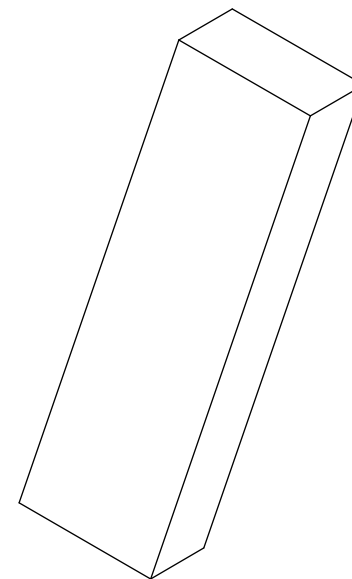
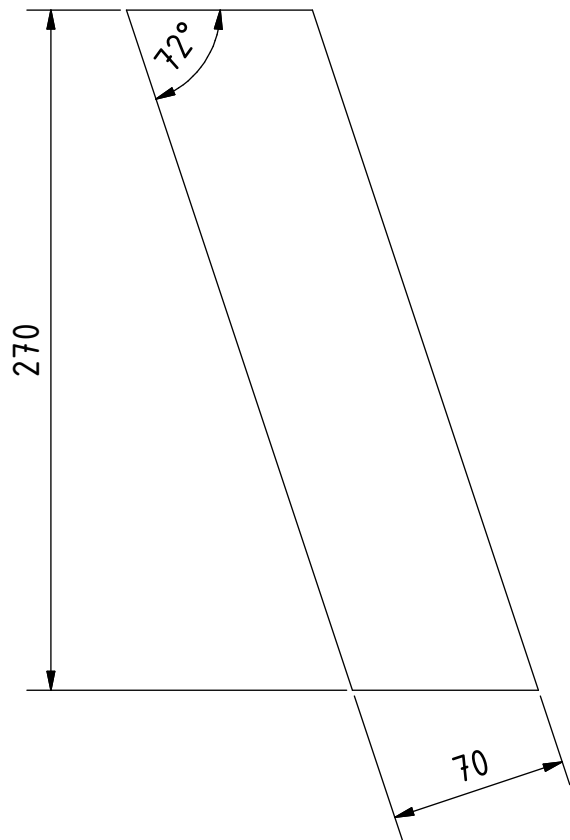

Nota: todas las medidas estan en mm.

PROYECTO	CREADO POR	APROBADO POR	FECHA	VERSIÓN
Barco de fondo plano	J. Zeron	A. Morillo	02/08/2021	1.0
NOMBRE DE PIEZA	NOMBRE DE ARCHIVO			CÓDIGO
Refuerzo de asiento A	Thwart frame A			2.9
DESARROLLADO POR	REDISEÑADO POR	TIPO DOC.	MATERIAL	CANTIDAD
		Part	Madera dura	4
FAO	OHO e.V.	LICENCIA	ESCALA	HOJA
		CC-BY-SA 4.0	1:3	18 /25

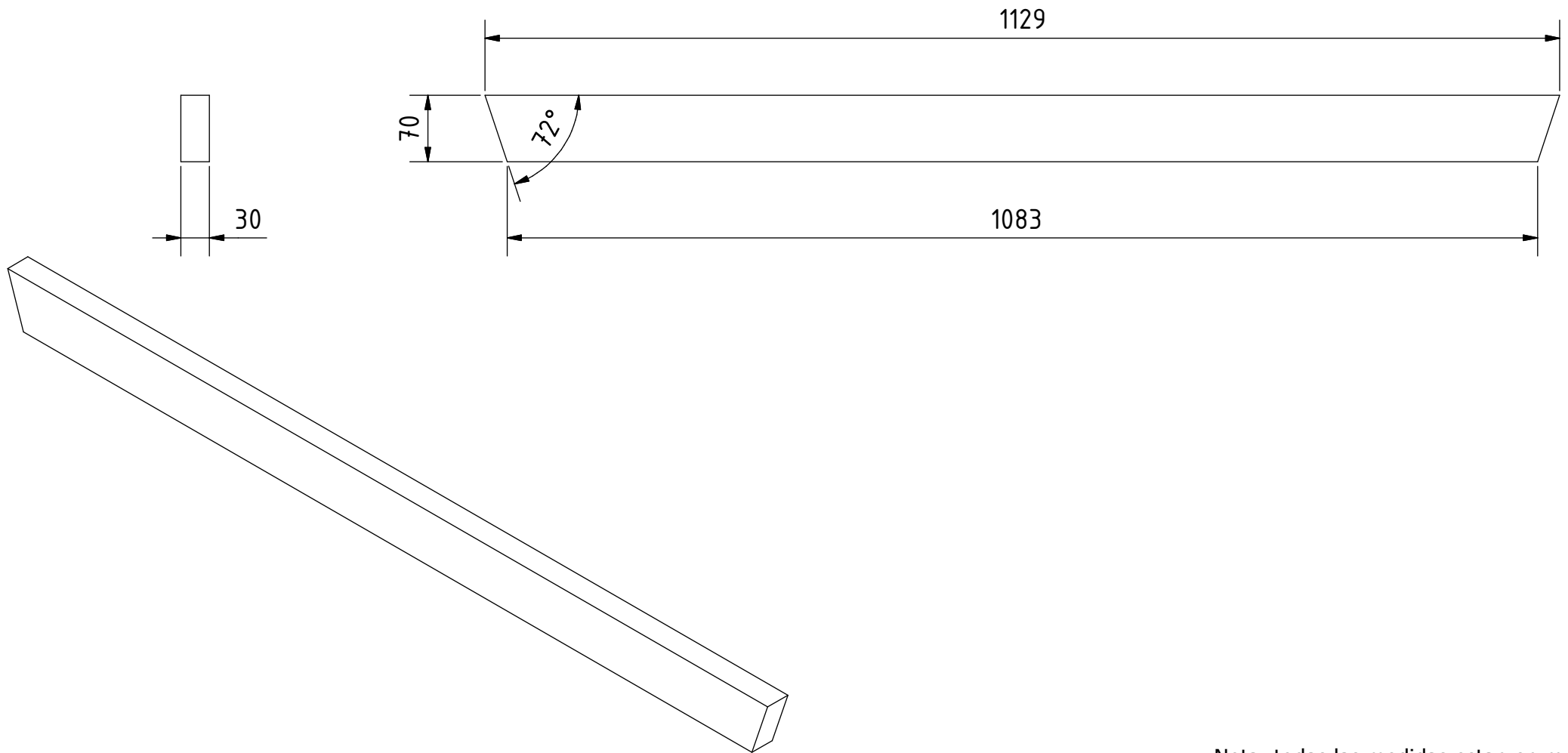

Nota: todas las medidas estan en mm.

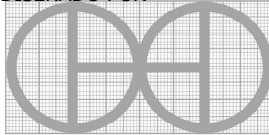
PROYECTO	CREADO POR	APROBADO POR	FECHA	VERSIÓN
Barco de fondo plano	J. Zeron	A. Morillo	02/08/2021	1.0
NOMBRE DE PIEZA	NOMBRE DE ARCHIVO			CÓDIGO
Refuerzo de asiento B	Thwart frame B			2.10
DESARROLLADO POR	REDISEÑADO POR	TIPO DOC.	MATERIAL	CANTIDAD
		Part	Madera dura	1
FAO	OHO e.V.	LICENCIA	ESCALA	HOJA
		CC-BY-SA 4.0	1:6	19 /25

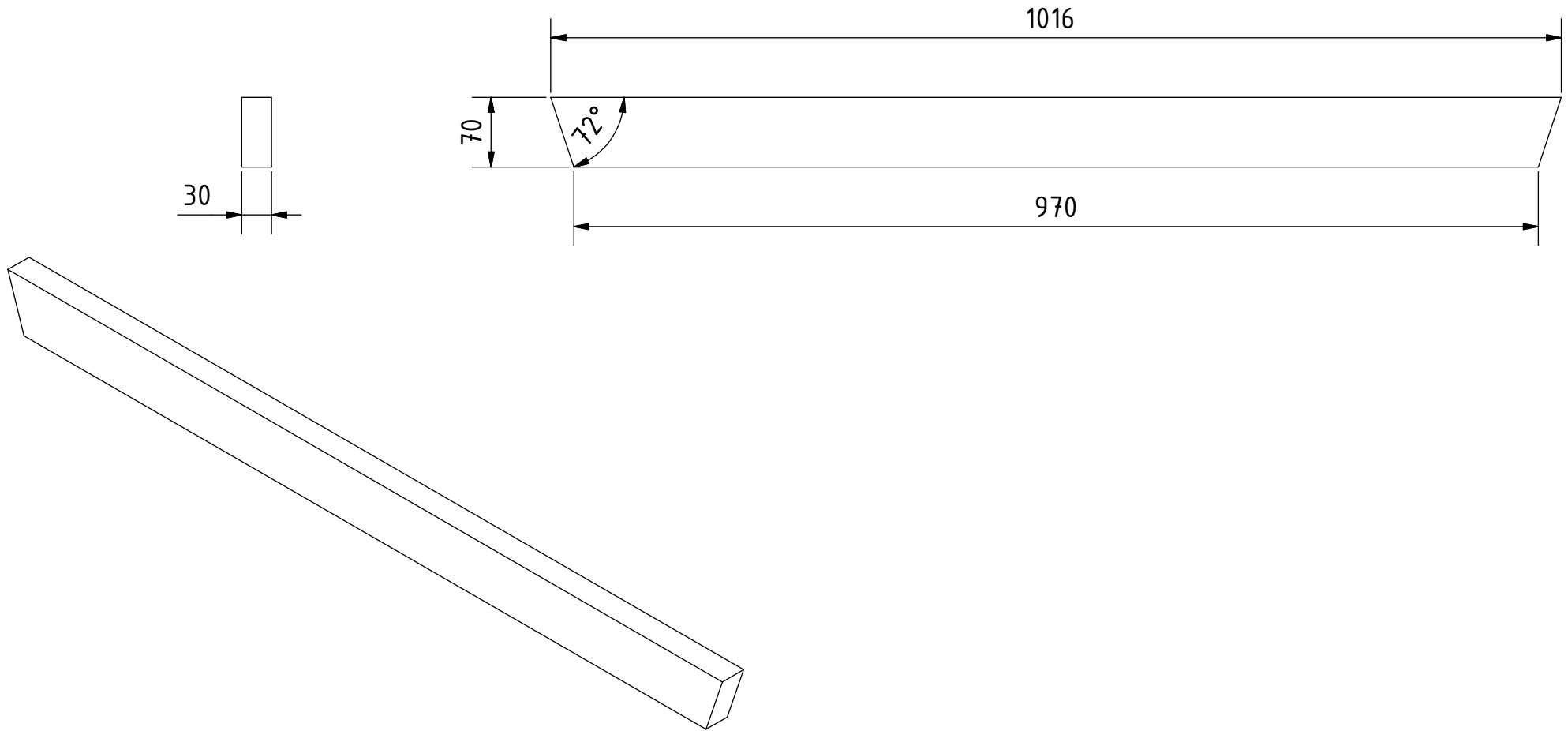

Nota: todas las medidas estan en mm.

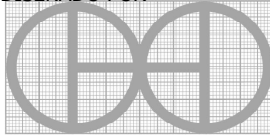
PROYECTO	CREADO POR	APROBADO POR	FECHA	VERSIÓN
Barco de fondo plano	J. Zeron	A. Morillo	02/08/2021	1.0
NOMBRE DE PIEZA	NOMBRE DE ARCHIVO			CÓDIGO
Refuerzo de asiento C	Thwart frame C			2.11
DESARROLLADO POR	REDISEÑADO POR	TIPO DOC.	MATERIAL	CANTIDAD
		Part	Madera dura	1
FAO	OHO e.V.	LICENCIA	ESCALA	HOJA
		CC-BY-SA 4.0	1:6	20 /25

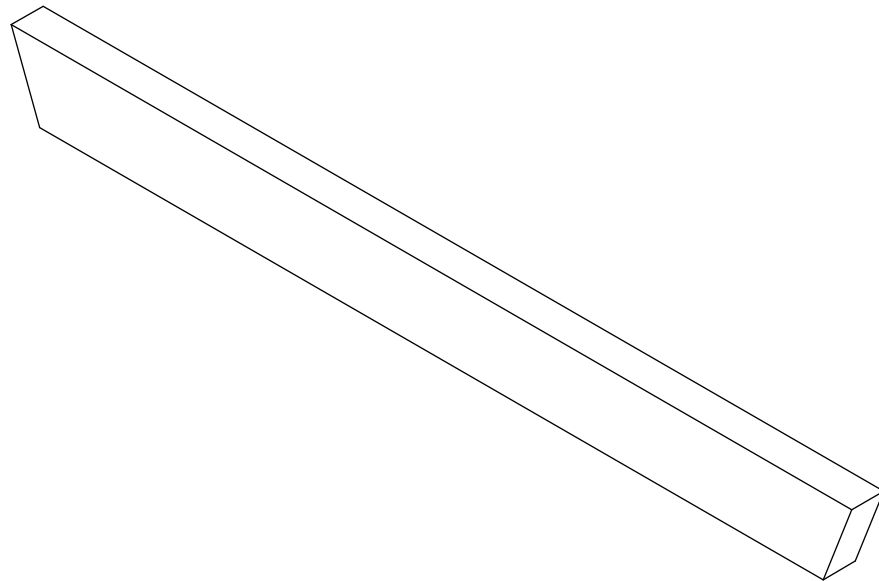
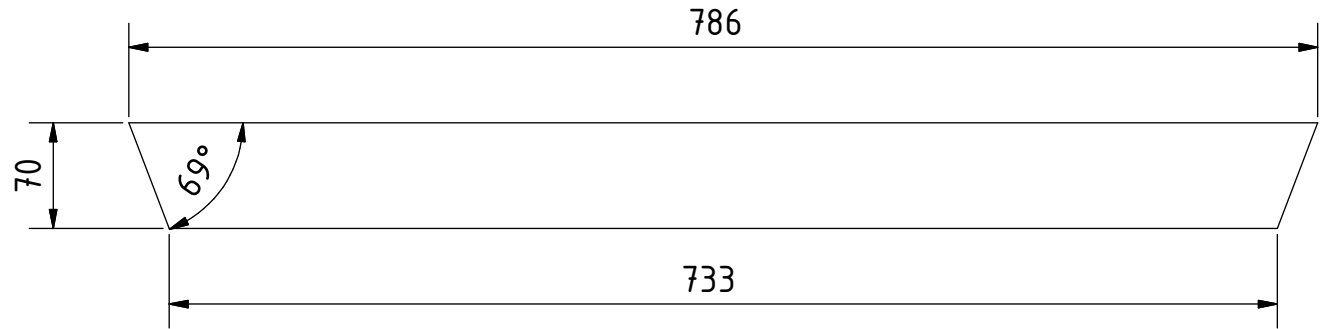
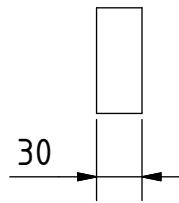

Nota: todas las medidas estan en mm.

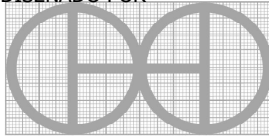
PROYECTO	CREADO POR	APROBADO POR	FECHA	VERSIÓN
Barco de fondo plano	J. Zeron	A. Morillo	02/08/2021	1.0
NOMBRE DE PIEZA	NOMBRE DE ARCHIVO			CÓDIGO
Refuerzo de asiento B-1	Thwart frame B-1			2.12
DESARROLLADO POR	REDISEÑADO POR	TIPO DOC.	MATERIAL	CANTIDAD
		Part	Madera dura	1
FAO	OHO e.V.	LICENCIA	ESCALA	HOJA
		CC-BY-SA 4.0	1:5	21 /25

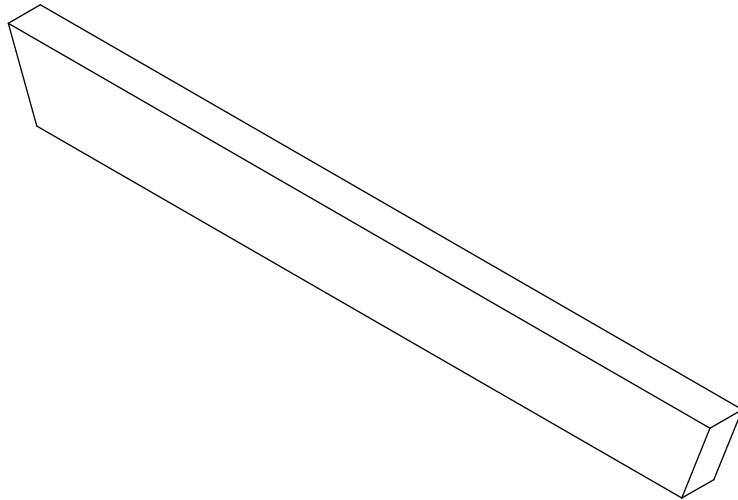
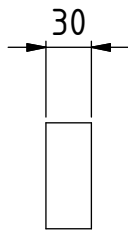

Nota: todas las medidas estan en mm.

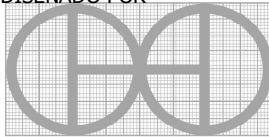
PROYECTO	CREADO POR	APROBADO POR	FECHA	VERSIÓN
Barco de fondo plano	J. Zeron	A. Morillo	02/08/2021	1.0
NOMBRE DE PIEZA	NOMBRE DE ARCHIVO			CÓDIGO
Refuerzo de asiento C-1	Thwart frame C-1			2.13
DESARROLLADO POR	REDISEÑADO POR	TIPO DOC.	MATERIAL	CANTIDAD
		Part	Madera dura	1
FAO	OHO e.V.	LICENCIA	ESCALA	HOJA
		CC-BY-SA 4.0	1:5	22 /25

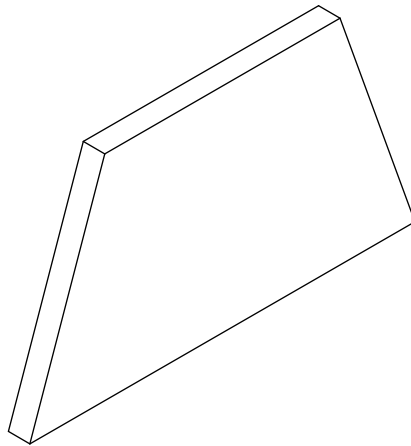
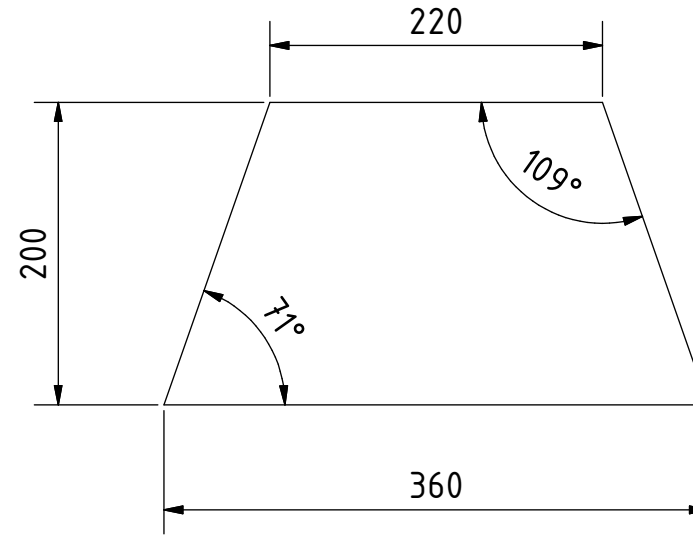
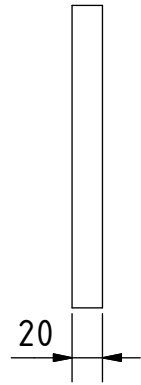

Nota: todas las medidas estan en mm.

PROYECTO	CREADO POR	APROBADO POR	FECHA	VERSIÓN
Barco de fondo plano	J. Zeron	A. Morillo	02/08/2021	1.0
NOMBRE DE PIEZA	NOMBRE DE ARCHIVO			CÓDIGO
Buzarda	Seat			2.16
DESARROLLADO POR	REDISEÑADO POR	TIPO DOC.	MATERIAL	CANTIDAD
		Part	Hardwood	1
FAO	OHO e.V.	LICENCIA	ESCALA	HOJA
		CC-BY-SA 4.0	1:5	23 /25

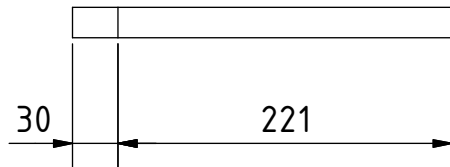
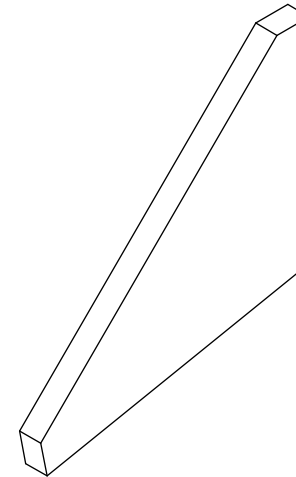
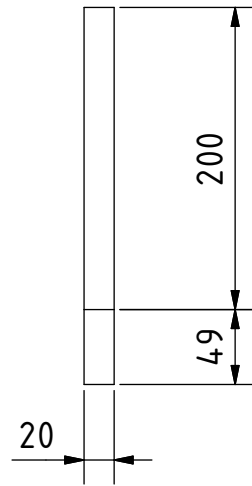
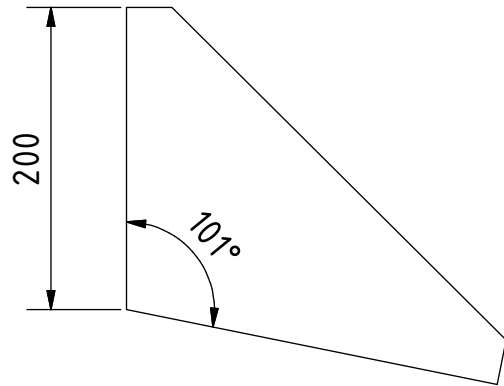

Nota: todas las medidas estan en mm.

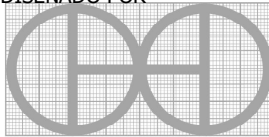
PROYECTO	CREADO POR	APROBADO POR	FECHA	VERSIÓN
Barco de fondo plano	J. Zeron	A. Morillo	02/08/2021	1.0
NOMBRE DE PIEZA	NOMBRE DE ARCHIVO			CÓDIGO
Asiento C	Kanes C			2.17
DESARROLLADO POR	REDISEÑADO POR	TIPO DOC.	MATERIAL	CANTIDAD
		Part	Madera dura	2
FAO	OHO e.V.	LICENCIA	ESCALA	HOJA
		CC-BY-SA 4.0	1:5	24 /25

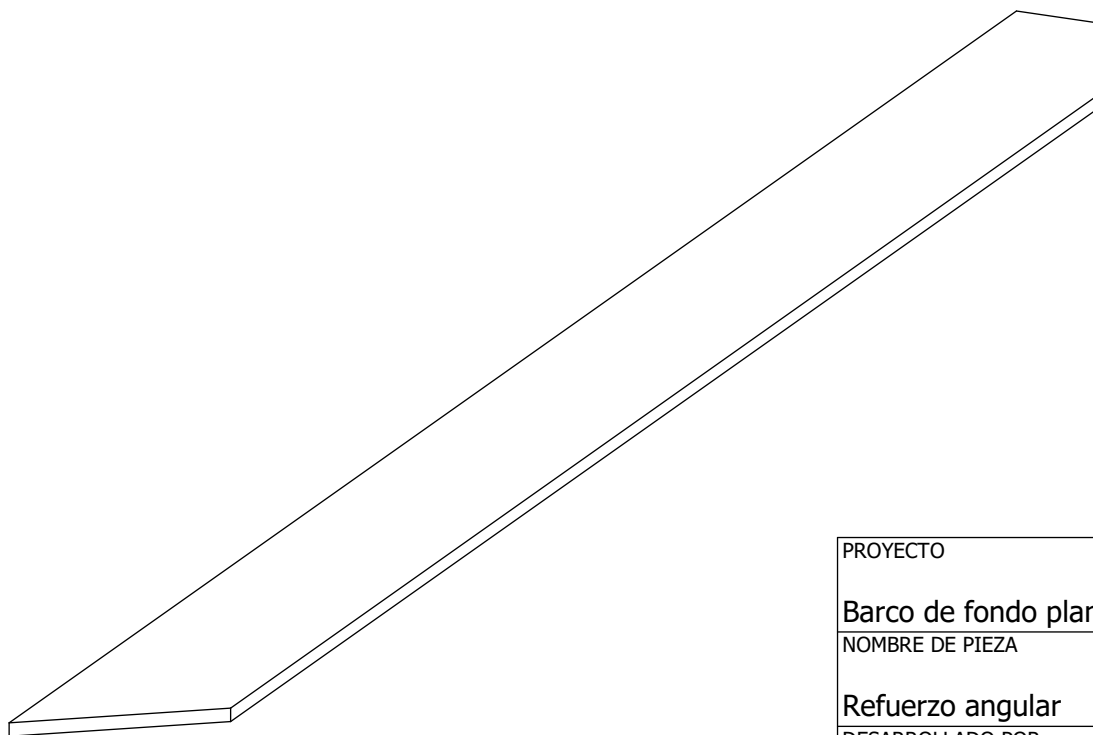
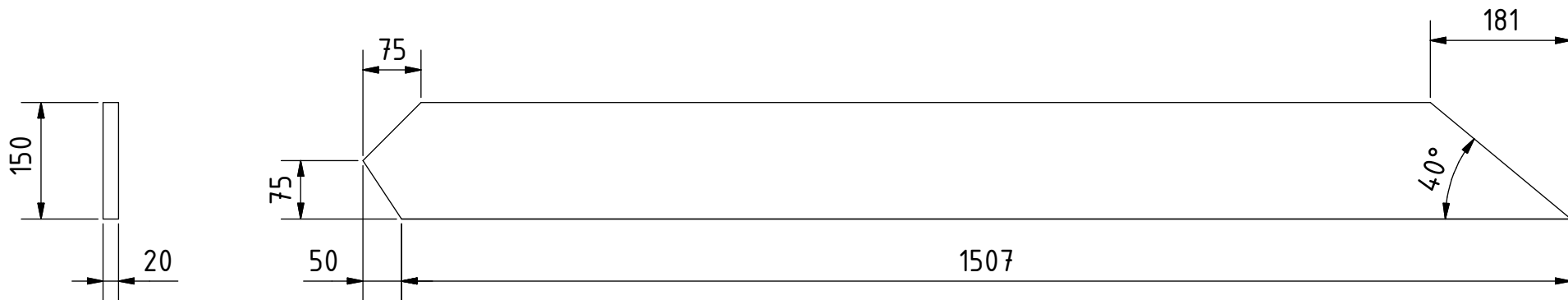

Nota: todas las medidas estan en mm.

PROYECTO	CREADO POR	APROBADO POR	FECHA	VERSIÓN
Barco de fondo plano	J. Zeron	A. Morillo	02/08/2021	1.0
NOMBRE DE PIEZA	NOMBRE DE ARCHIVO			CÓDIGO
Refuerzo angular	Steering position			2.18
DESARROLLADO POR	REDISEÑADO POR	TIPO DOC.	MATERIAL	CANTIDAD
		Part	Madera dura	1
FAO	OHO e.V.	LICENCIA	ESCALA	HOJA
		CC-BY-SA 4.0	1:8	25 /25