

Nota: Todas las unidades están en mm

PROYECTO		CREADO POR	APROBADO POR	FECHA	VERSIÓN
Carretilla de madera		J. ROSCIANO	A. MORILLO	31/05/2021	1.1
NOMBRE DE PIEZA		NOMBRE DE ARCHIVO			CÓDIGO
Vistas 3D					A1
DESARROLLADO POR	REDISEÑADO POR	APOYADO POR	TIPO DOC.	MATERIAL	CANTIDAD
Unknown	 OHO e.V.		ASSEMBLY		1
			LICENCIA	ESCALA	HOJA
			CC-BY-SA 4.0	1/20	1 / 17

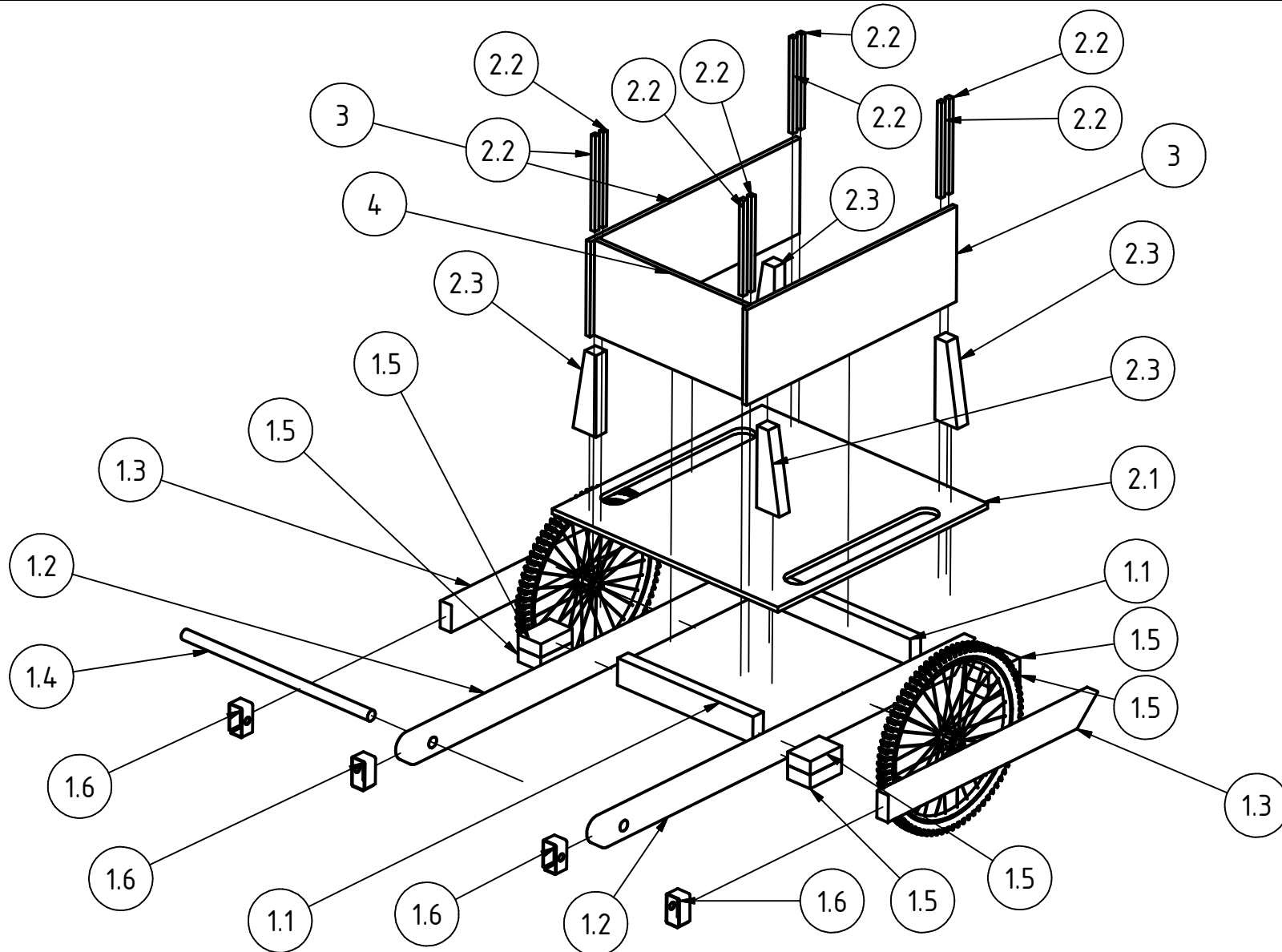

PROYECTO		CREADO POR	APROBADO POR	FECHA	VERSIÓN
Carretilla de madera		J. ROSCIANO	A. MORILLO	31/05/2021	1.1
NOMBRE DE PIEZA		NOMBRE DE ARCHIVO			CÓDIGO
Despiece en 3D					A2
DESARROLLADO POR	REDISEÑADO POR	APOYADO POR	TIPO DOC.	MATERIAL	CANTIDAD
Unknown	OHO e.V.		ASSEMBLY		1
			LICENCIA	ESCALA	HOJA
			CC-BY-SA 4.0	1/20	2 / 17

PARTS LIST

POS	CANT	NOMBRE DE PIEZA	NOMBRE DE ARCHIVO	TIPO PZA	ESPECIFICACIONES	HOJA
A1	1	Vistas 3D				1
A2	1	Despiece en 3D				2
B1	1	Lista de piezas				3
C1		Notas técnicas				4
1.0	1	Marco base	Base Frame.iam			5
1.1	2	Pieza transversal	Cross Piece.ipt	Production	736x50x101 mm	6
1.2	2	Marco interior	Interior Frame.ipt	Production	1828x50x101 mm	7
1.3	2	Voladizos	Outriggers.ipt	Production	1016x50x101 mm	8
1.4	1	Mango	Handle.ipt	Production	Poste de madera de 13 mm de diámetro y 838 mm de longitud	9
1.5	8	Bloques espaciadores	Spacer Blocks.ipt	Production	152x50x101 mm	10
1.6	4	Soportes del eje	Axle Supports.ipt	Production	127x50x101 mm	11
2.0	1	Suelo de madera contrachapada	Plywood floor.iam			12
2.1	1	Suelo	Floor.ipt	Production	1016x1016x19 mm	13
2.2	8	Tacos	Cleats.ipt	Production	19x19x355 mm	14
2.3	4	Tirantes	Braces.ipt	Production	431x50x101 mm	15
3.0	2	Pared del panel lateral	Side Panel Wall.ipt	Production	355x1016x19 mm	16
4.0	1	Panel trasero	Rear Panel.ipt	Production	355x971x19 mm	17
5.0	2	Ruedas	Wheels.ipt	Buy	Ruedas de bicicleta de 26 pulgadas	
6.0	60	Tornillo 2 1/2	Screw 2 1/2.ipt	Standard	Tornillos de cubierta galvanizados de 64 mm	
7.0	8	Tornillo 1 1/4	Screw 1 1/4.ipt	Standard	Tornillos de cubierta galvanizados de 32 mm	

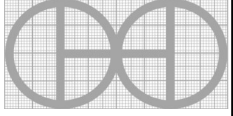
PROYECTO		CREADO POR	APROBADO POR	FECHA	VERSIÓN
Carretilla de madera		J. ROSCIANO	A. MORILLO	31/05/2021	1.1
NOMBRE DE PIEZA		NOMBRE DE ARCHIVO			CÓDIGO
Lista de piezas					B1
DESARROLLADO POR	REDISEÑADO POR	APOYADO POR	TIPO DOC.	MATERIAL	CANTIDAD
Unknown	 OHO e.V.		PART LIST		1
		LICENCIA	ESCALA	HOJA	
		CC-BY-SA 4.0			3 / 17

TECHNICAL NOTES

NOTES	CONTENT
NOTAS GENERALES	
Tratamiento de la estructura metálica	Utilice un martillo para doblar el soporte de esquina de metal de unos 127 mm. Perfore un agujero en cada soporte, lo suficientemente grande como para aceptar el extremo del eje

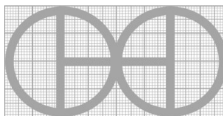
PROYECTO		CREADO POR	APROBADO POR	FECHA	VERSIÓN
Carretilla de madera		J. ROSCIANO	A. MORILLO	31/05/2021	1.1
NOMBRE DE PIEZA		NOMBRE DE ARCHIVO			CÓDIGO
Notas técnicas					C1
DESARROLLADO POR	REDISEÑADO POR	APOYADO POR	TIPO DOC.	MATERIAL	CANTIDAD
			TECH NOTES		
Unknown	OHO e.V.		LICENCIA	ESCALA	HOJA
			CC-BY-SA 4.0		4 / 17

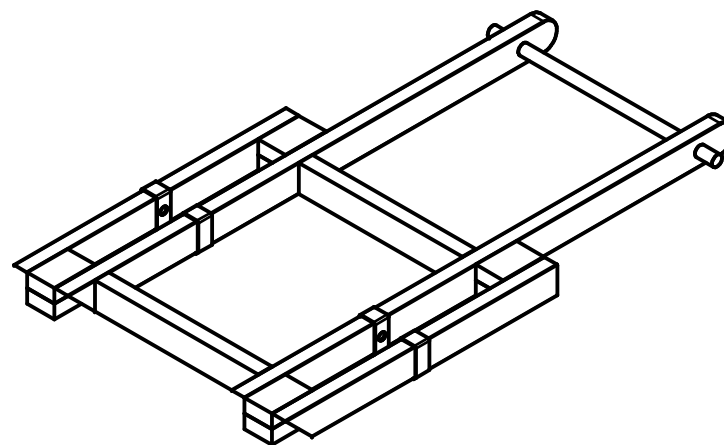
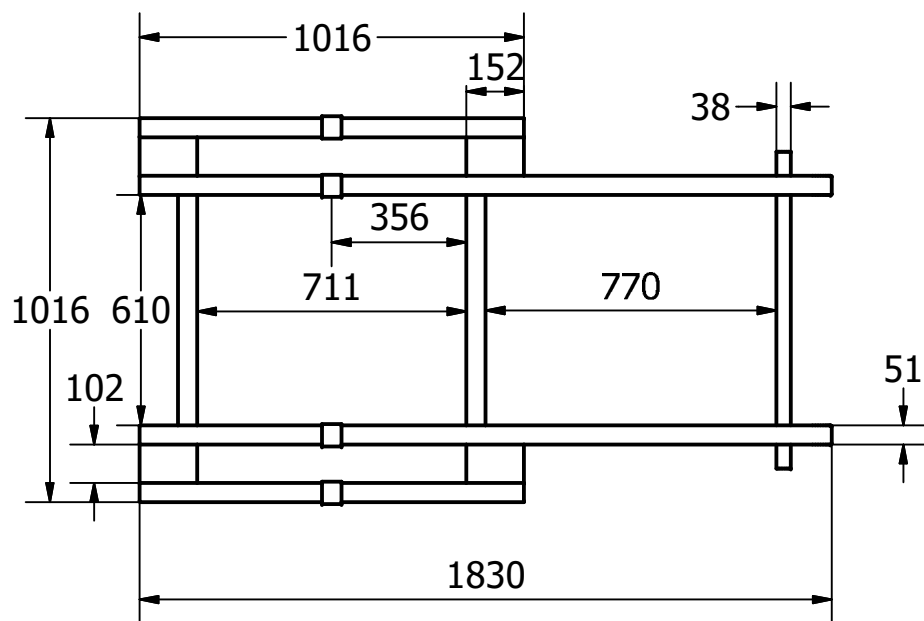
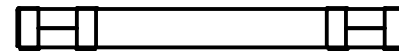
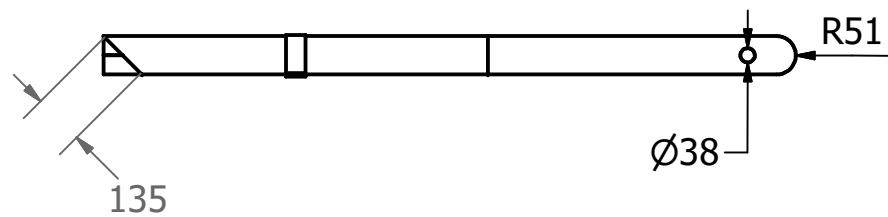

PROYECTO	CREADO POR	APROBADO POR	FECHA	VERSIÓN
Carretilla de madera	J. ROSCIANO	A. MORILLO	31/05/2021	1.1
NOMBRE DE PIEZA	NOMBRE DE ARCHIVO			CÓDIGO
Marco base	Base Frame.iam			1.0
DESARROLLADO POR	REDISEÑADO POR	APOYADO POR	TIPO DOC.	MATERIAL
Unknown	OHO e.V.		ASSEMBLY	
			LICENCIA	ESCALA
			CC-BY-SA 4.0	1/20
				HOJA
				5 / 17

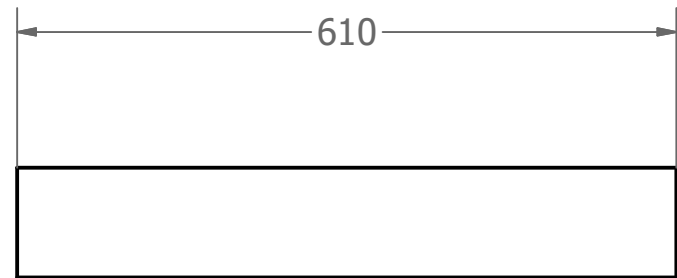
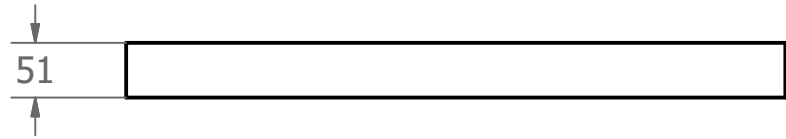
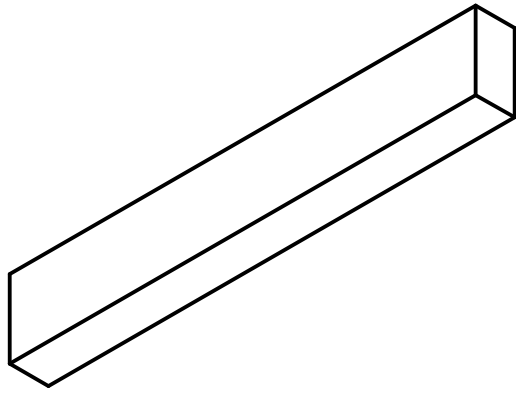

PROYECTO		CREADO POR	APROBADO POR	FECHA	VERSIÓN
Carretilla de madera		J. ROSCIANO	A. MORILLO	31/05/2021	1.1
NOMBRE DE PIEZA		NOMBRE DE ARCHIVO			CÓDIGO
Pieza transversal		Cross Piece.ipt			1.1
DESARROLLADO POR	REDISEÑADO POR	APOYADO POR	TIPO DOC.	MATERIAL	CANTIDAD
Unknown	 OHO e.V.		PART	Madera	2
			LICENCIA	ESCALA	HOJA
			CC-BY-SA 4.0	1/7	6 / 17

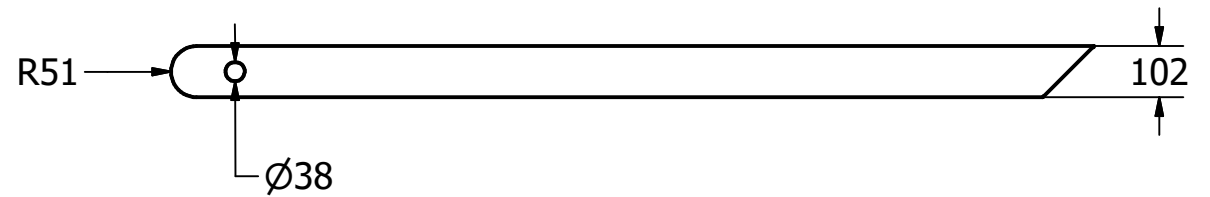
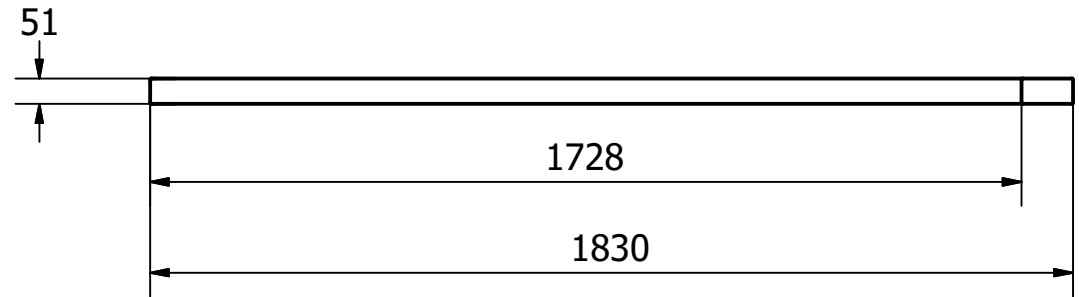
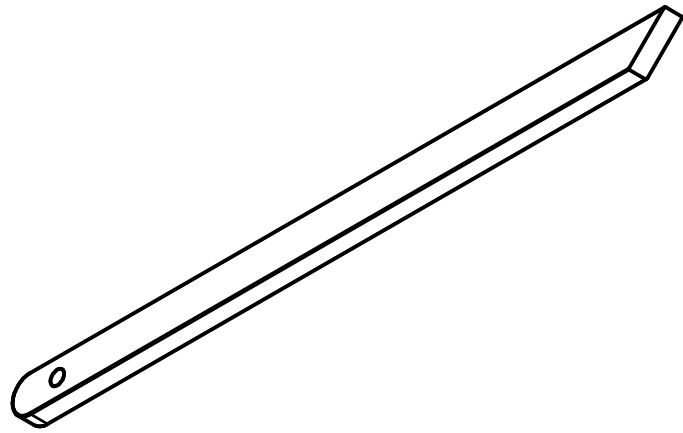

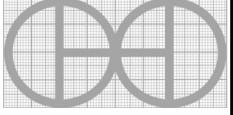
PROYECTO		CREADO POR	APROBADO POR	FECHA	VERSIÓN
Carretilla de madera		J. ROSCIANO	A. MORILLO	31/05/2021	1.1
NOMBRE DE PIEZA		NOMBRE DE ARCHIVO			CÓDIGO
Marco interior		Interior Frame.ipt			1.2
DESARROLLADO POR	REDISEÑADO POR	APOYADO POR	TIPO DOC.	MATERIAL	CANTIDAD
Unknown	 OHO e.V.		PART	Madera	2
			LICENCIA	ESCALA	HOJA
			CC-BY-SA 4.0	1/15	7 / 17

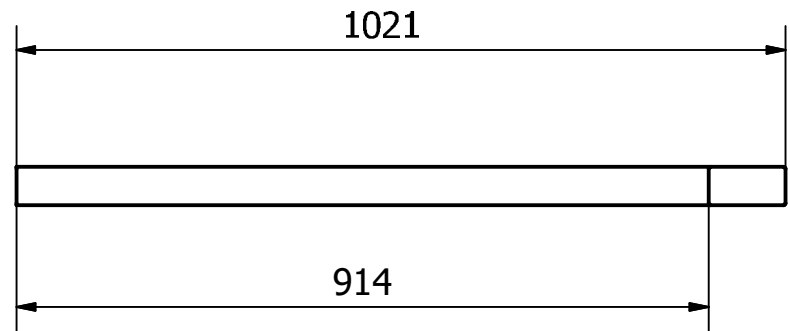
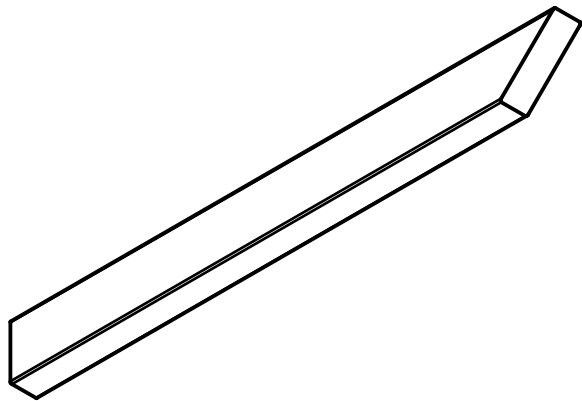

A-A

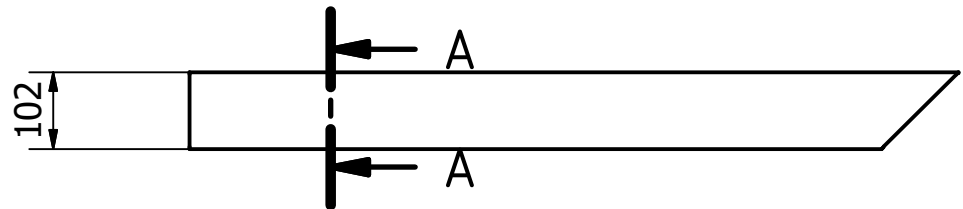
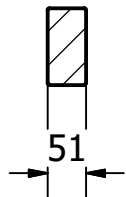

PROYECTO		CREADO POR	APROBADO POR	FECHA	VERSIÓN
Carretilla de madera		J. ROSCIANO	A. MORILLO	31/05/2021	1.1
NOMBRE DE PIEZA		NOMBRE DE ARCHIVO			CÓDIGO
Voladizos		Outriggers.ipt			1.3
DESARROLLADO POR	REDISEÑADO POR	APOYADO POR	TIPO DOC.	MATERIAL	CANTIDAD
Unknown	 OHO e.V.		PART	Madera	2
			LICENCIA	ESCALA	HOJA
			CC-BY-SA 4.0	1/10	8 / 17

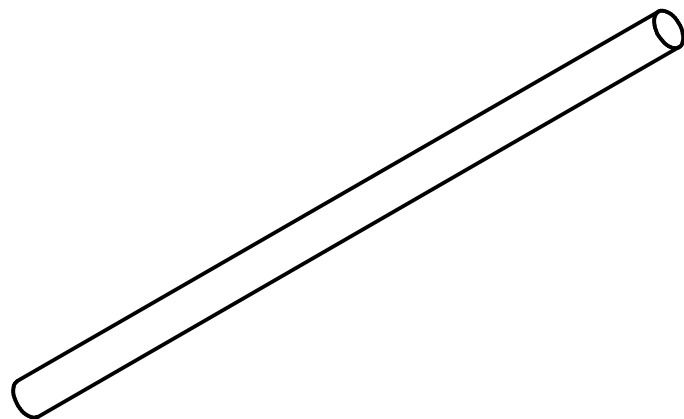

→ ○ ← Ø38

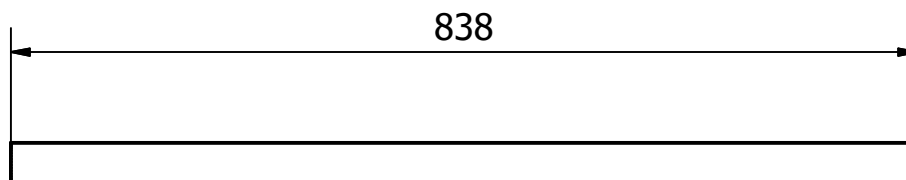

PROYECTO		CREADO POR	APROBADO POR	FECHA	VERSIÓN
Carretilla de madera		J. ROSCIANO	A. MORILLO	31/05/2021	1.1
NOMBRE DE PIEZA		NOMBRE DE ARCHIVO			CÓDIGO
Mango		Handle.ipt			1.4
DESARROLLADO POR	REDISEÑADO POR	APOYADO POR	TIPO DOC.	MATERIAL	CANTIDAD
			PART	Madera	1
Unknown	OHO e.V.		LICENCIA	ESCALA	HOJA
			CC-BY-SA 4.0	1/7	9 / 17

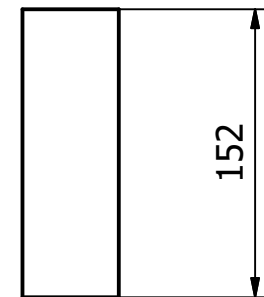
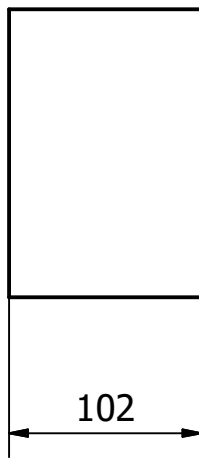
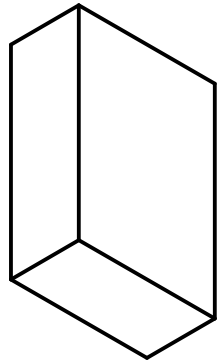

PROYECTO		CREADO POR	APROBADO POR	FECHA	VERSIÓN
Carretilla de madera		J. ROSCIANO	A. MORILLO	31/05/2021	1.1
NOMBRE DE PIEZA		NOMBRE DE ARCHIVO			CÓDIGO
Bloques espaciadores		Spacer Blocks.ipt			1.5
DESARROLLADO POR	REDISEÑADO POR	APOYADO POR	TIPO DOC.	MATERIAL	CANTIDAD
			PART	Madera	8
Unknown	OHO e.V.		LICENCIA	ESCALA	HOJA
			CC-BY-SA 4.0	1/4	10 /17

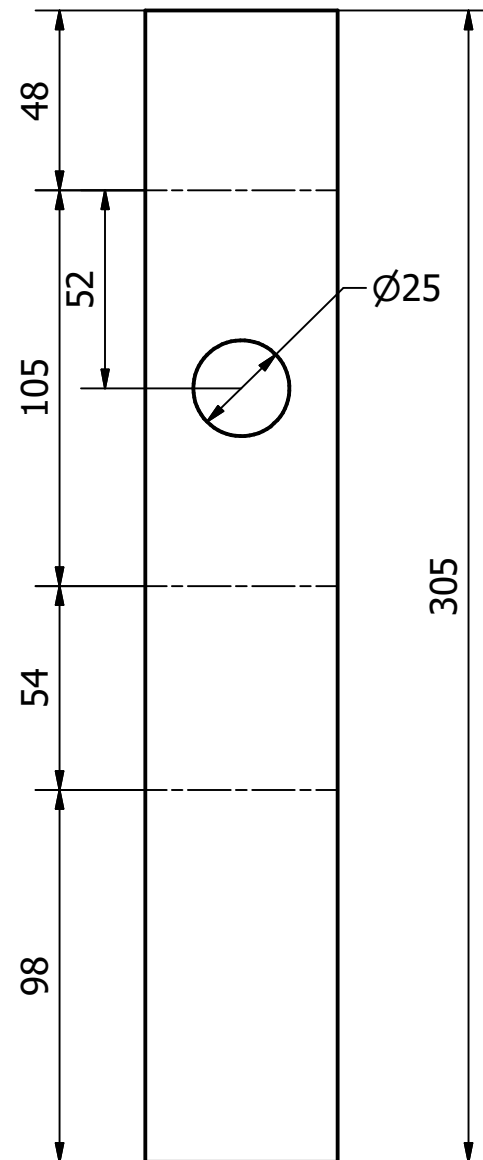
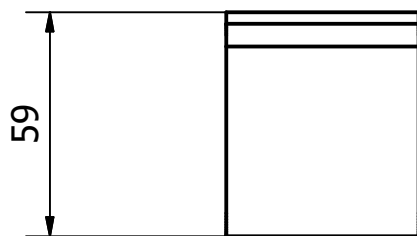
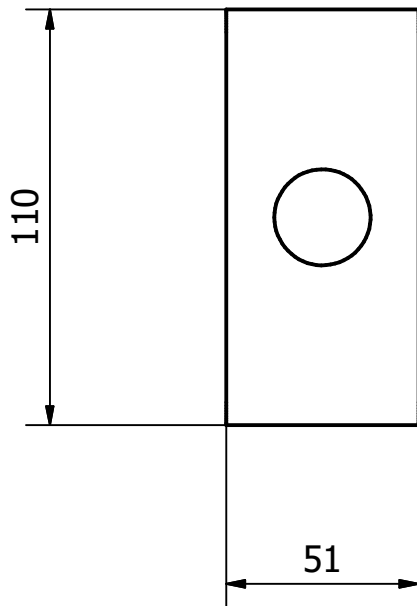
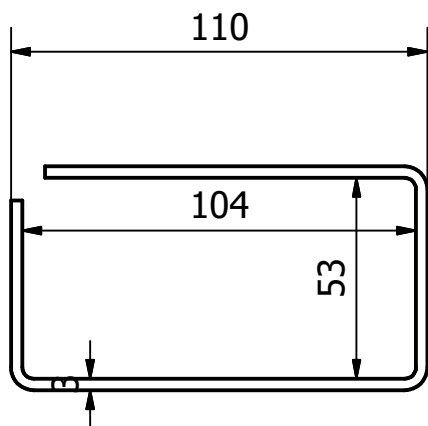
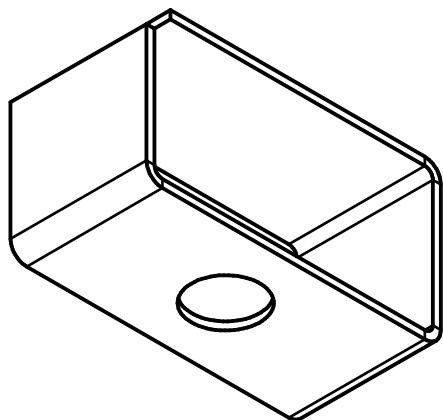

PROYECTO		CREADO POR	APROBADO POR		FECHA	VERSIÓN
Carretilla de madera		J. ROSCIANO	A. MORILLO		31/05/2021	1.1
NOMBRE DE PIEZA		NOMBRE DE ARCHIVO				CÓDIGO
Soportes del eje		Axle Supports.ipt				1.6
DESARROLLADO POR	REDISEÑADO POR	APOYADO POR		TIPO DOC.	MATERIAL	CANTIDAD
Unknown	 OHO e.V.			PART	Acero galvanizado	4
				LICENCIA	ESCALA	HOJA
				CC-BY-SA 4.0	1/2	11 /17

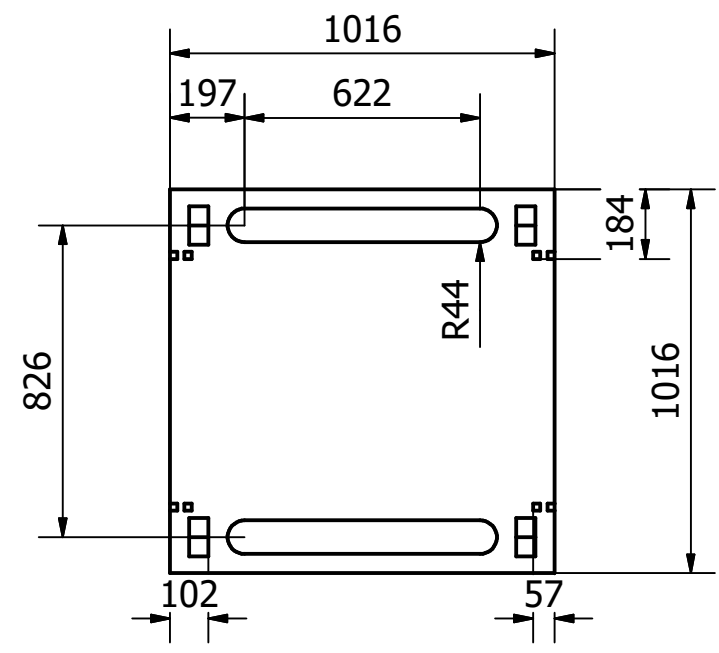
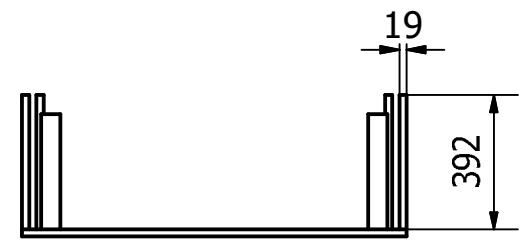
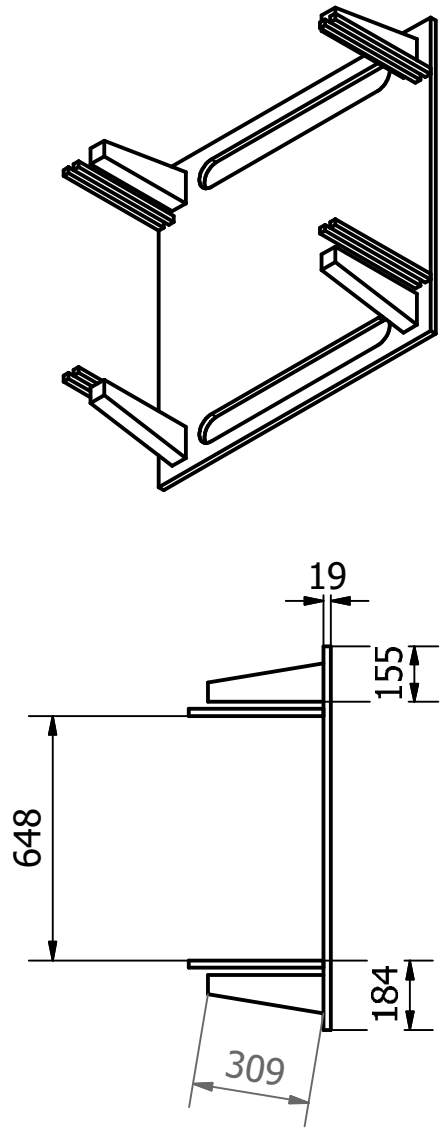

PROYECTO		CREADO POR	APROBADO POR	FECHA	VERSIÓN
Carretilla de madera		J. ROSCIANO	A. MORILLO	31/05/2021	1.1
NOMBRE DE PIEZA		NOMBRE DE ARCHIVO			CÓDIGO
Suelo de madera contrachapada		Plywood floor.iam			2.0
DESARROLLADO POR	REDISEÑADO POR	APOYADO POR	TIPO DOC.	MATERIAL	CANTIDAD
Unknown	OHO e.V.		ASSEMBLY		1
			LICENCIA	ESCALA	HOJA
			CC-BY-SA 4.0	1/20	12 / 17

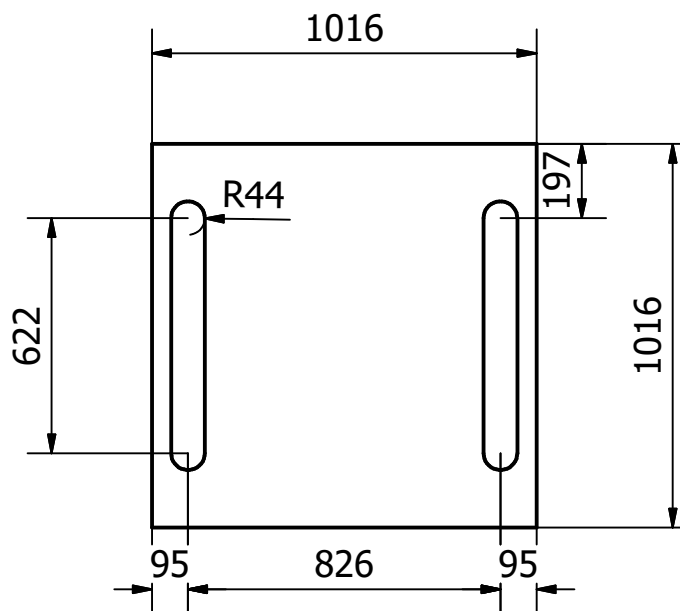
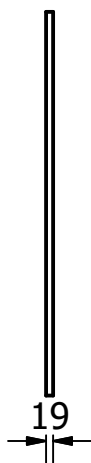
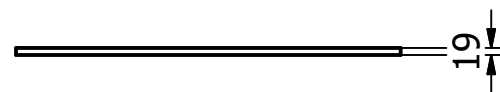
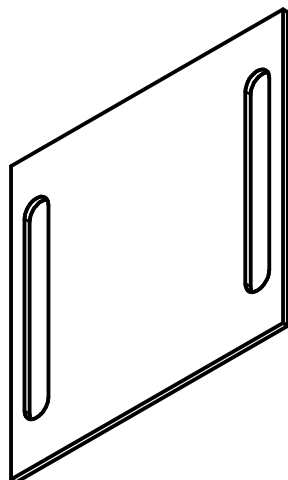

PROYECTO		CREADO POR	APROBADO POR	FECHA	VERSIÓN
Carretilla de madera		J. ROSCIANO	A. MORILLO	31/05/2021	1.1
NOMBRE DE PIEZA		NOMBRE DE ARCHIVO			CÓDIGO
Suelo		Floor.ipt			2.1
DESARROLLADO POR	REDISEÑADO POR	APOYADO POR	TIPO DOC.	MATERIAL	CANTIDAD
			PART	Madera contrachapada	1
			LICENCIA	ESCALA	HOJA
Unknown	OHO e.V.		CC-BY-SA 4.0	1/20	13 /17

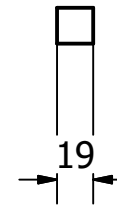
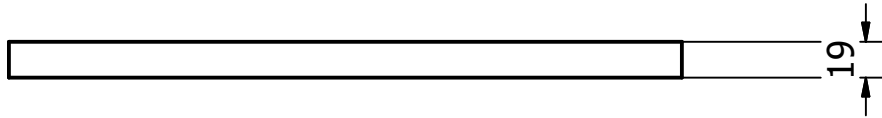
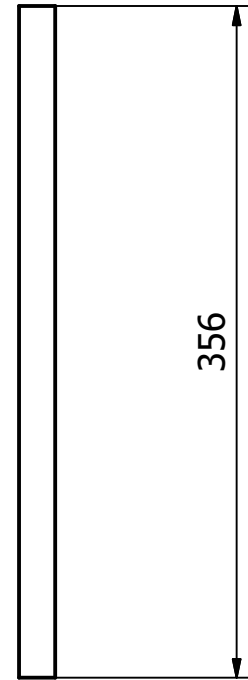
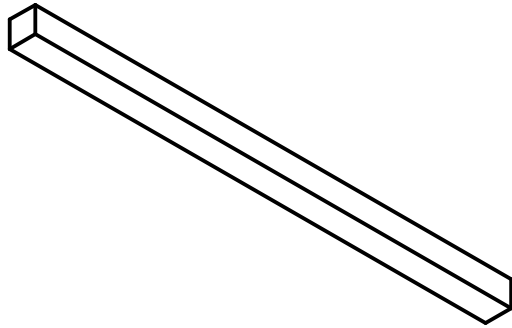

PROYECTO		CREADO POR	APROBADO POR	FECHA	VERSIÓN
Carretilla de madera		J. ROSCIANO	A. MORILLO	31/05/2021	1.1
NOMBRE DE PIEZA		NOMBRE DE ARCHIVO			CÓDIGO
Tacos		Cleats.ipt			2.2
DESARROLLADO POR	REDISEÑADO POR	APOYADO POR	TIPO DOC.	MATERIAL	CANTIDAD
			PART	Madera	8
Unknown	OHO e.V.		LICENCIA	ESCALA	HOJA
			CC-BY-SA 4.0	1/4	14 /17

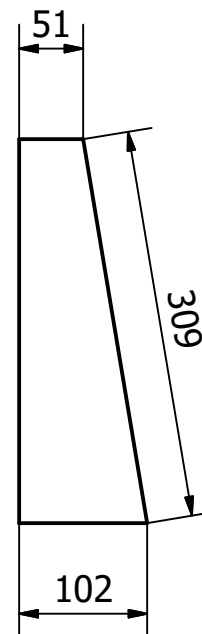
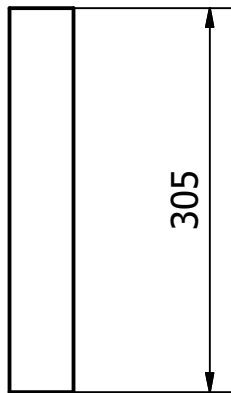
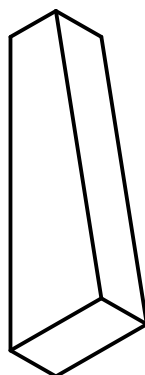

PROYECTO		CREADO POR	APROBADO POR	FECHA	VERSIÓN
Carretilla de madera		J. ROSCIANO	A. MORILLO	31/05/2021	1.1
NOMBRE DE PIEZA		NOMBRE DE ARCHIVO			CÓDIGO
Tirantes		Braces.ipt			2.3
DESARROLLADO POR	REDISEÑADO POR	APOYADO POR	TIPO DOC.	MATERIAL	CANTIDAD
			PART	Madera	4
Unknown	OHO e.V.		LICENCIA	ESCALA	HOJA
			CC-BY-SA 4.0	1/6	15 /17

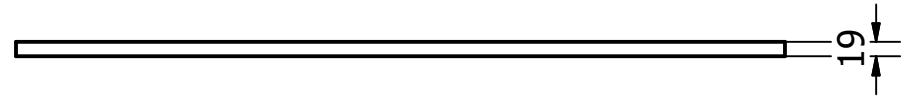
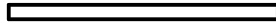
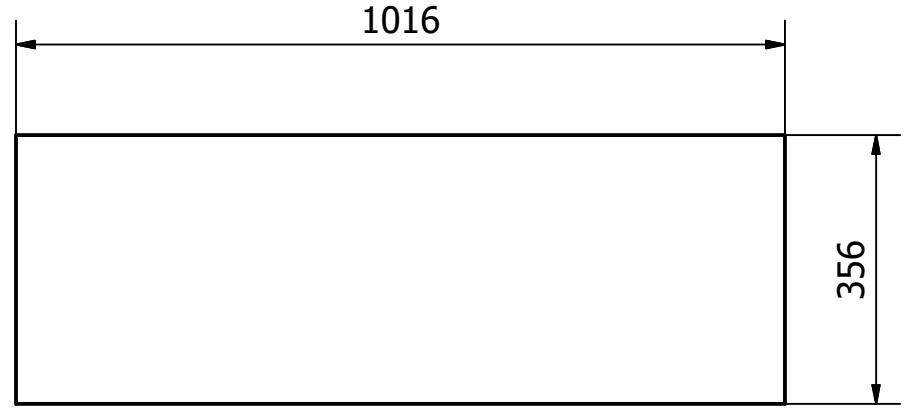
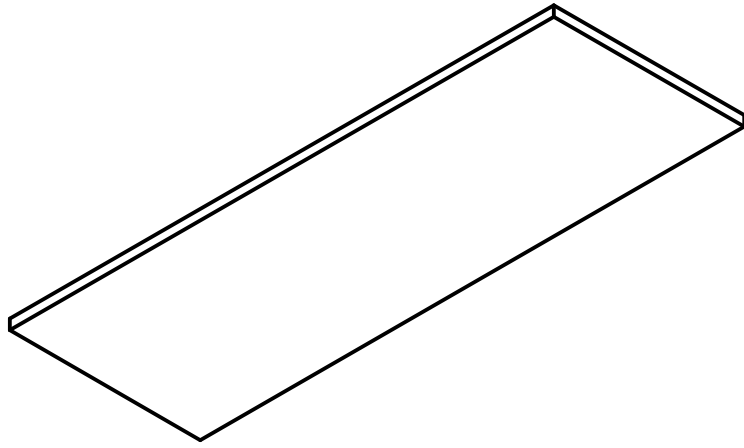

PROYECTO		CREADO POR	APROBADO POR	FECHA	VERSIÓN
Carretilla de madera		J. ROSCIANO	A. MORILLO	31/05/2021	1.1
NOMBRE DE PIEZA		NOMBRE DE ARCHIVO			CÓDIGO
Pared del panel lateral		Side Panel Wall.ipt			3.0
DESARROLLADO POR	REDISEÑADO POR	APOYADO POR	TIPO DOC.	MATERIAL	CANTIDAD
			PART	Madera contrachapada	2
Unknown	OHO e.V.		LICENCIA	ESCALA	HOJA
			CC-BY-SA 4.0	1/10	16 /17

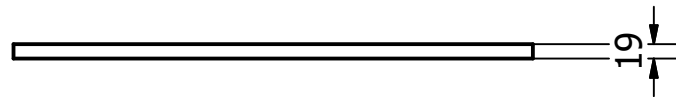
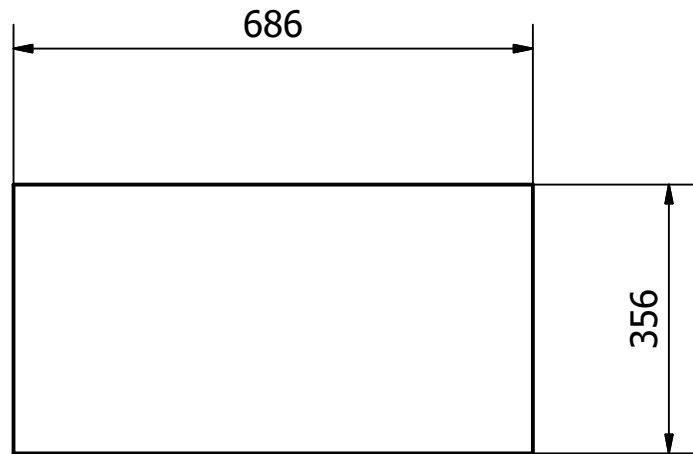
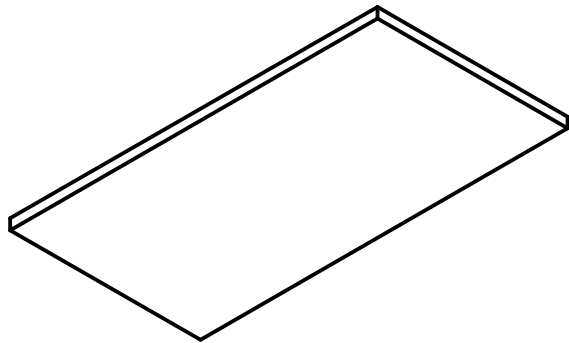

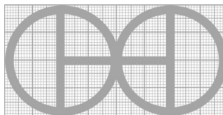
PROYECTO		CREADO POR	APROBADO POR	FECHA	VERSIÓN
Carretilla de madera		J. ROSCIANO	A. MORILLO	31/05/2021	1.1
NOMBRE DE PIEZA		NOMBRE DE ARCHIVO			CÓDIGO
Panel trasero		Rear Panel.ipt			4.0
DESARROLLADO POR	REDISEÑADO POR	APOYADO POR	TIPO DOC.	MATERIAL	CANTIDAD
			PART	Madera contrachapada	1
Unknown	OHO e.V.		LICENCIA	ESCALA	HOJA
			CC-BY-SA 4.0	1/10	17 / 17