

ELEVATION (1 : 50)

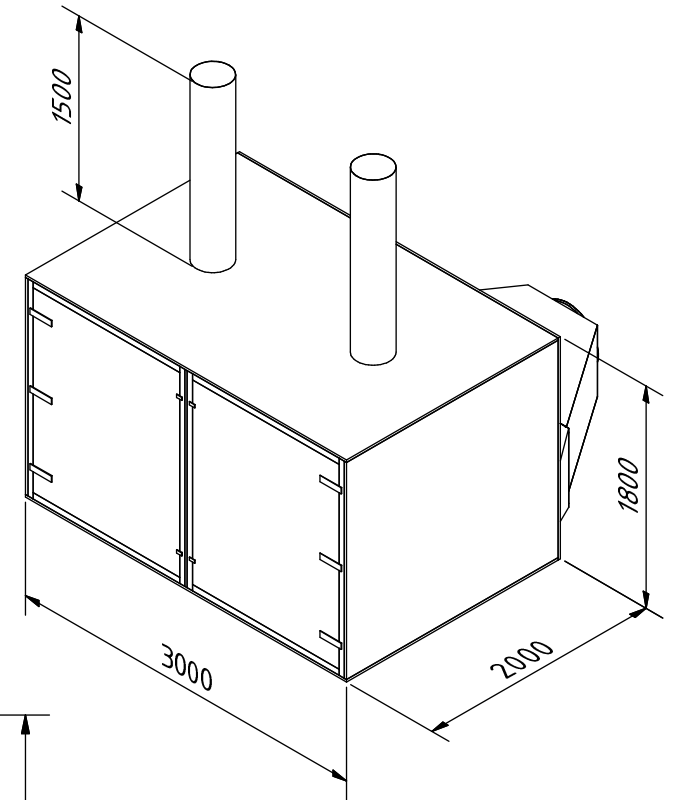

A-A (1 : 50)

B-B (1 : 30)

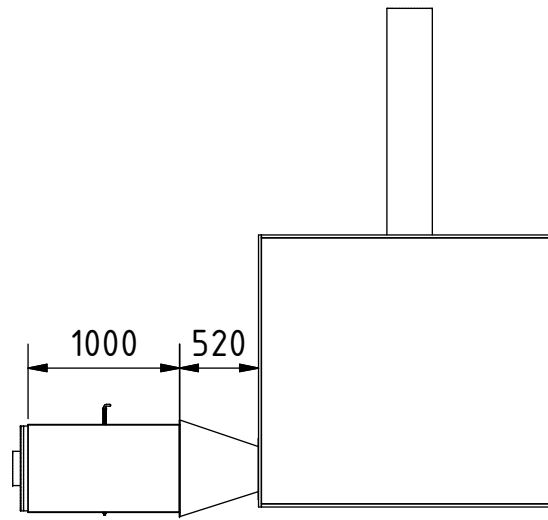
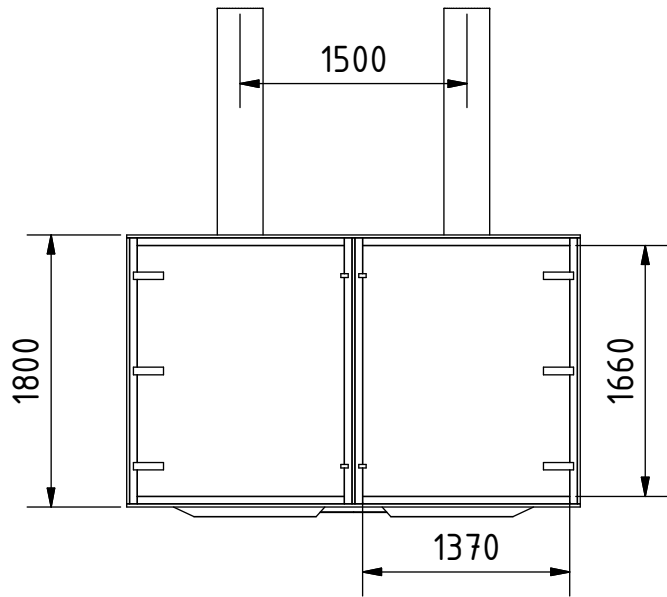
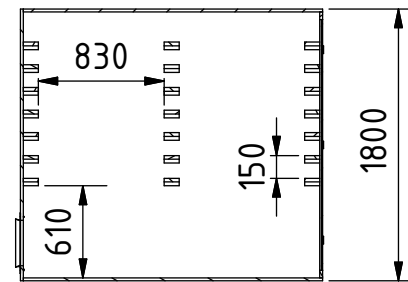
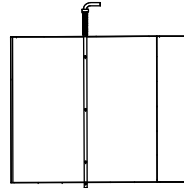
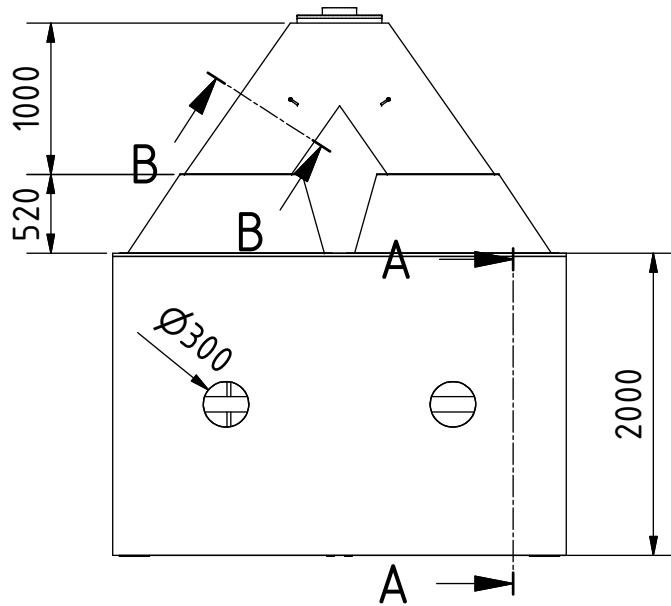

Nota: todas las medidas estan en mm.

PROYECTO Secador de bandejas para alimentos	CREADO POR J. Zeron	APROBADO POR A. Morillo	FECHA 10/08/2021	VERSIÓN 1.0
NOMBRE DE PIEZA Vistas 3D	NOMBRE DE ARCHIVO pac_btd_batch-tray-dryer.iam			CÓDIGO A1
DESARROLLADO POR Practical Action	REDISEÑADO POR OHO e.V.	TIPO DOC. Assembly	MATERIAL	CANTIDAD -
		LICENCIA CC-BY-SA 4.0	ESCALA 1:50	HOJA 1 / 28

EXPLOSION (1 : 40)

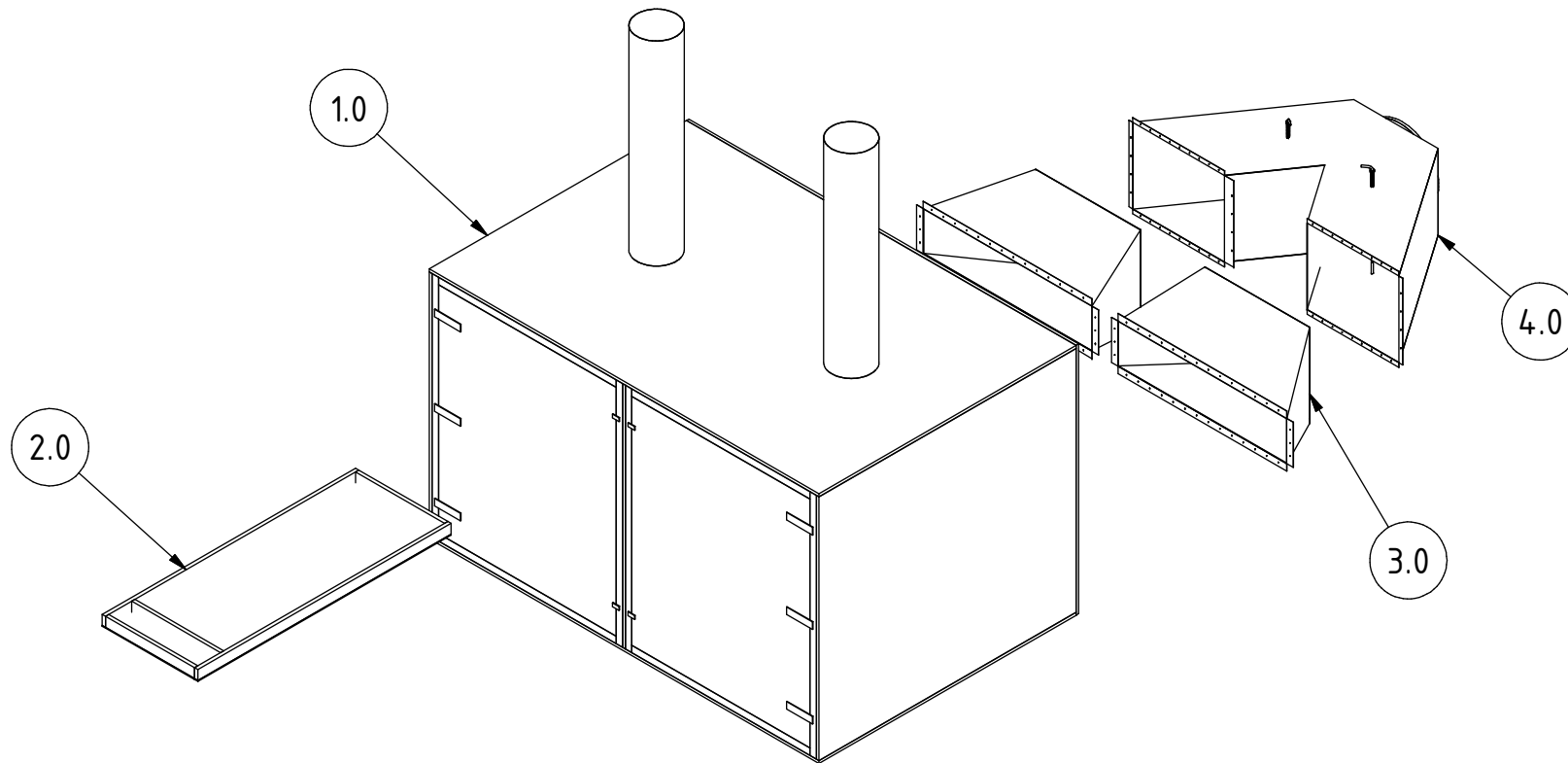

PROYECTO Secador de bandejas para alimentos		CREADO POR J. Zeron	APROBADO POR A. Morillo	FECHA 10/08/2021	VERSIÓN 1.0
NOMBRE DE PIEZA Despiece en 3D		NOMBRE DE ARCHIVO pac_btd_batch-tray-dryer.ipn			CÓDIGO A2
DESARROLLADO POR Practical Action	REDISEÑADO POR OHO e.V.	TIPO DOC. Assembly	MATERIAL	CANTIDAD -	
		LICENCIA CC-BY-SA 4.0	ESCALA 1:40	HOJA 2 /28	

Parts list

POS	CANT	NOMBRE DE PIEZA	NOMBRE DE ARCHIVO	TIPO PZA	ESPECIFICACIONES	HOJA
A1	-	Vistas 3D	pac_btd_batch-tray-dryer.iam	-	-	1
A2	-	Despiece en 3D	pac_btd_batch-tray-dryer.ipn	-	-	2
B1	-	Lista de piezas	pac_btd_batch-tray-dryer.csv	-	-	3-4
1.0	-	Gabinete	Cabinet.ipn	-	-	5
1.1	1	Tablon inferior	Cabinet under.ipt	Production	Madera dura 20mm	6
1.2	1	Tablon posterior	Cabinet back.ipt	Production	Madera dura 20mm	7
1.3	2	Tablon lateral	Cabinet side.ipt	Production	Madera dura 20mm	8
1.4	1	Tablon interno	Cabinet inner.ipt	Production	Madera dura 20mm	9
1.5	1	Tablon superior	Cabinet top.ipt	Production	Madera dura 20mm	10
1.6	84	Soporte de bandeja A	-	Production	Madera dura 25x25x100 mm	-
1.7	42	Soporte de bandeja B	-	Production	Madera dura 25x100x1470 mm	-
1.8	4	Tablon frontal A	-	Production	Madera dura 20x50x1760 mm	-
1.9	4	Tablon frontal B	-	Production	Madera dura 20x50x1370 mm	-
1.10	2	Lamina de puerta	Door plate.ipt	Production	Madera dura 10mm	11
1.11	6	Bisagra	-	Buy	Bisagra de acero inoxidable 72x10mm	-
1.12	4	Pestillo	-	Buy	Pestillo de acero inoxidable 15mm	-
1.13	2	Escape	-	Production	Lamina de acero dulce 18G 1mm D 300mm L=1500 mm	-
1.14	-	Union A	-	Standard	DIN 97 tornillo 3.5x100mm	-
2.0	-	Bandeja	Tray.ipn	-	-	12
2.1	2	Marco de bandeja A	-	Production	Madera blanda 25x80x1950 mm	-
2.2	3	Marco de bandeja B	-	Production	Madera blanda 25x80x685 mm	-
2.3	1	Malla de bandeja	-	Buy	Malla gallinero	-
2.4	-	Union B	-	Standard	DIN 97 tornillo 3.5x50mm	-
3.0	-	Entrada	Air inlet.ipn	-	-	13
3.1	4	Lamina superior-inferior	Top-under plate.ipt	Production	Lamina de acero dulce 18G 1mm	14
3.2	2	Lamina lateral A	Side plate A.ipt	Production	Lamina de acero dulce 18G 1mm	15
3.3	2	Lamina lateral B	Side plate B.ipt	Production	Lamina de acero dulce 18G 1mm	16
3.4	76	Union C	-	Standard	DIN 97 tornillo 8.5x16mm	-
3.5	48	Union D	-	Standard	DIN 931 6x8mm - tornillo con tuerca	-

PROYECTO Secador de bandejas para alimentos	CREADO POR J. Zeron	APROBADO POR A. Morillo	FECHA 10/08/2021	VERSIÓN 1.0
NOMBRE DE PIEZA Lista de piezas	NOMBRE DE ARCHIVO pac_btd_batch-tray-dryer.csv			CÓDIGO B1
DESARROLLADO POR Practical Action	REDISEÑADO POR OHO e.V.	TIPO DOC. Parts list	MATERIAL	CANTIDAD -
		LICENCIA CC-BY-SA 4.0	ESCALA	HOJA 3 /28

Parts list

POS	QTY	NOMBRE DE PIEZA	NOMBRE DE ARCHIVO	TIPO PZA	ESPECIFICACIONES	HOJA
4.0	-	Amortiguador de aire	Air damper.ipn	-	-	17
4.1	2	Lamina superior	Top plate.ipt	Production	Lamina de acero dulce 18G 1mm	18
4.2	2	Lamina lateral A	Side plate A.ipt	Production	Lamina de acero dulce 18G 1mm	19
4.3	2	Lamina lateral B	Side plate B.ipt	Production	Lamina de acero dulce 18G 1mm	20
4.4	1	Lamina posterior	Back plate.ipt	Production	Lamina de acero dulce 18G 1mm	21
4.5	1	Lamina conectora	Connection sleeve.ipt	Production	Lamina de acero dulce 18G 1mm	22
4.6	1	Adaptador A.1	Adaptor A.1.ipt	Production	Lamina de acero dulce 18G 1mm	23
4.7	1	Adaptador A.2	Adaptor A.2.ipt	Production	Lamina de acero dulce 18G 1mm	24
4.8	1	Adaptador B	Adaptor B.ipt	Production	Lamina de acero dulce 18G 1mm	25
4.9	2	Lamina de amortiguador	Damper plate.ipt	Production	Lamina de acero dulce 18G 1mm	26
4.10	2	Barra	Damper bar.ipt	Production	Acero A36 12mm	27
4.11	2	Superior	Damper stop.ipt	Production	Acero A36 25mm	28
4.12	2	Resorte	-	Buy	Resorte de acero, d20mm, w40N, Lw 100mm, L 120mm	-
4.13	8	Pasador	-	Buy	Pasador de Acero A36 6mm	-

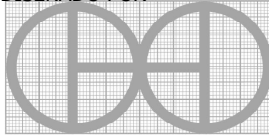
PROYECTO Secador de bandejas para alimentos		CREADO POR J. Zeron	APROBADO POR A. Morillo	FECHA 10/08/2021	VERSIÓN 1.0
NOMBRE DE PIEZA Lista de piezas		NOMBRE DE ARCHIVO pac_btd_batch-tray-dryer.csv			CÓDIGO B1
DESARROLLADO POR Practical Action	REDISEÑADO POR  OHO e.V.	TIPO DOC. Parts list	MATERIAL	CANTIDAD -	
		LICENCIA CC-BY-SA 4.0	ESCALA	HOJA 4 /28	

EXPLOSION (1 : 50)

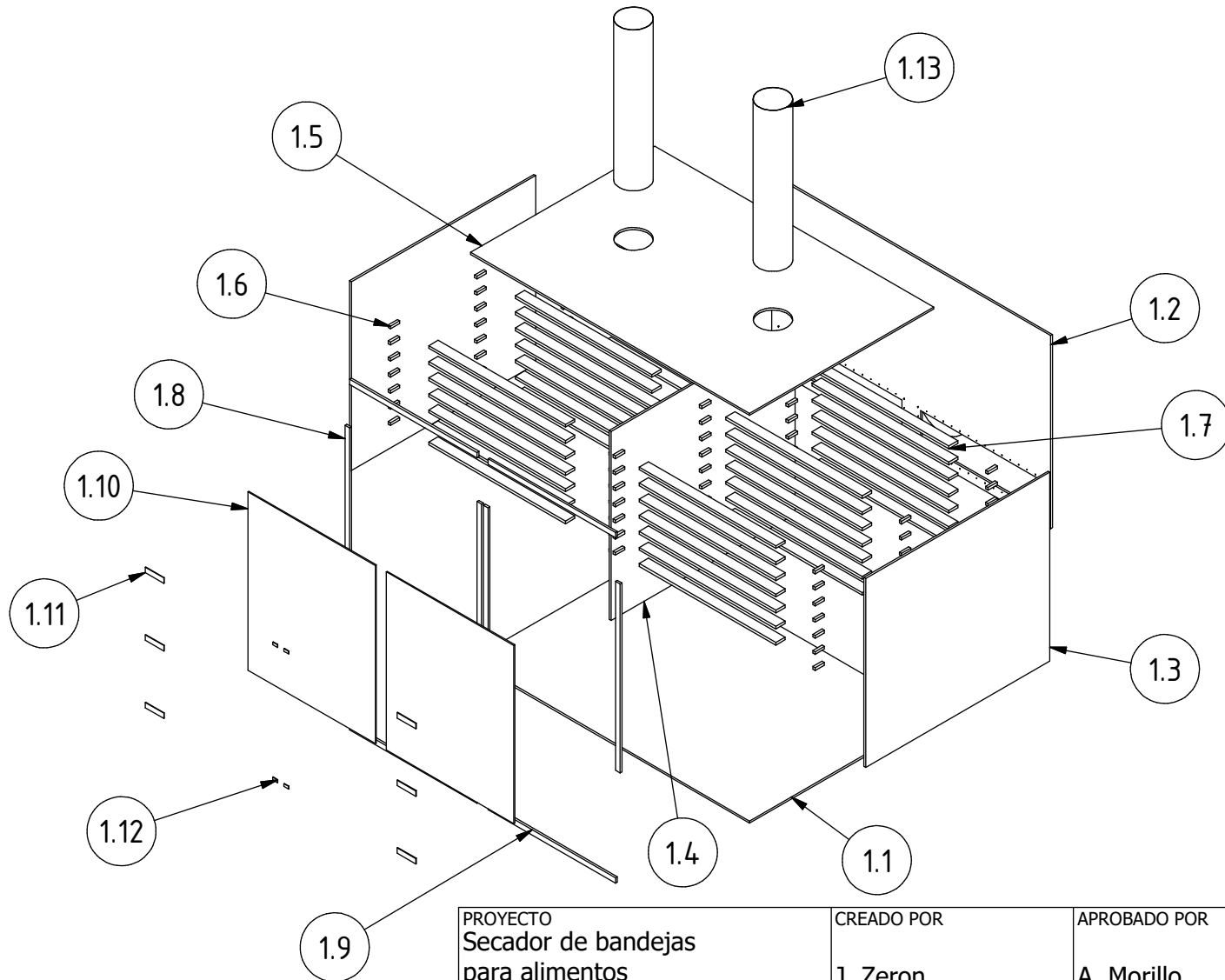

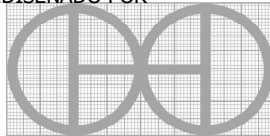
PROYECTO Secador de bandejas para alimentos		CREADO POR J. Zeron		APROBADO POR A. Morillo		FECHA 10/08/2021		VERSIÓN 1.0	
NOMBRE DE PIEZA Gabinete		NOMBRE DE ARCHIVO Cabinet.ipn						CÓDIGO 1.0	
DESARROLLADO POR Practical Action		REDISEÑADO POR  OHO e.V.		TIPO DOC. Assembly		MATERIAL		CANTIDAD -	
				LICENCIA CC-BY-SA 4.0		ESCALA 1:50		HOJA 5 /28	

PLAN (1 : 30)

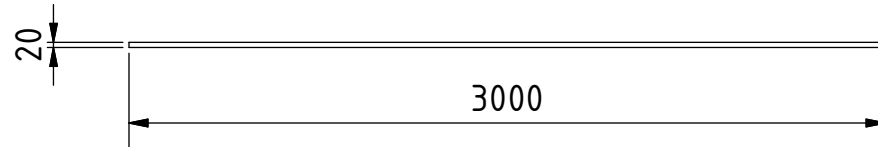
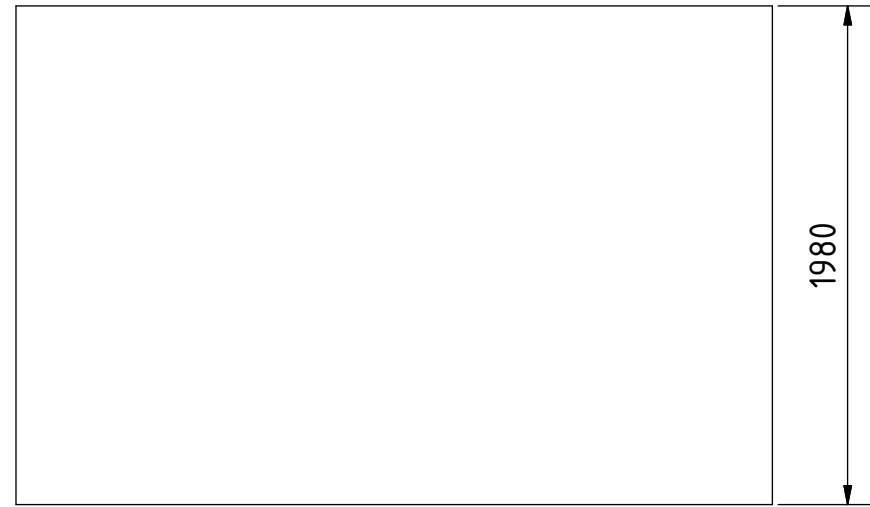
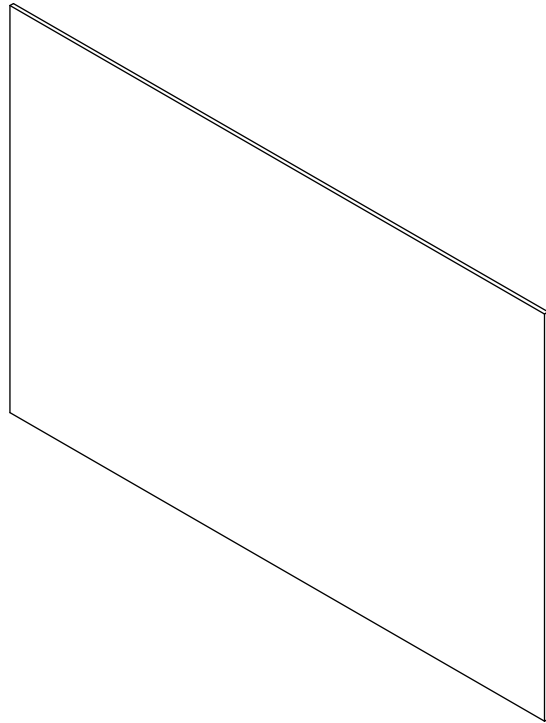

Nota: todas las medidas estan en mm.

PROYECTO Secador de bandejas para alimentos	CREADO POR J. Zeron	APROBADO POR A. Morillo	FECHA 10/08/2021	VERSIÓN 1.0
NOMBRE DE PIEZA Tablon inferior	NOMBRE DE ARCHIVO Cabinet under.ipt			CÓDIGO 1.1
DESARROLLADO POR Practical Action	REDISEÑADO POR OHO e.V.	TIPO DOC. Part	MATERIAL Madera dura	CANTIDAD 1
		LICENCIA CC-BY-SA 4.0	ESCALA 1:30	HOJA 6 /28

ELEVATION (1 : 35)

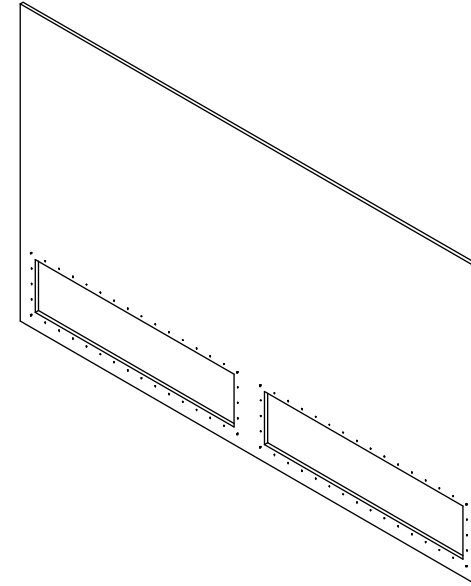
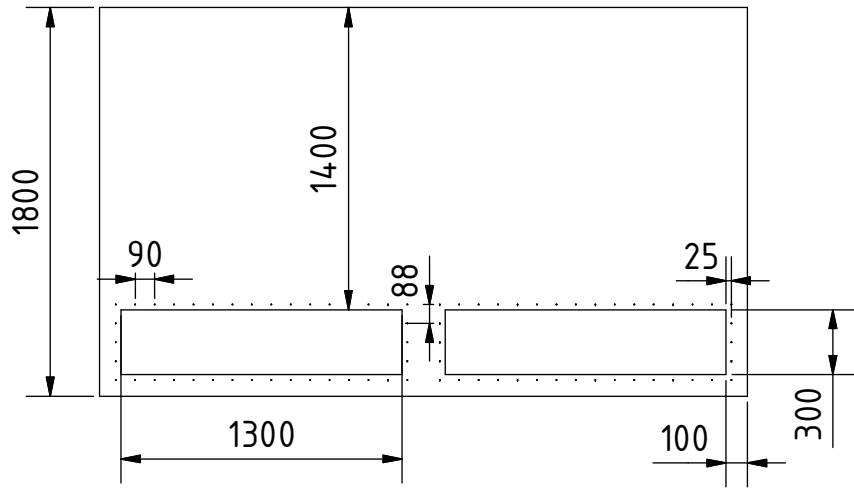

Nota: todas las medidas estan en mm.

PROYECTO Secador de bandejas para alimentos	CREADO POR J. Zeron	APROBADO POR A. Morillo	FECHA 10/08/2021	VERSIÓN 1.0
NOMBRE DE PIEZA Tablon posterior	NOMBRE DE ARCHIVO Cabinet back.ipt			CÓDIGO 1.2
DESARROLLADO POR Practical Action	REDISEÑADO POR OHO e.V.	TIPO DOC. Part	MATERIAL Madera dura	CANTIDAD 1
		LICENCIA CC-BY-SA 4.0	ESCALA 1:35	HOJA 7 /28

ELEVATION (1 : 25)

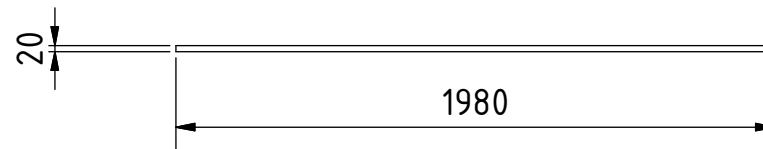
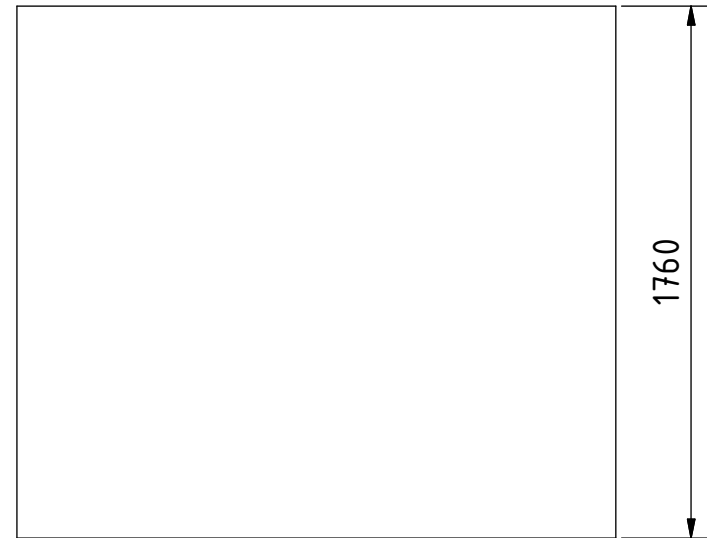
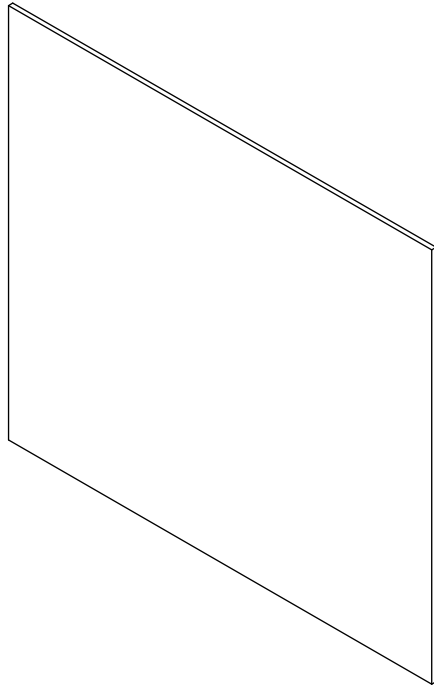

Nota: todas las medidas estan en mm.

PROYECTO Secador de bandejas para alimentos	CREADO POR J. Zeron	APROBADO POR A. Morillo	FECHA 10/08/2021	VERSIÓN 1.0
NOMBRE DE PIEZA Tablon lateral	NOMBRE DE ARCHIVO Cabinet side.ipt			CÓDIGO 1.3
DESARROLLADO POR Practical Action	REDISEÑADO POR OHO e.V.	TIPO DOC. Part	MATERIAL Madera dura	CANTIDAD 2
		LICENCIA CC-BY-SA 4.0	ESCALA 1:25	HOJA 8 /28

ELEVATION (1 : 25)

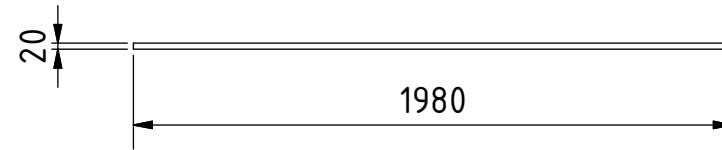
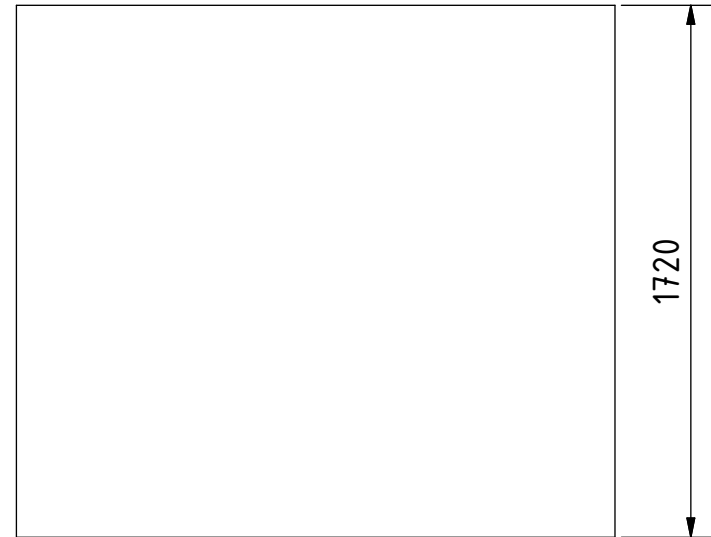
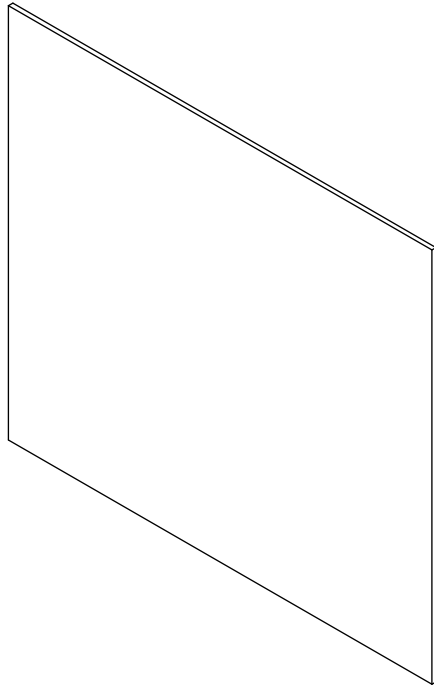

Nota: todas las medidas estan en mm.

PROYECTO Secador de bandejas para alimentos	CREADO POR J. Zeron	APROBADO POR A. Morillo	FECHA 10/08/2021	VERSIÓN 1.0
NOMBRE DE PIEZA Tablon interno	NOMBRE DE ARCHIVO Cabinet inner.ipt			CÓDIGO 1.4
DESARROLLADO POR Practical Action	REDISEÑADO POR OHO e.V.	TIPO DOC. Part	MATERIAL Madera dura	CANTIDAD 1
		LICENCIA CC-BY-SA 4.0	ESCALA 1:25	HOJA 9 /28

PLAN (1 : 35)

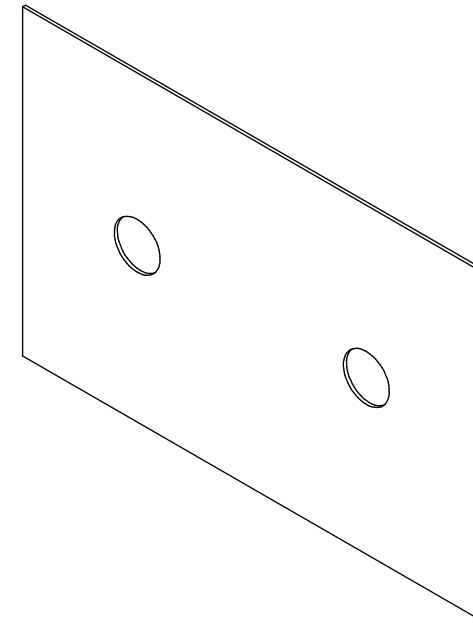
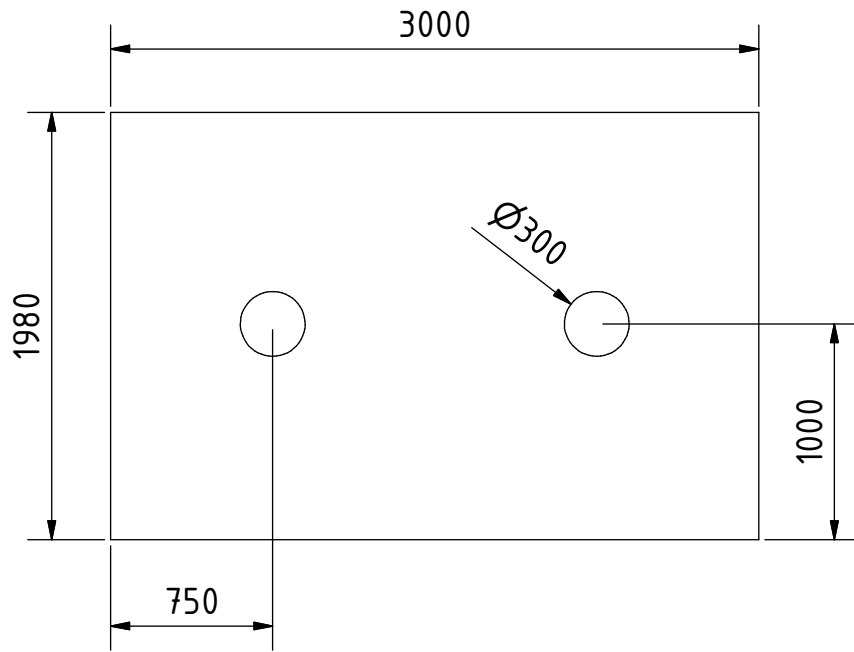

Nota: todas las medidas estan en mm.

PROYECTO Secador de bandejas para alimentos	CREADO POR J. Zeron	APROBADO POR A. Morillo	FECHA 10/08/2021	VERSIÓN 1.0
NOMBRE DE PIEZA Tablon superior	NOMBRE DE ARCHIVO Cabinet top.ipt			CÓDIGO 1.5
DESARROLLADO POR Practical Action	REDISEÑADO POR OHO e.V.	TIPO DOC. Part	MATERIAL Madera dura	CANTIDAD 1
		LICENCIA CC-BY-SA 4.0	ESCALA 1:35	HOJA 10 /28

ELEVATION (1 : 20)

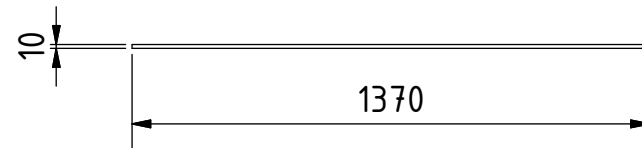
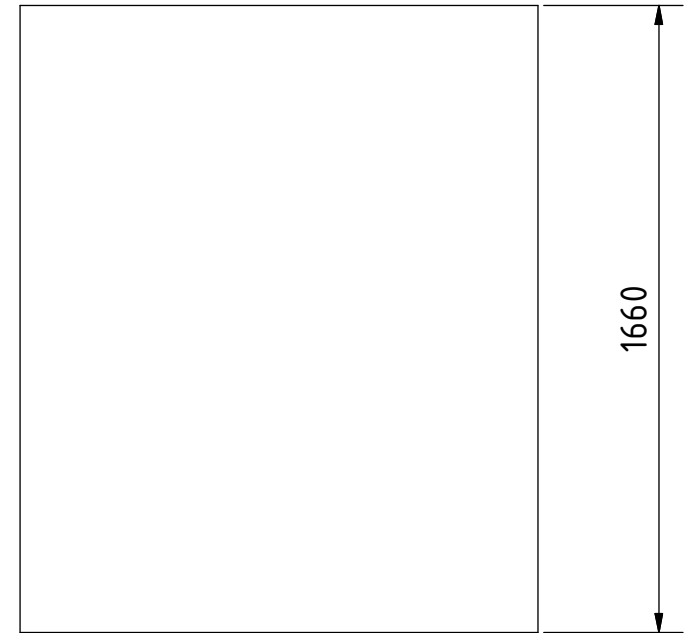
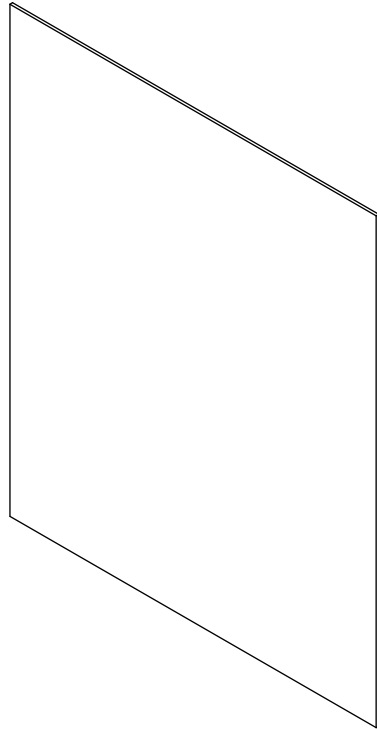

Nota: todas las medidas estan en mm.

PROYECTO Secador de bandejas para alimentos	CREADO POR J. Zeron	APROBADO POR A. Morillo	FECHA 10/08/2021	VERSIÓN 1.0
NOMBRE DE PIEZA Lamina de puerta	NOMBRE DE ARCHIVO Door plate.ipt			CÓDIGO 1.10
DESARROLLADO POR Practical Action	REDISEÑADO POR OHO e.V.	TIPO DOC. Part	MATERIAL Madera dura	CANTIDAD 2
		LICENCIA CC-BY-SA 4.0	ESCALA 1:20	HOJA 11 /28

EXPLOSION (1 : 20)

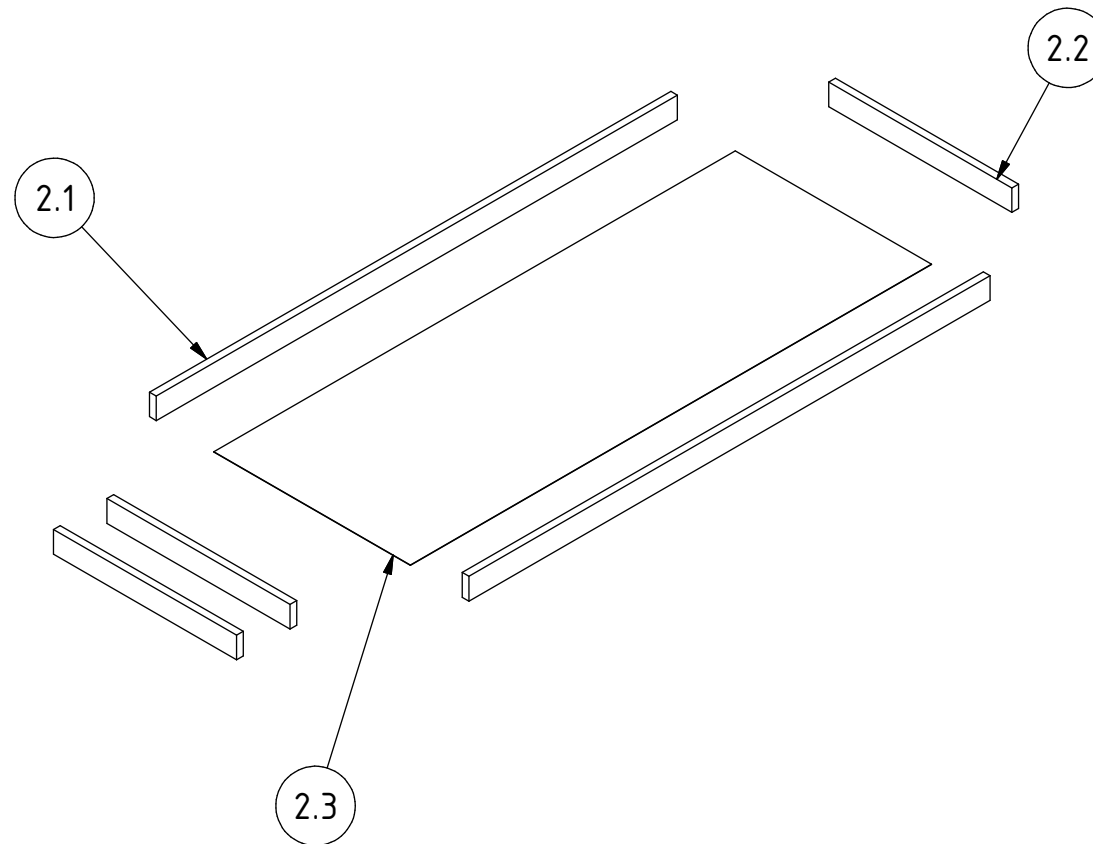

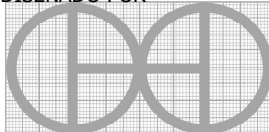
PROYECTO Secador de bandejas para alimentos		CREADO POR J. Zeron		APROBADO POR A. Morillo		FECHA 10/08/2021		VERSIÓN 1.0	
NOMBRE DE PIEZA Bandeja		NOMBRE DE ARCHIVO Tray.ipn						CÓDIGO 2.0	
DESARROLLADO POR Practical Action		REDISEÑADO POR  OHO e.V.		TIPO DOC. Assembly		MATERIAL		CANTIDAD -	
				LICENCIA CC-BY-SA 4.0		ESCALA 1:20		HOJA 12 /28	

EXPLOSION (1 : 25)

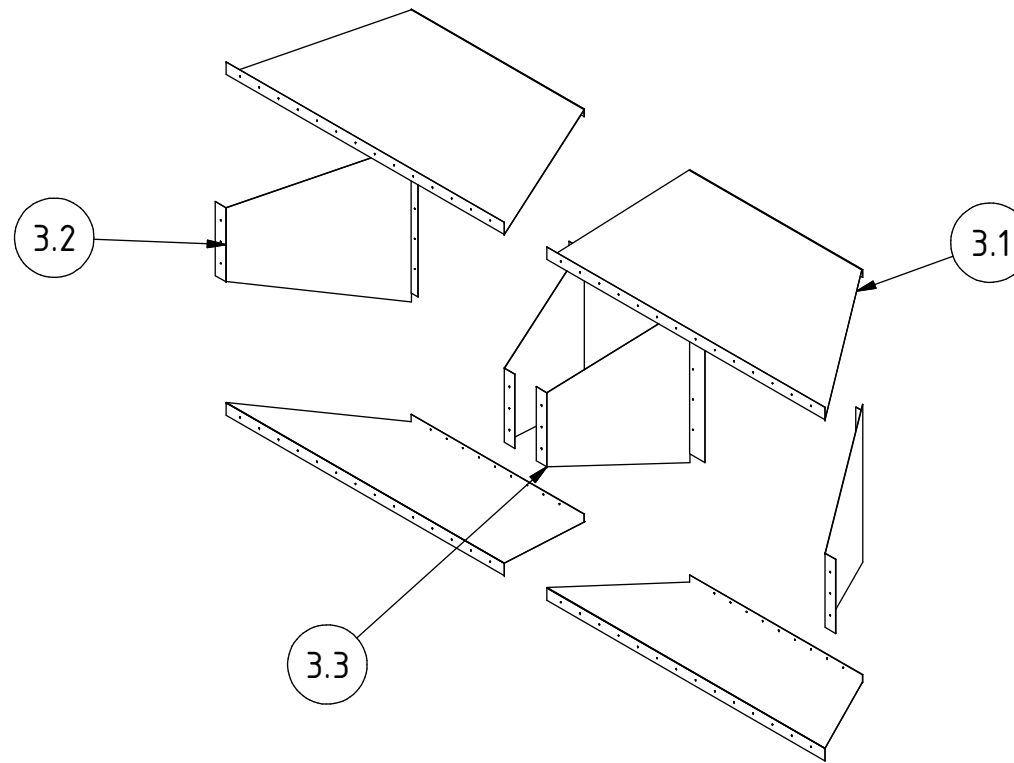

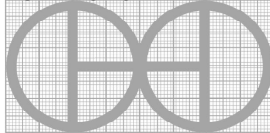
PROYECTO Secador de bandejas para alimentos		CREADO POR J. Zeron	APROBADO POR A. Morillo	FECHA 10/08/2021	VERSIÓN 1.0
NOMBRE DE PIEZA Entrada		NOMBRE DE ARCHIVO Air inlet.ipn			CÓDIGO 3.0
DESARROLLADO POR Practical Action	REDISEÑADO POR  OHO e.V.	TIPO DOC. Assembly	MATERIAL		CANTIDAD -
		LICENCIA CC-BY-SA 4.0	ESCALA 1:25	HOJA 13 /28	

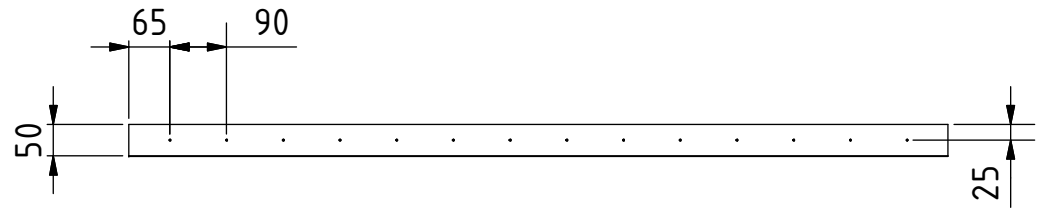

PLAN (1 : 12)

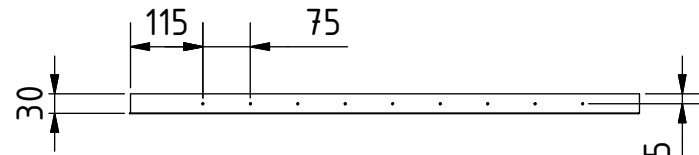
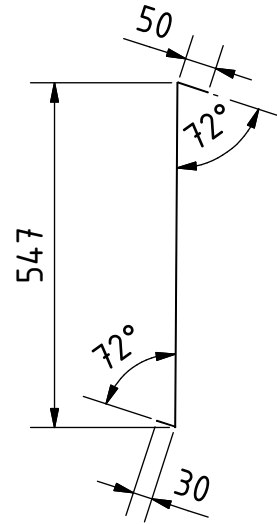
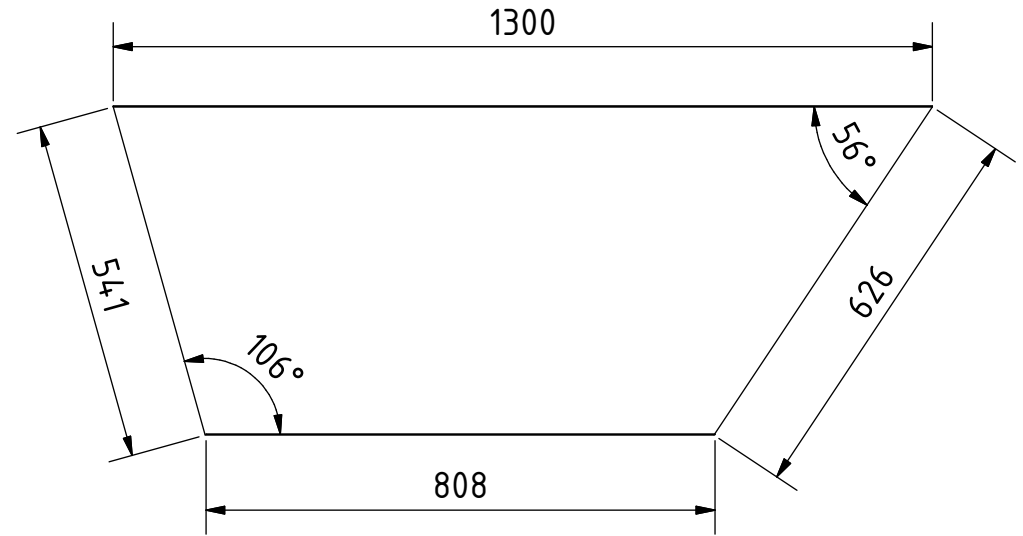

Nota: todas las medidas estan en mm.

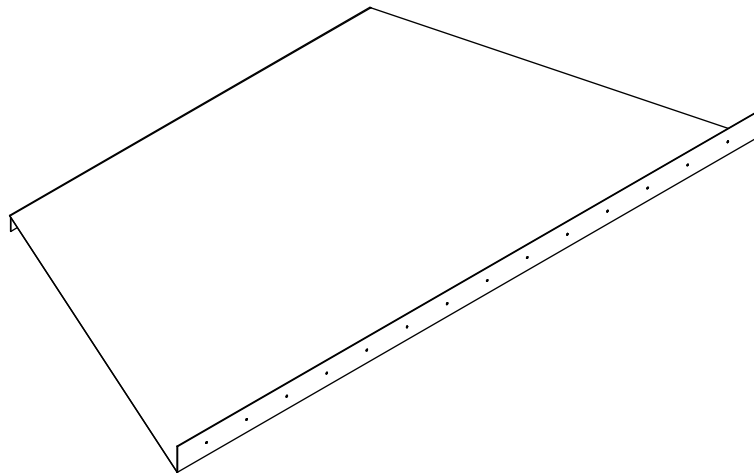

PROYECTO Secador de bandejas para alimentos	CREADO POR J. Zeron	APROBADO POR A. Morillo	FECHA 10/08/2021	VERSIÓN 1.0
NOMBRE DE PIEZA Lamina superior-inferior	NOMBRE DE ARCHIVO Top-under plate.ipt			CÓDIGO 3.1
DESARROLLADO POR Practical Action	REDISEÑADO POR OHO e.V.	TIPO DOC. Part	MATERIAL Lamina de acero dulce 18G	CANTIDAD 4
		LICENCIA CC-BY-SA 4.0	ESCALA 1:12	HOJA 14 /28

ELEVATION (1 : 10)

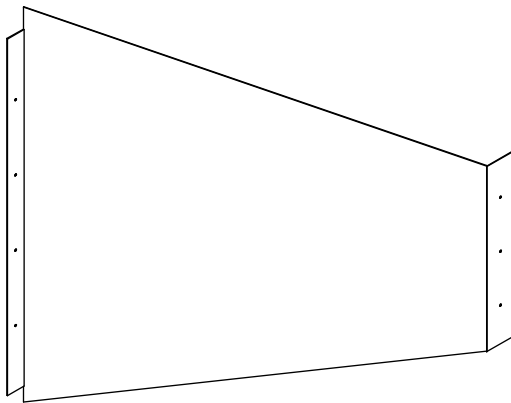
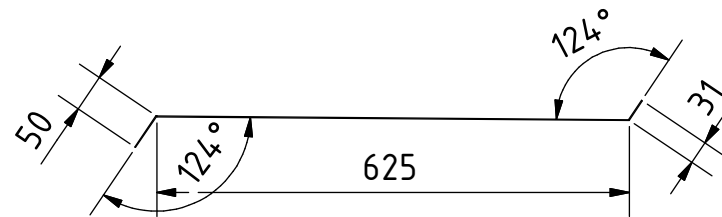
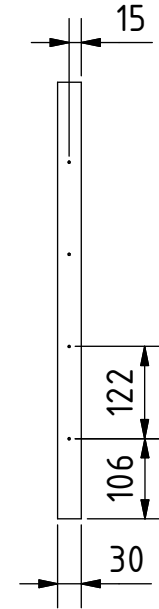
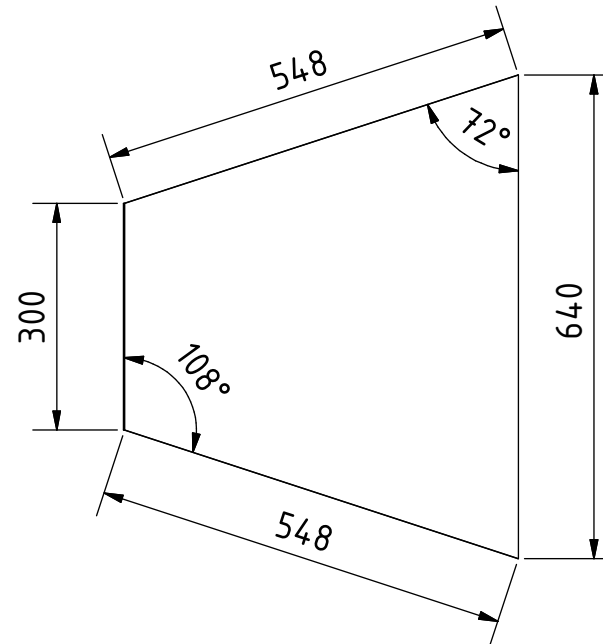
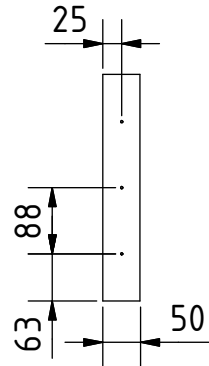

Nota: todas las medidas estan en mm.

PROYECTO Secador de bandejas para alimentos	CREADO POR J. Zeron	APROBADO POR A. Morillo	FECHA 10/08/2021	VERSIÓN 1.0
NOMBRE DE PIEZA Lamina lateral A	NOMBRE DE ARCHIVO Side plate A.ipt			CÓDIGO 3.2
DESARROLLADO POR Practical Action	REDISEÑADO POR OHO e.V.	TIPO DOC. Part	MATERIAL Lamina de acero dulce 18G	CANTIDAD 2
		LICENCIA CC-BY-SA 4.0	ESCALA 1:10	HOJA 15 /28

ELEVATION (1 : 10)

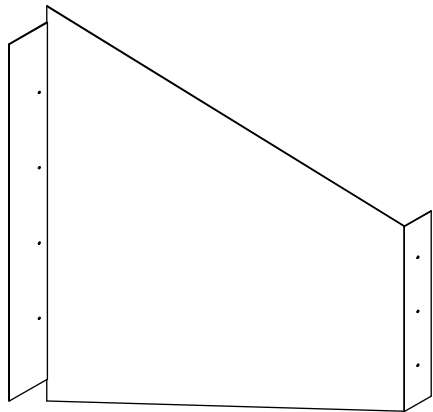
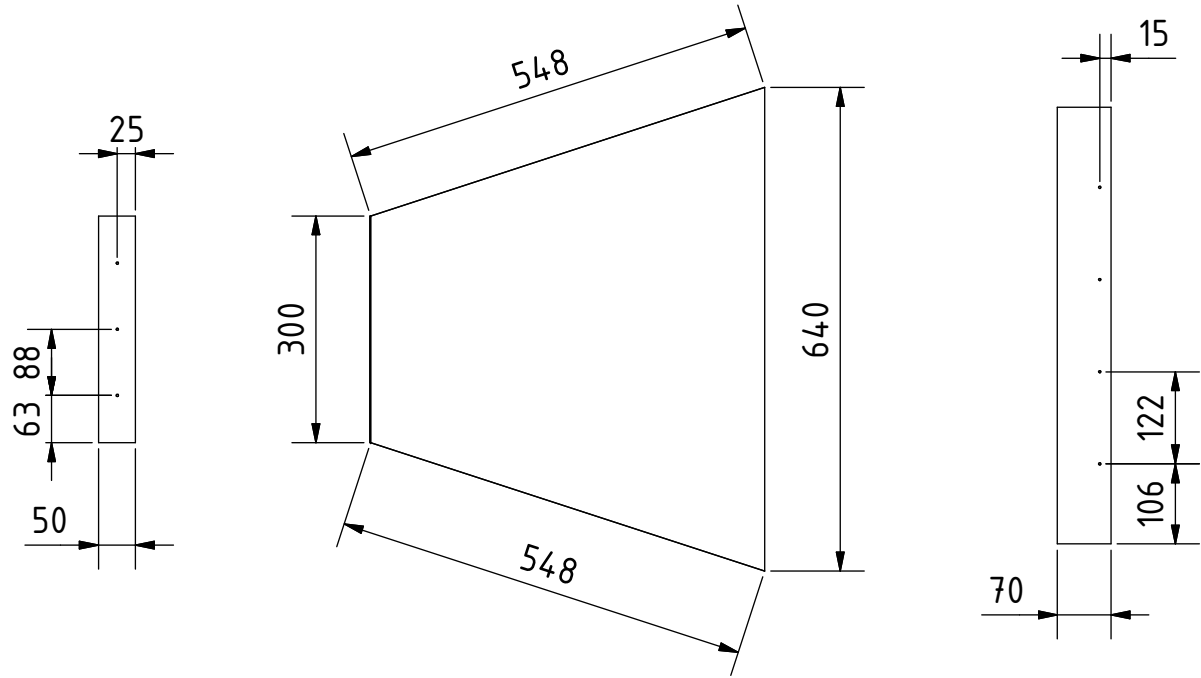

Nota: todas las medidas estan en mm.

PROYECTO Secador de bandejas para alimentos	CREADO POR J. Zeron	APROBADO POR A. Morillo	FECHA 10/08/2021	VERSIÓN 1.0
NOMBRE DE PIEZA Lamina lateral B	NOMBRE DE ARCHIVO Side plate B.ipt			CÓDIGO 3.3
DESARROLLADO POR Practical Action	REDISEÑADO POR OHO e.V.	TIPO DOC. Part	MATERIAL Lamina de acero dulce 18G	CANTIDAD 2
		LICENCIA CC-BY-SA 4.0	ESCALA 1:10	HOJA 16 /28

EXPLOSION (1 : 25)

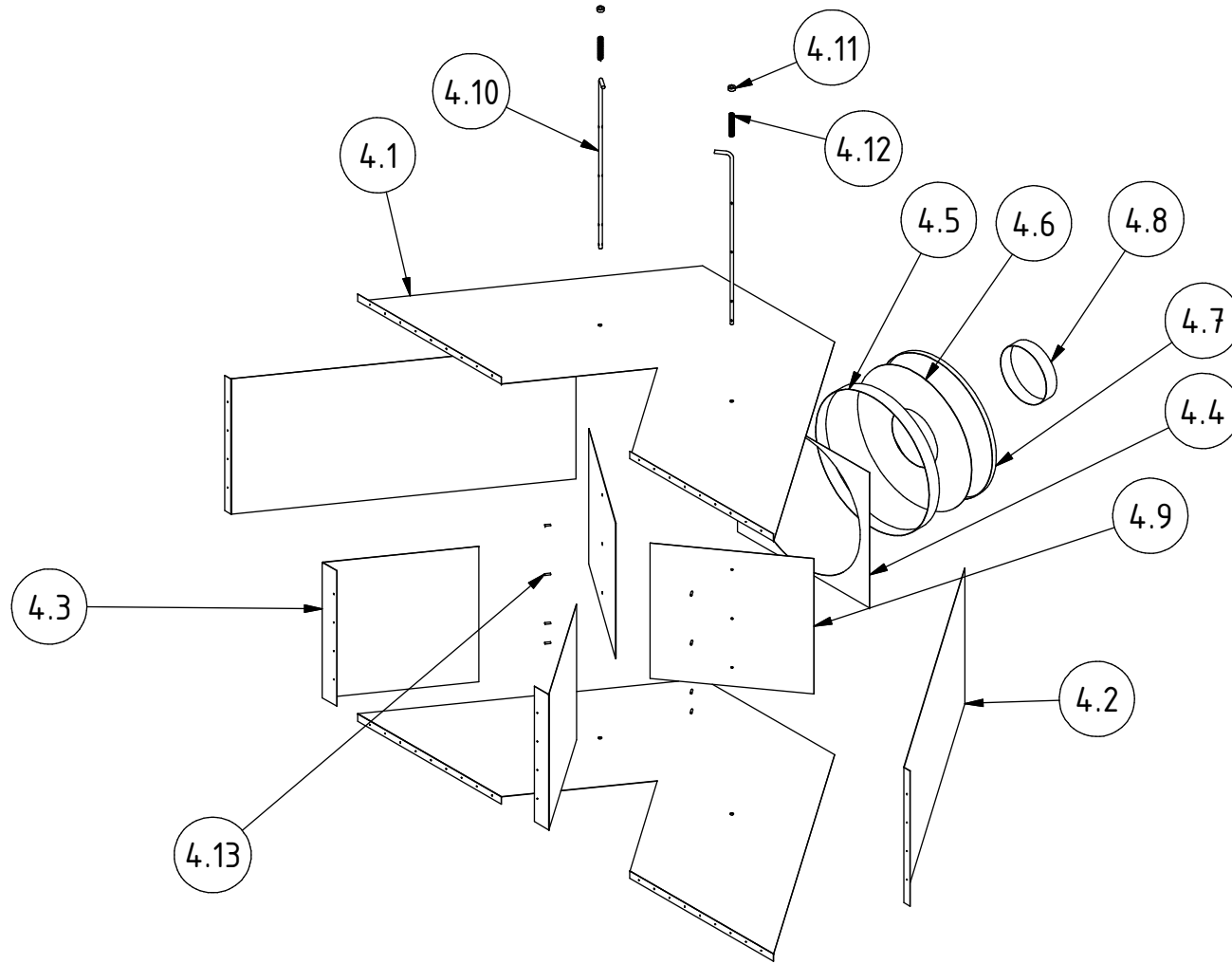

PROYECTO Secador de bandejas para alimentos		CREADO POR J. Zeron		APROBADO POR A. Morillo		FECHA 10/08/2021		VERSIÓN 1.0	
NOMBRE DE PIEZA Amortiguador de aire		NOMBRE DE ARCHIVO Air damper.ipn						CÓDIGO 4.0	
DESARROLLADO POR Practical Action		REDISEÑADO POR OHO e.V.		TIPO DOC. Assembly		MATERIAL		CANTIDAD -	
				LICENCIA CC-BY-SA 4.0		ESCALA 1:25		HOJA 17 /28	

PLAN (1 : 20)

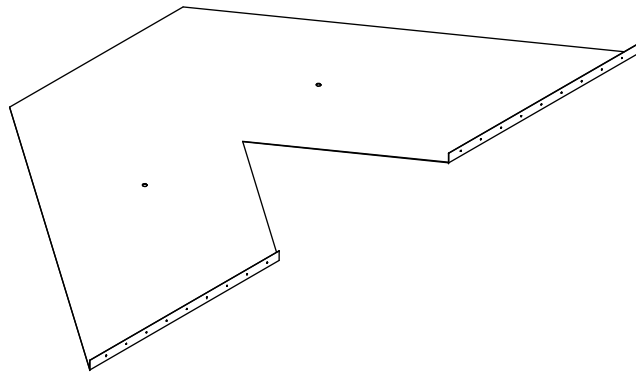
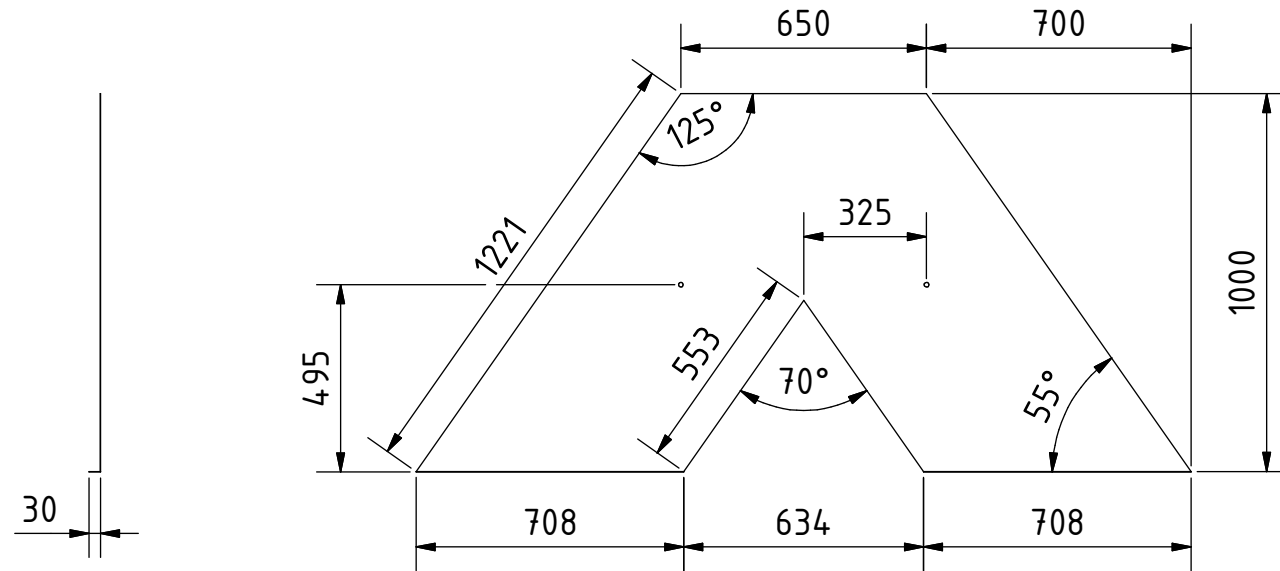

Nota: todas las medidas estan en mm.

PROYECTO Secador de bandejas para alimentos	CREADO POR J. Zeron	APROBADO POR A. Morillo	FECHA 10/08/2021	VERSIÓN 1.0
NOMBRE DE PIEZA Lamina superior	NOMBRE DE ARCHIVO Top plate.ipt			CÓDIGO 4.1
DESARROLLADO POR Practical Action	REDISEÑADO POR OHO e.V.	TIPO DOC. Part	MATERIAL Lamina de acero dulce 18G	CANTIDAD 2
		LICENCIA CC-BY-SA 4.0	ESCALA 1:20	HOJA 18 /28

ELEVATION (1 : 12)

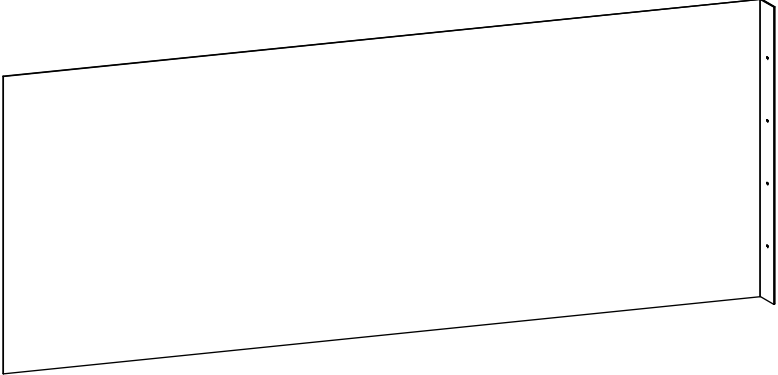
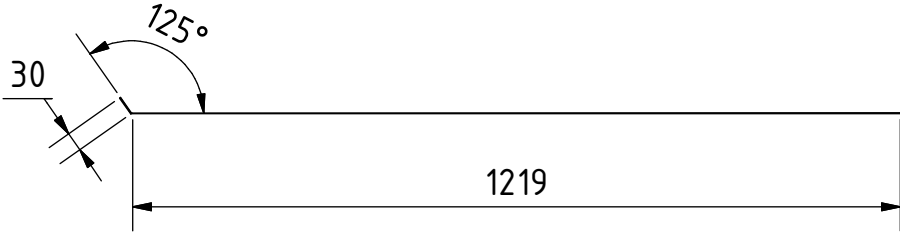
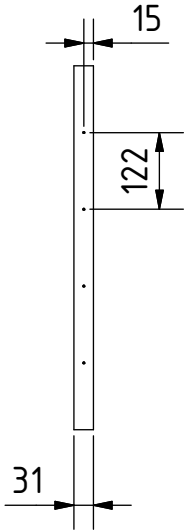

Nota: todas las medidas estan en mm.

PROYECTO Secador de bandejas para alimentos		CREADO POR J. Zeron		APROBADO POR A. Morillo		FECHA 10/08/2021		VERSIÓN 1.0	
NOMBRE DE PIEZA Lamina lateral A		NOMBRE DE ARCHIVO Side plate A.ipt						CÓDIGO 4.2	
DESARROLLADO POR Practical Action		REDISEÑADO POR OHO e.V.		TIPO DOC. Part		MATERIAL Lamina de acero dulce 18G		CANTIDAD 2	
				LICENCIA CC-BY-SA 4.0		ESCALA 1:12		HOJA 19 /28	

ELEVATION (1 : 10)

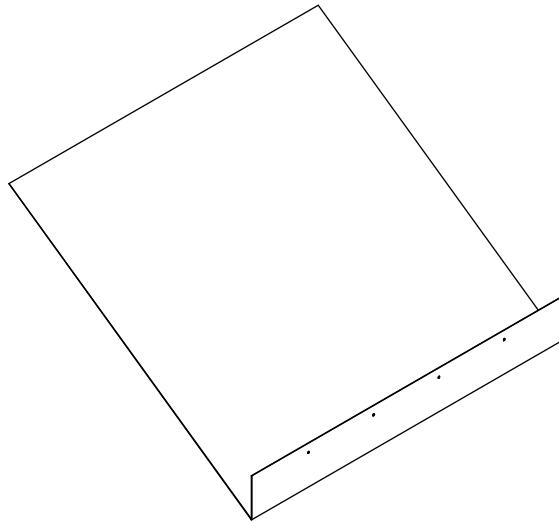
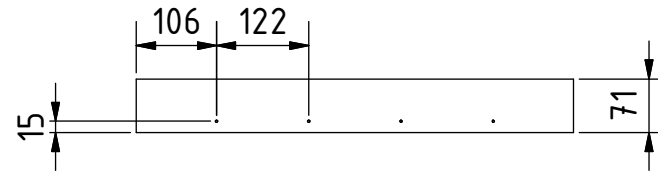
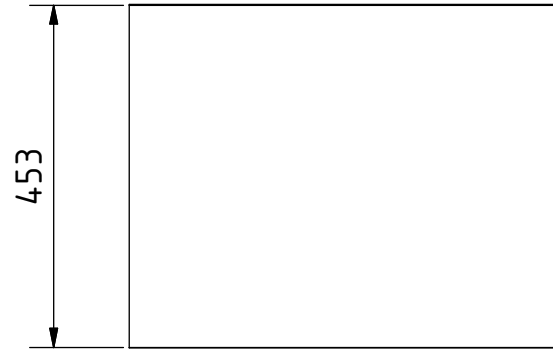
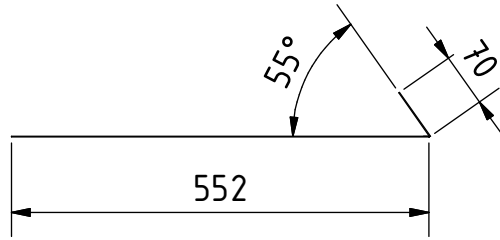

Nota: todas las medidas estan en mm.

PROYECTO Secador de bandejas para alimentos	CREADO POR J. Zeron	APROBADO POR A. Morillo	FECHA 10/08/2021	VERSIÓN 1.0
NOMBRE DE PIEZA Lamina lateral B	NOMBRE DE ARCHIVO Side plate B.ipt			CÓDIGO 4.3
DESARROLLADO POR Practical Action	REDISEÑADO POR OHO e.V.	TIPO DOC. Part	MATERIAL Lamina de acero dulce 18G	CANTIDAD 2
		LICENCIA CC-BY-SA 4.0	ESCALA 1:10	HOJA 20 /28

ELEVATION (1 : 10)

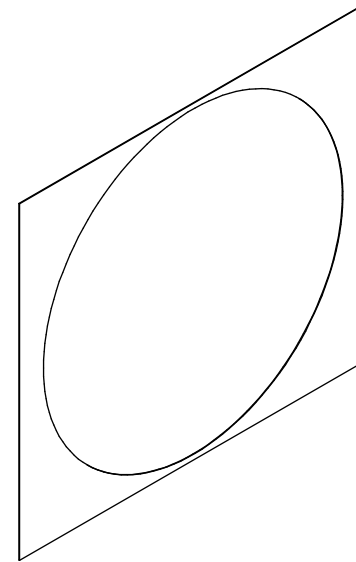
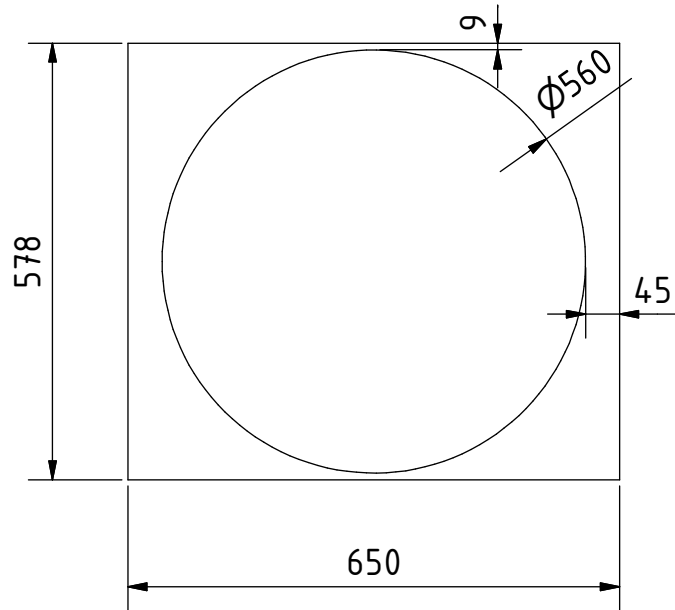

Nota: todas las medidas estan en mm.

PROYECTO Secador de bandejas para alimentos	CREADO POR J. Zeron	APROBADO POR A. Morillo	FECHA 10/08/2021	VERSIÓN 1.0
NOMBRE DE PIEZA Lamina posterior	NOMBRE DE ARCHIVO Back plate.ipt			CÓDIGO 4.4
DESARROLLADO POR Practical Action	REDISEÑADO POR OHO e.V.	TIPO DOC. Part	MATERIAL Lamina de acero dulce 18G	CANTIDAD 1
		LICENCIA CC-BY-SA 4.0	ESCALA 1:10	HOJA 21 /28

ELEVATION (1 : 10)

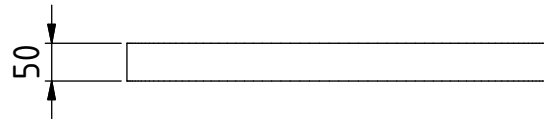
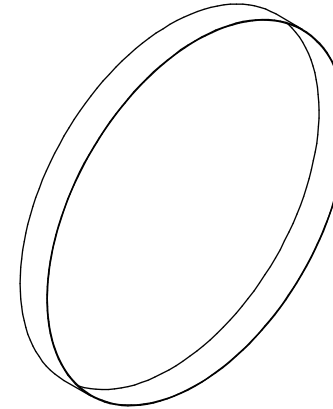
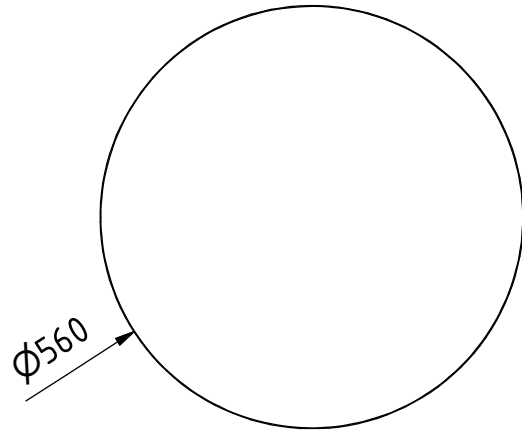

Nota: todas las medidas estan en mm.

PROYECTO Secador de bandejas para alimentos	CREADO POR J. Zeron	APROBADO POR A. Morillo	FECHA 10/08/2021	VERSIÓN 1.0
NOMBRE DE PIEZA Lamina conectora	NOMBRE DE ARCHIVO Connection sleve.ipt			CÓDIGO 4.5
DESARROLLADO POR Practical Action	REDISEÑADO POR OHO e.V.	TIPO DOC. Part	MATERIAL Lamina de acero dulce 18Ge	CANTIDAD 1
		LICENCIA CC-BY-SA 4.0	ESCALA 1:10	HOJA 22 /28

ELEVATION (1 : 10)

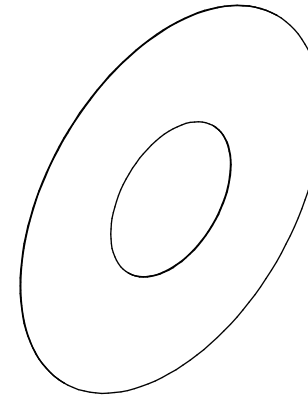
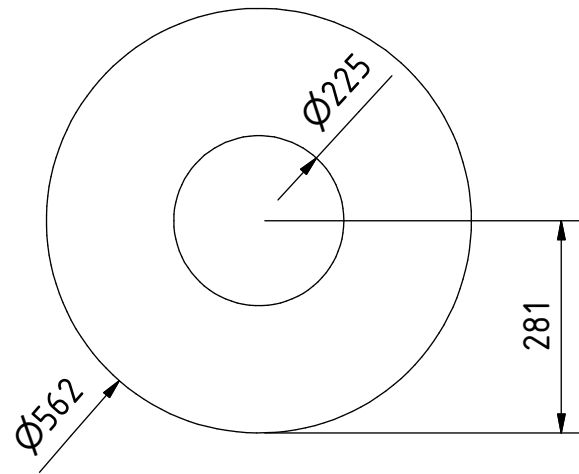

Nota: todas las medidas estan en mm.

PROYECTO Secador de bandejas para alimentos	CREADO POR J. Zeron	APROBADO POR A. Morillo	FECHA 10/08/2021	VERSIÓN 1.0
NOMBRE DE PIEZA Adaptador A.1	NOMBRE DE ARCHIVO Adaptor A.1.ipt			CÓDIGO 4.6
DESARROLLADO POR Practical Action	REDISEÑADO POR OHO e.V.	TIPO DOC. Part	MATERIAL Lamina de acero dulce 18G	CANTIDAD 1
		LICENCIA CC-BY-SA 4.0	ESCALA 1:10	HOJA 23 /28

ELEVATION (1 : 10)

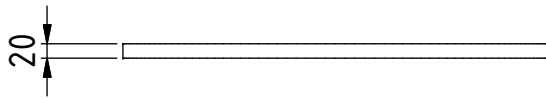
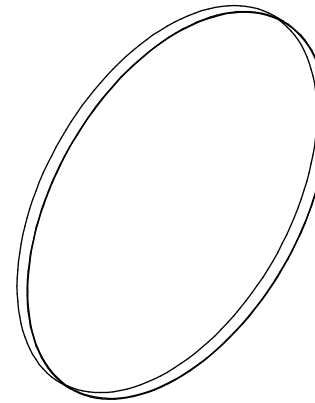
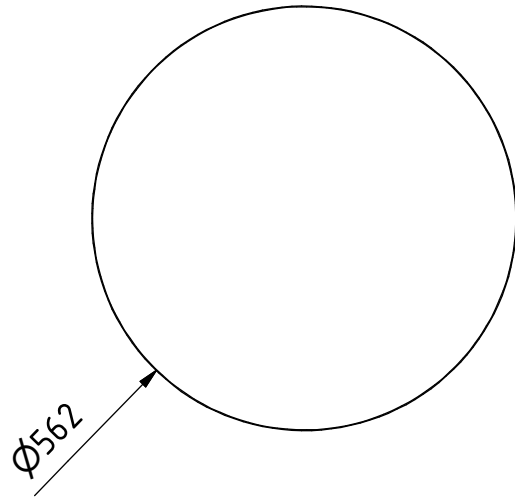

Nota: todas las medidas estan en mm.

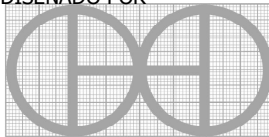
PROYECTO Secador de bandejas para alimentos		CREADO POR J. Zeron		APROBADO POR A. Morillo		FECHA 10/08/2021		VERSIÓN 1.0	
NOMBRE DE PIEZA Adaptador A.2		NOMBRE DE ARCHIVO Adaptor A.2.ipt						CÓDIGO 4.7	
DESARROLLADO POR Practical Action		REDISEÑADO POR  OHO e.V.		TIPO DOC. Part		MATERIAL Lamina de acero dulce 18G		CANTIDAD 1	
				LICENCIA CC-BY-SA 4.0		ESCALA 1:10		HOJA 24 /28	

ELEVATION (1 : 5)

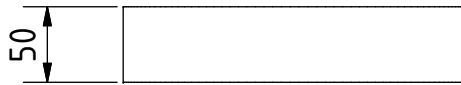
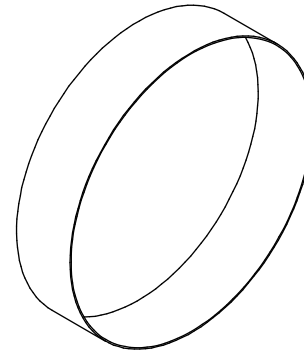
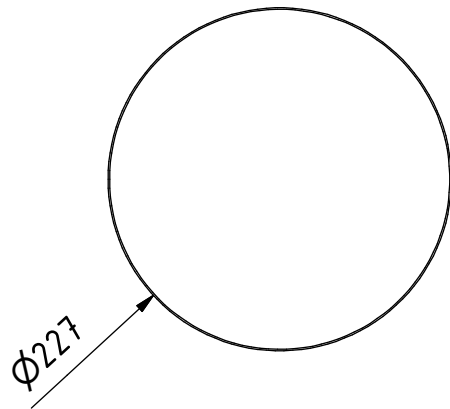

Nota: todas las medidas estan en mm.

PROYECTO Secador de bandejas para alimentos		CREADO POR J. Zeron	APROBADO POR A. Morillo	FECHA 10/08/2021	VERSIÓN 1.0
NOMBRE DE PIEZA Adaptador B		NOMBRE DE ARCHIVO Adaptor B.ipt			CÓDIGO 4.8
DESARROLLADO POR Practical Action	REDISEÑADO POR OHO e.V.	TIPO DOC. Part	MATERIAL Lamina de acero dulce 18G	CANTIDAD 1	
		LICENCIA CC-BY-SA 4.0	ESCALA 1:5	HOJA 25 /28	

ELEVATION (1 : 10)

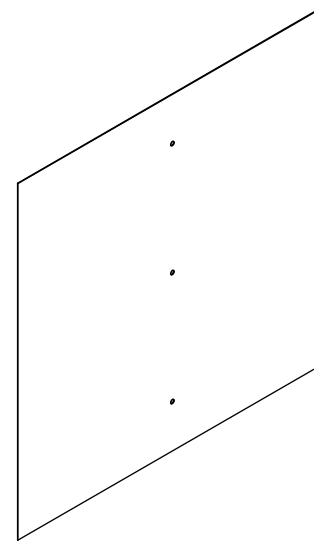
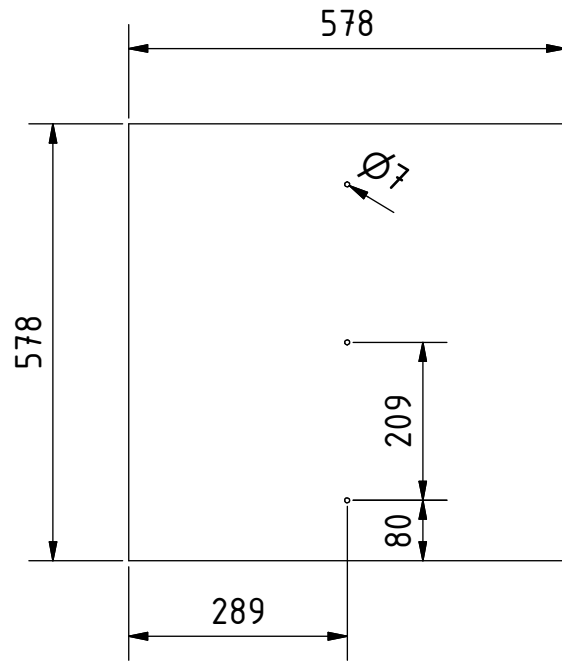

Nota: todas las medidas estan en mm.

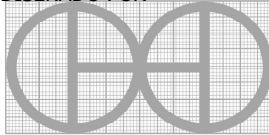
PROYECTO Secador de bandejas para alimentos		CREADO POR J. Zeron	APROBADO POR A. Morillo	FECHA 10/08/2021	VERSIÓN 1.0
NOMBRE DE PIEZA Lamina de amortiguador		NOMBRE DE ARCHIVO Damper plate.ipt			CÓDIGO 4.9
DESARROLLADO POR Practical Action	REDISEÑADO POR  OHO e.V.	TIPO DOC. Part	MATERIAL Lamina de acero dulce 18G	CANTIDAD 2	
		LICENCIA CC-BY-SA 4.0	ESCALA 1:10	HOJA 26 /28	

ELEVATION (1 : 8)

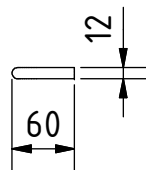
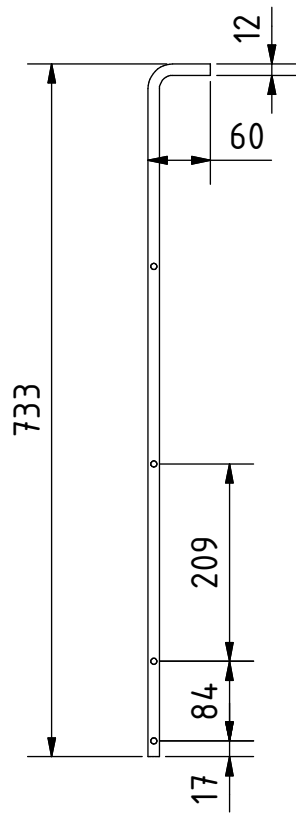

Nota: todas las medidas estan en mm.

PROYECTO Secador de bandejas para alimentos	CREADO POR J. Zeron	APROBADO POR A. Morillo	FECHA 10/08/2021	VERSIÓN 1.0
NOMBRE DE PIEZA Barra	NOMBRE DE ARCHIVO Damper bar.ipt			CÓDIGO 4.10
DESARROLLADO POR Practical Action	REDISEÑADO POR OHO e.V.	TIPO DOC. Part	MATERIAL Acero A36	CANTIDAD 2
		LICENCIA CC-BY-SA 4.0	ESCALA 1:8	HOJA 27 /28

PLAN (2 : 1)

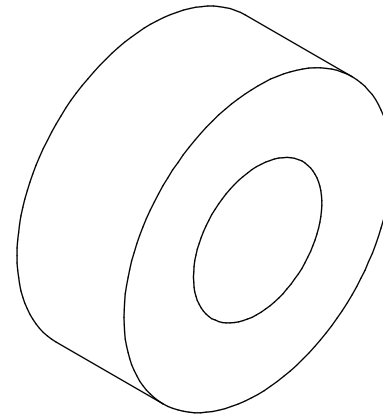
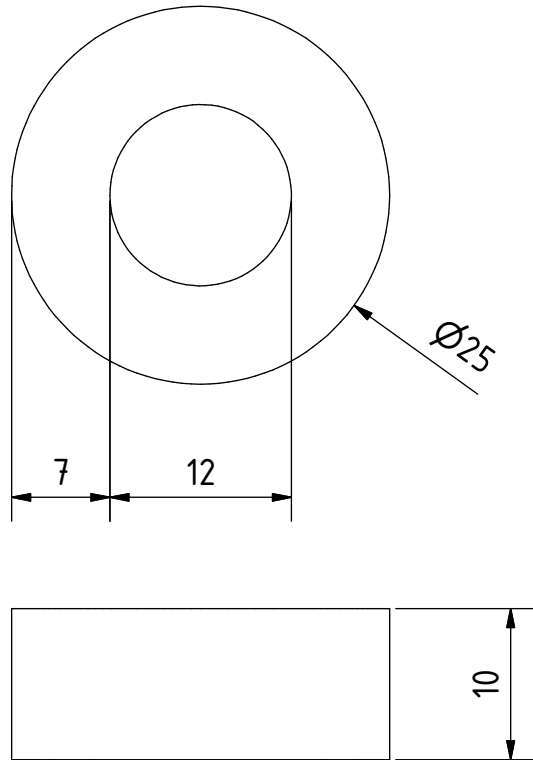

Nota: todas las medidas estan en mm.

PROYECTO Secador de bandejas para alimentos		CREADO POR J. Zeron	APROBADO POR A. Morillo	FECHA 10/08/2021	VERSIÓN 1.0
NOMBRE DE PIEZA Superior		NOMBRE DE ARCHIVO Damper stop.ipt			CÓDIGO 4.11
DESARROLLADO POR Practical Action	REDISEÑADO POR OHO e.V.	TIPO DOC. Part	MATERIAL Acero A36	CANTIDAD 2	
		LICENCIA CC-BY-SA 4.0	ESCALA 2:1	HOJA 28 /28	