

PROYECTO	CREADO POR	APROBADO POR	FECHA	VERSIÓN
Base para Taladro manual	J. ROSCIANO	A. MORILLO	16/06/2022	0.92
NOMBRE DE PIEZA	NOMBRE DE ARCHIVO			CÓDIGO
Vistas 3d	oho_btm_base_para_taladro_manual.iam			A1
DESARROLLADO POR	REDISEÑADO POR	TIPO DOC.	MATERIAL	CANTIDAD
OHO e.V., basado en el trabajo de Rock&Fix - Youtube		Assembly		
		LICENCIA	ESCALA	HOJA
		CC-BY-SA 4.0		1 /35

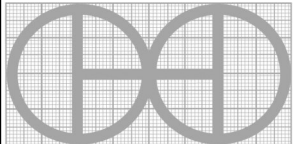

PROYECTO	CREADO POR	APROBADO POR	FECHA	VERSIÓN
Base para Taladro manual	J. ROSCIANO	A. MORILLO	16/06/2022	0.92
NOMBRE DE PIEZA	NOMBRE DE ARCHIVO			CÓDIGO
Vistas 3d	oho_btm_base_para_taladro_manual.iam			A1
DESARROLLADO POR	REDISEÑADO POR	TIPO DOC.	MATERIAL	CANTIDAD
OHO e.V., basado en el trabajo de Rock&Fix - Youtube		Assembly		
		LICENCIA	ESCALA	HOJA
		CC-BY-SA 4.0	1/8	2 /35

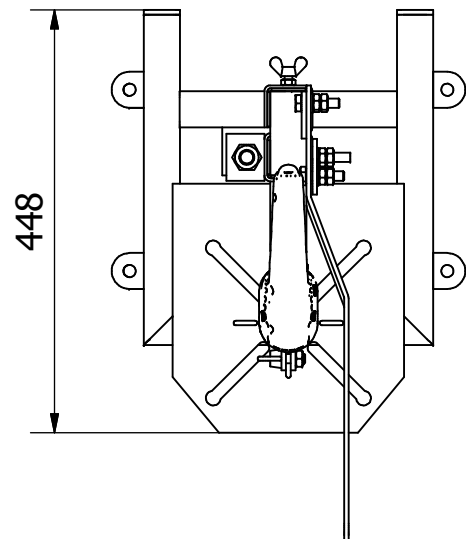
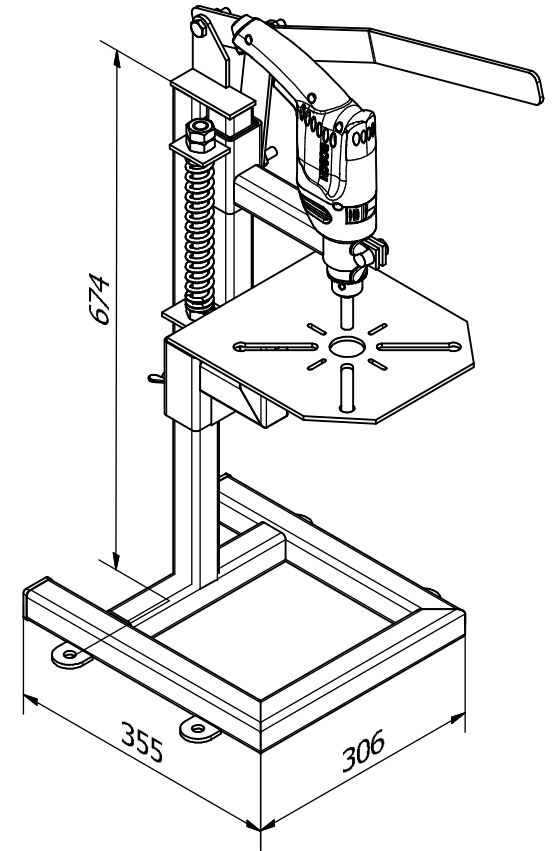
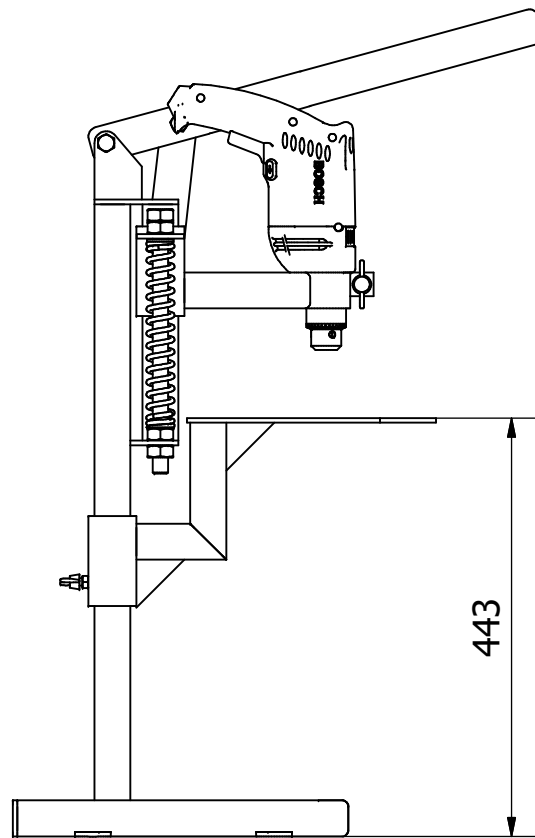
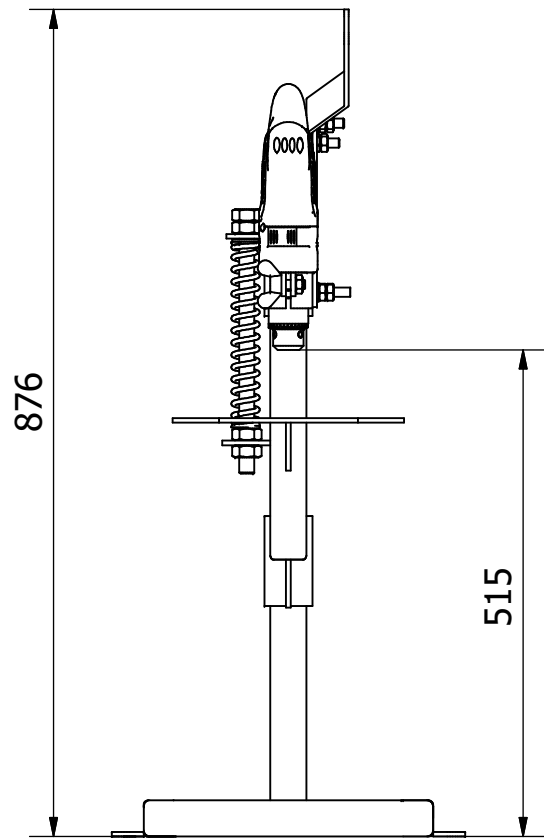
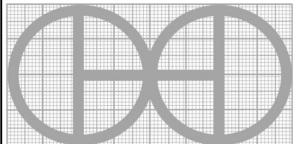
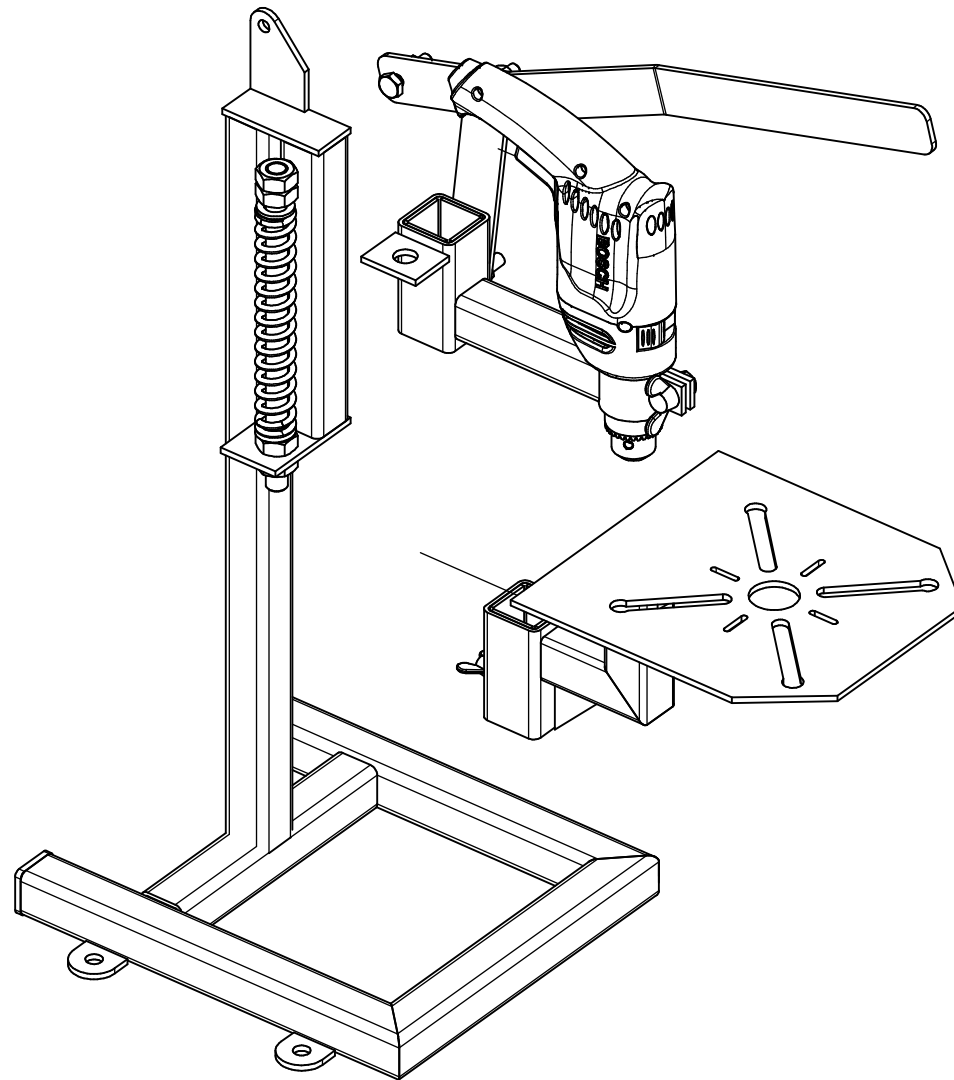
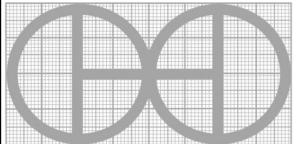

PROYECTO	CREADO POR	APROBADO POR	FECHA	VERSIÓN
Base para Taladro manual	J. ROSCIANO	A. MORILLO	16/06/2022	0.92
NOMBRE DE PIEZA	NOMBRE DE ARCHIVO			CÓDIGO
Vistas de explosion 3d	oho_btm_base_para_taladro_manual.ipn			A2
DESARROLLADO POR	REDISEÑADO POR	TIPO DOC.	MATERIAL	CANTIDAD
OHO e.V., basado en el trabajo de Rock&Fix - Youtube		Assembly		
		LICENCIA	ESCALA	HOJA
		CC-BY-SA 4.0	1/8	3 /35

PARTS LIST

POS	CANT	NOMBRE DE PIEZA	NOMBRE DE ARCHIVO	TIPO PZA	ESPECIFICACIONES	HOJA
A1		Vistas 3d	oho_btm_base_para_taladro_manual.iam			1
A1		Vistas 3d	oho_btm_base_para_taladro_manual.iam			2
A2		Vistas de explosion 3d	oho_btm_base_para_taladro_manual.ipn			3
B1		Lista de partes	oho_btm_base_para_taladro_manual.csv			4
1.0		Base principal	oho_btm_base-principal.ipn			7
1.1	1	Viga central base	oho_btm_viga-central-base.ipt	Production	Tubular cuadrado 1 1/2*1 1/2*2mm, Astm A36	8
1.2	2	Viga lateral base	oho_btm_viga-lateral-base.ipt	Production	Tubular cuadrado 1 1/2*1 1/2*2mm, Astm A36	9
1.3	1	Viga frontal base	oho_btm_viga-frontal-base.ipt	Production	Tubular cuadrado 1 1/2*1 1/2*2mm, Astm A36	10
1.4	4	Oreja de anclaje	oho_btm_oreja-de-anclaje.ipt	Production	Pletina 1 1/2*3/16, Astm A36	11
1.5	1	Columna	oho_btm_columna.ipt	Production	Tubular cuadrado 1 1/2*1 1/2*2mm, Astm A36	12
1.6	1	Guia vertical	oho_btm_guia-vertical.ipt	Production	Tubular cuadrado 1 1/2*1 1/2*2mm, Astm A36	13
1.7	1	Plancha guia 01	oho_btm_plancha-guia-01.ipt	Production	Pletina 1 1/2*3/16, Astm A36	14
1.8	1	Plancha guia 02	oho_btm_plancha-guia-02.ipt	Production	Pletina 1 1/2*3/16, Astm A36	15
1.9	1	Oreja superior	oho_btm_oreja-superior.ipt	Production	Pletina 1 1/2*3/16, Astm A36	16
1.11	1	Resorte		Buy	Resorte L 196mm, D 25mm, d 2.5mm, n 17 vueltas, F 22kg	18
1.12	2	Tapa de tubo	oho_btm_tapa-de-tubo.ipt	Production	Pletina 1 1/2*3/16, Astm A36	17
1.13	1	Barra roscada		Standard	Barra roscada, 5/8" x 280mm	
1.14	4	Tuerca 01		Standard	Tuerca, 5/8"	
1.15	2	Arandela 01		Standard	Arandela, para 5/8	
2.0	1	Base movil	oho_btm_base-movil.iam			19
2.1	1	Corredera base movil	oho_btm_corredera-base-movil.ipt	Production	Tubular cuadrado 2*2*2mm, Astm A36	20
2.2	1	Plancha de base movil	oho_btm_plancha-de-base-movil.ipt	Production	Plancha 5mm, Astm A36	21
2.3	2	Cartela	oho_btm_cartela.ipt	Production	Pletina 1 1/2*3/16, Astm A36	22
2.4	1	Extension de base movil	oho_btm_extension-de-base-movil-01.ipt	Production	Tubular cuadrado 1 1/2*1 1/2*2mm, Astm A36	23
2.5	1	Extension de base movil 02	oho_btm_extension-de-base-movil-02.ipt	Production	Tubular cuadrado 1 1/2*1 1/2*2mm, Astm A36	24

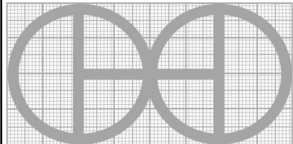
PROYECTO	CREADO POR	APROBADO POR	FECHA	VERSIÓN
Base para Taladro manual	J. ROSCIANO	A. MORILLO	16/06/2022	0.92
NOMBRE DE PIEZA	NOMBRE DE ARCHIVO			CÓDIGO
Lista de partes	oho_btm_base_para_taladro_manual.csv			B1
DESARROLLADO POR	REDISEÑADO POR	TIPO DOC.	MATERIAL	CANTIDAD
OHO e.V., basado en el trabajo de Rock&Fix - Youtube		Parts list		
		LICENCIA	ESCALA	HOJA
		CC-BY-SA 4.0		4 /35

PARTS LIST

POS	CANT	NOMBRE DE PIEZA	NOMBRE DE ARCHIVO	TIPO PZA	ESPECIFICACIONES	HOJA
2.6	4	Pieza de ajuste 01	oho_btm_pieza-de-ajuste-01	Production	Retazo de espesor 4mm, Astm A36	25
2.7	1	Tornillo 01		Standard	Tornillo mariposa 3/8*3/4"	
2.8	1	Tuerca 02		Standard	Tuerca hexagonal 3/8"	
3.0	1	Mecanismo de taladro	oho_btm_mecanismo-de-taladro.iam			27-28
3.1	1	Oreja para corredera 02	oho_btm_oreja-para-corredera-02.ipt	Production	Pletina 1 1/2*3/16, Astm A36	17
3.2	1	Corredera de mecanismo principal	oho_btm_corredera-de-mecanismo-principal.ipt	Production	Tubular cuadrado 2*2"*2mm, Astm A36	29
3.3	1	Biela	oho_btm_biela.ipt	Production	Pletina 1 1/2*3/16, Astm A36	30
3.4	1	Palanca de accionamiento	oho_btm_palanca-de-accionamiento.ipt	Production	Pletina 1 1/2*3/16, Astm A36	31
3.5	1	Extension para soporte de taladro	oho_btm_extension-para-soporte-de-taladro.ipt	Production	Tubular cuadrado 1 1/2*1 1/2*2mm, Astm A36	32
3.6	1	Abrazadera para taladro	oho_btm_abrazadera-para-taladro.ipt	Production	Retazo de espesor 2 a 3 mm, Astm A36	33
3.7	1	Oreja para abrazadera	oho_btm_oreja-para-abrazadera.ipt	Production	Pletina 1 1/2*3/16, Astm A36	34
3.8	4	Pieza de ajuste 02	oho_btm_pieza-de-ajuste-02	Production	Retazo de espesor 4mm, Astm A36	35
3.9	1	Perno de corredera		Production	Tornillo hexagonal 3/8x3/4", sin cabeza, soldado	37
3.10	2	Tornillo 02		Standard	Tornillo hexagonal 3/8x3/4"	
3.11	7	Tuerca 03		Standard	Tuerca hexagonal 3/8"	
3.12	2	Arandela 02		Standard	Arandela para 3/8"	
3.13	1	Tornillo 04		Standard	Tornillo mariposa 3/8*3/4"	

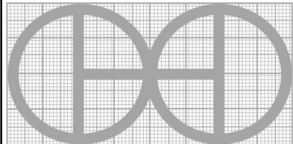
PROYECTO	CREADO POR	APROBADO POR	FECHA	VERSIÓN
Base para Taladro manual	J. ROSCIANO	A. MORILLO	16/06/2022	0.92
NOMBRE DE PIEZA	NOMBRE DE ARCHIVO			CÓDIGO
Lista de partes	oho_btm_base_para_taladro_manual.csv			B2
DESARROLLADO POR	REDISEÑADO POR	TIPO DOC.	MATERIAL	CANTIDAD
OHO e.V., basado en el trabajo de Rock&Fix - Youtube		Parts list		
		LICENCIA	ESCALA	HOJA
		CC-BY-SA 4.0		5 /35

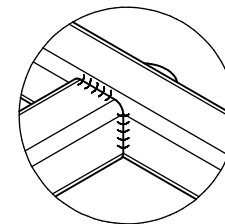
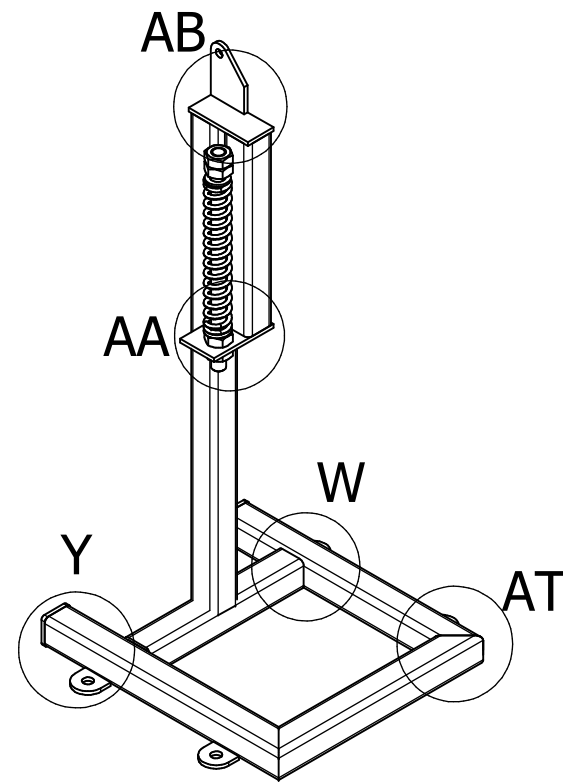
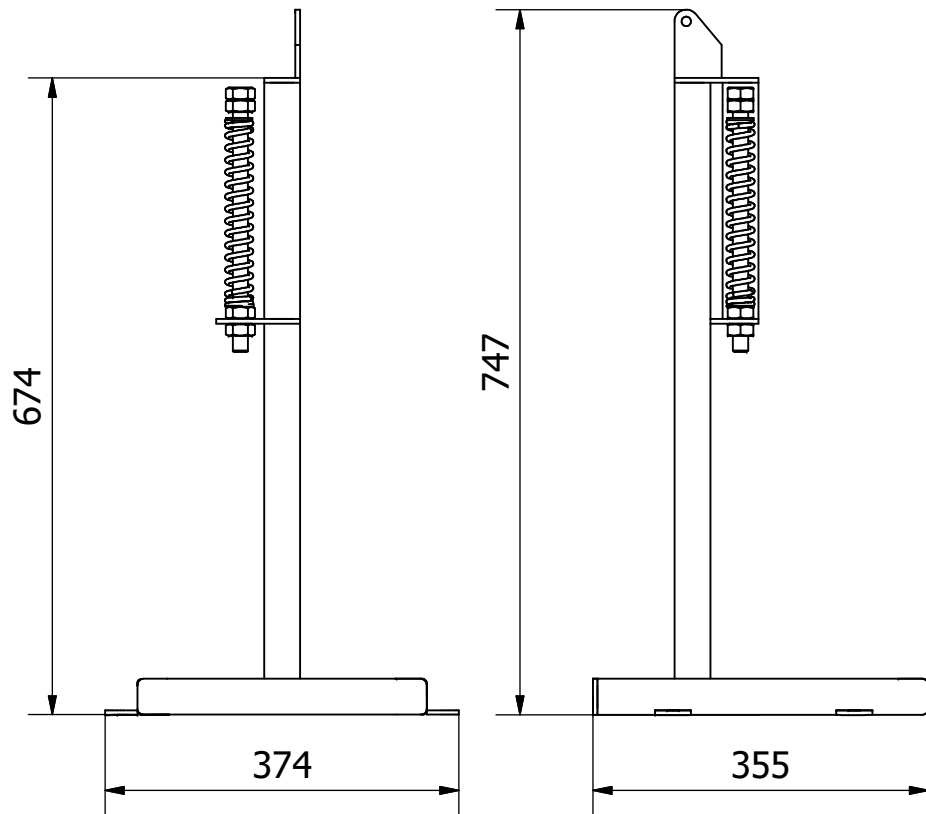

W (1:4)

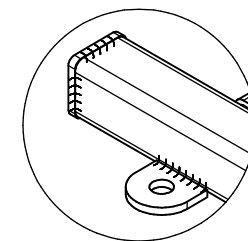

Y (1:4)

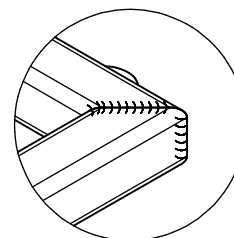

AT (1:4)

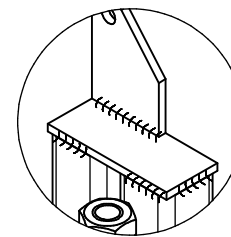

AB (1:4)

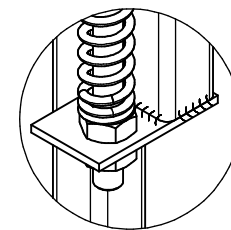

AA (1:4)

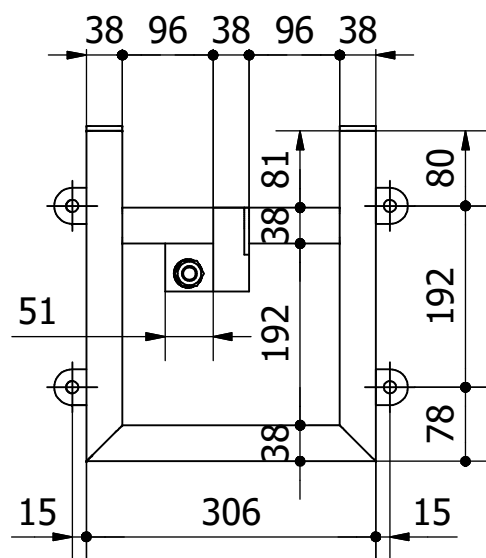

PROYECTO	CREADO POR	APROBADO POR	FECHA	VERSIÓN
Base para Taladro manual	J. ROSCIANO	A. MORILLO	16/06/2022	0.92
NOMBRE DE PIEZA	NOMBRE DE ARCHIVO			CÓDIGO
Base principal	oho_btm_base-principal.iam			1.0
DESARROLLADO POR	REDISEÑADO POR	TIPO DOC.	MATERIAL	CANTIDAD
OHO e.V., basado en el trabajo de Rock&Fix - Youtube		OHO e.V. Assembly		1
		LICENCIA	ESCALA	HOJA
		CC-BY-SA 4.0	1/8	6 /35

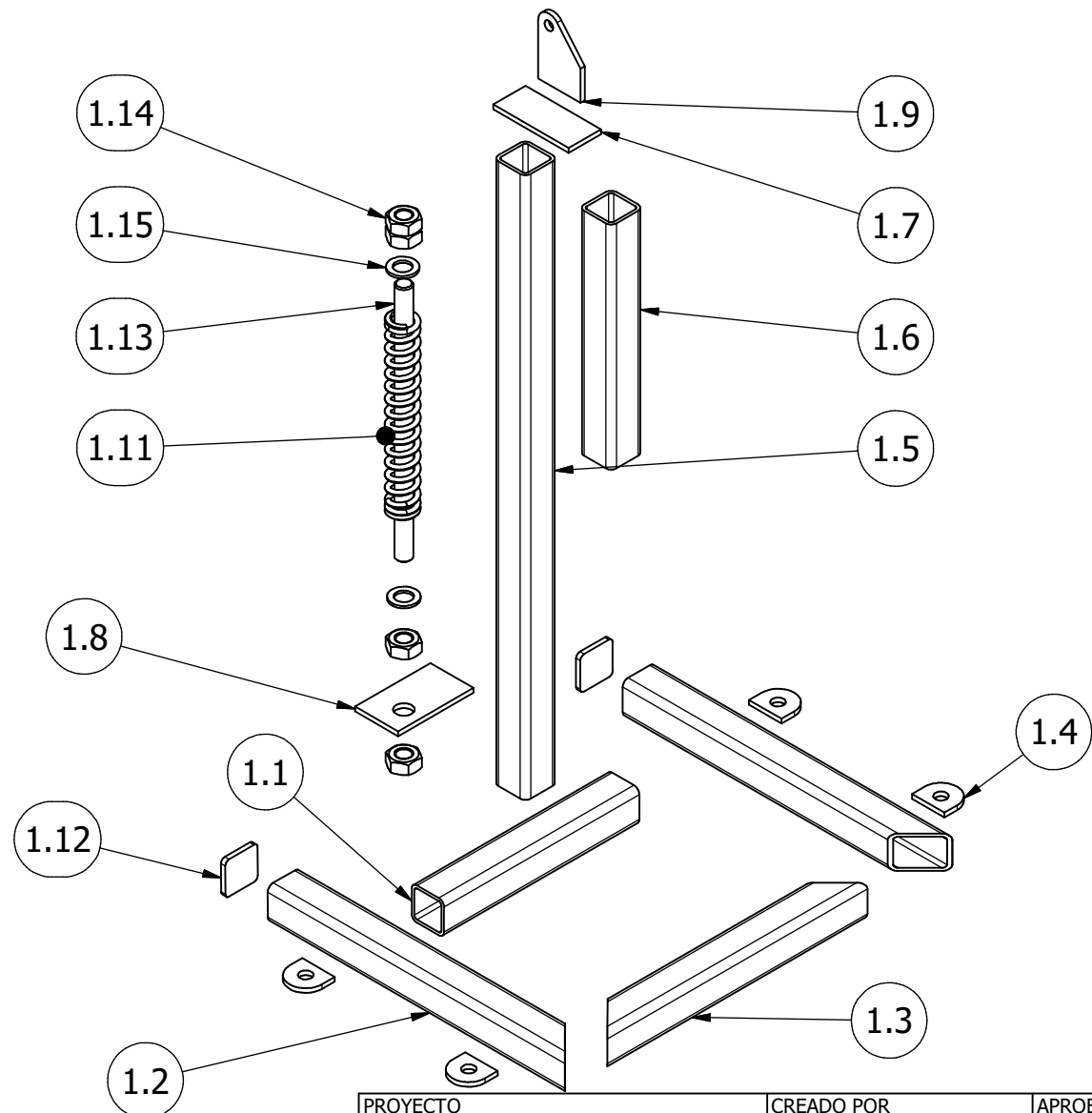

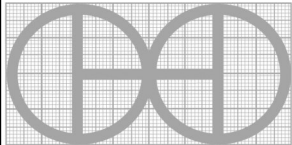
PROYECTO	CREADO POR	APROBADO POR	FECHA	VERSIÓN
Base para Taladro manual	J. ROSCIANO	A. MORILLO	16/06/2022	0.92
NOMBRE DE PIEZA	NOMBRE DE ARCHIVO			CÓDIGO
Base principal	oho_btm_base-principal.ipn			1.0
DESARROLLADO POR	REDISEÑADO POR	TIPO DOC.	MATERIAL	CANTIDAD
OHO e.V., basado en el trabajo de Rock&Fix - Youtube		Assembly		
		LICENCIA	ESCALA	HOJA
		CC-BY-SA 4.0	1/6.5	7 /35

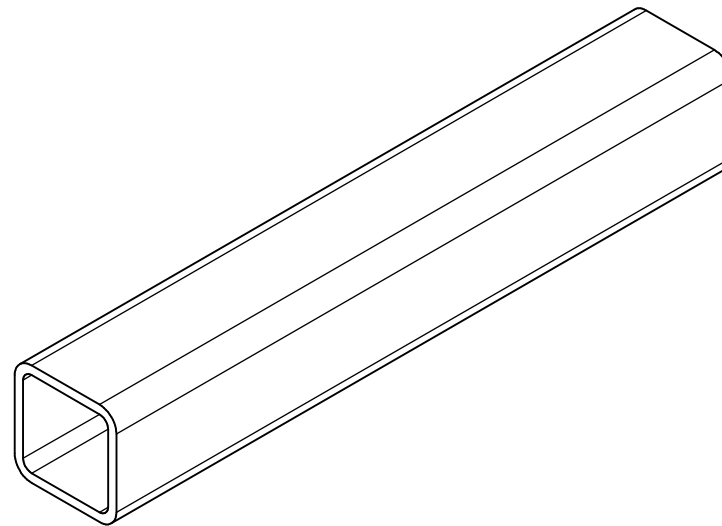
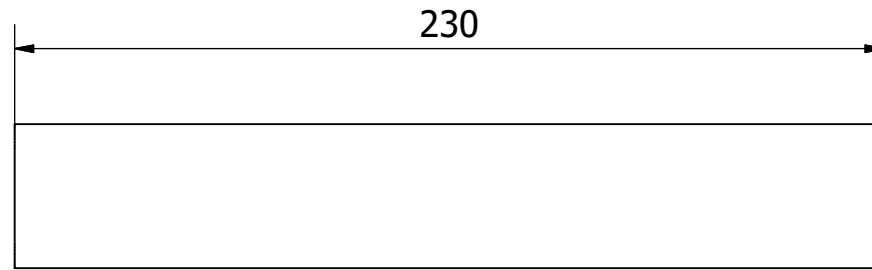
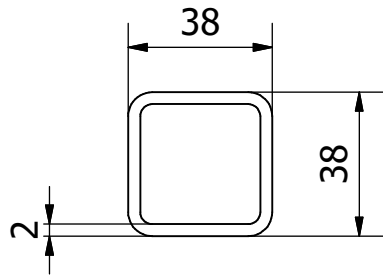

Tubular cuadrado 1 1/2*1 1/2*2mm

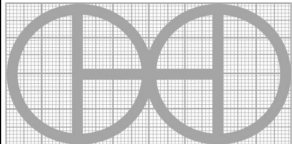
PROYECTO	CREADO POR	APROBADO POR	FECHA	VERSIÓN
Base para Taladro manual	J. ROSCIANO	A. MORILLO	16/06/2022	0.92
NOMBRE DE PIEZA	NOMBRE DE ARCHIVO			CÓDIGO
Viga central base	oho_btm_viga-central-base.ipt			1.1
DESARROLLADO POR	REDISEÑADO POR	TIPO DOC.	MATERIAL	CANTIDAD
OHO e.V., basado en el trabajo de Rock&Fix - Youtube		Part	Astm a36	1
		LICENCIA	ESCALA	HOJA
		CC-BY-SA 4.0	1/2	8 /35

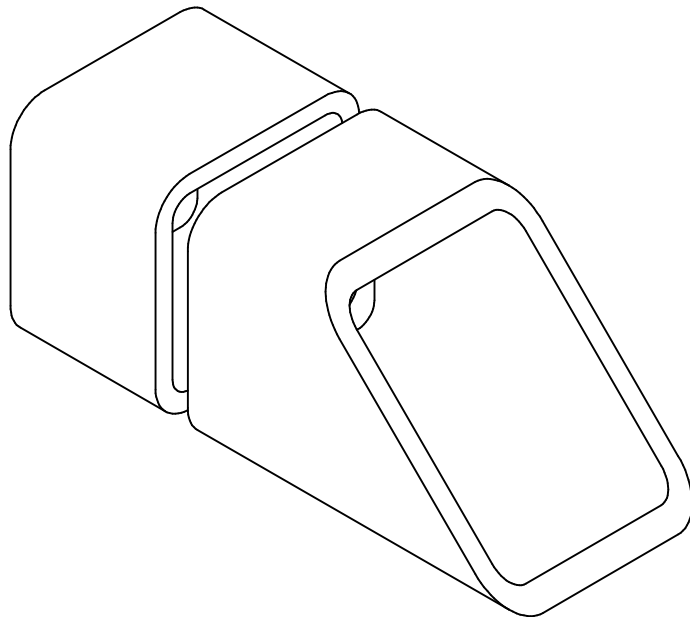
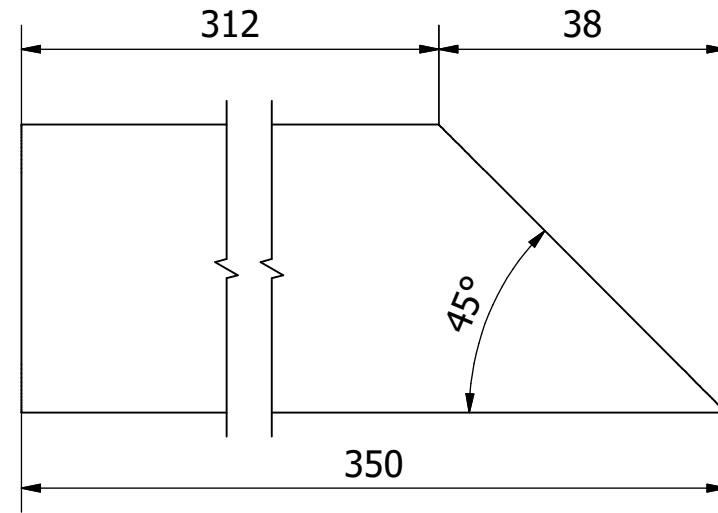
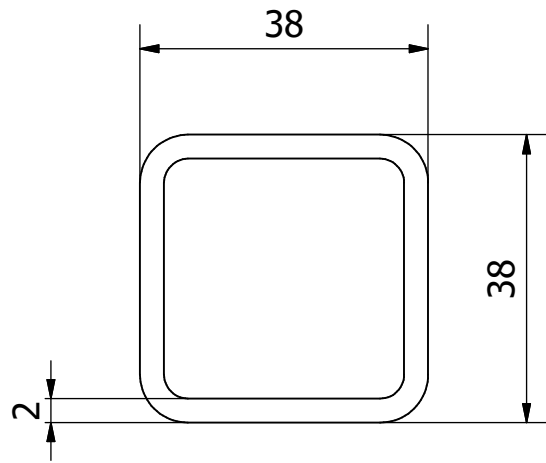

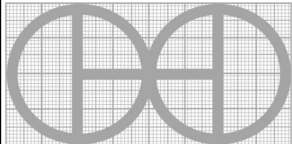
PROYECTO	CREADO POR	APROBADO POR	FECHA	VERSIÓN
Base para Taladro manual	J. ROSCIANO	A. MORILLO	16/06/2022	0.92
NOMBRE DE PIEZA	NOMBRE DE ARCHIVO			CÓDIGO
Viga lateral base	oho_btm_viga-lateral-base.ipt			1.2
DESARROLLADO POR	REDISEÑADO POR	TIPO DOC.	MATERIAL	CANTIDAD
OHO e.V., basado en el trabajo de Rock&Fix - Youtube		Part	Astm a36	2
		LICENCIA	ESCALA	HOJA
		CC-BY-SA 4.0	1/2	9 /35

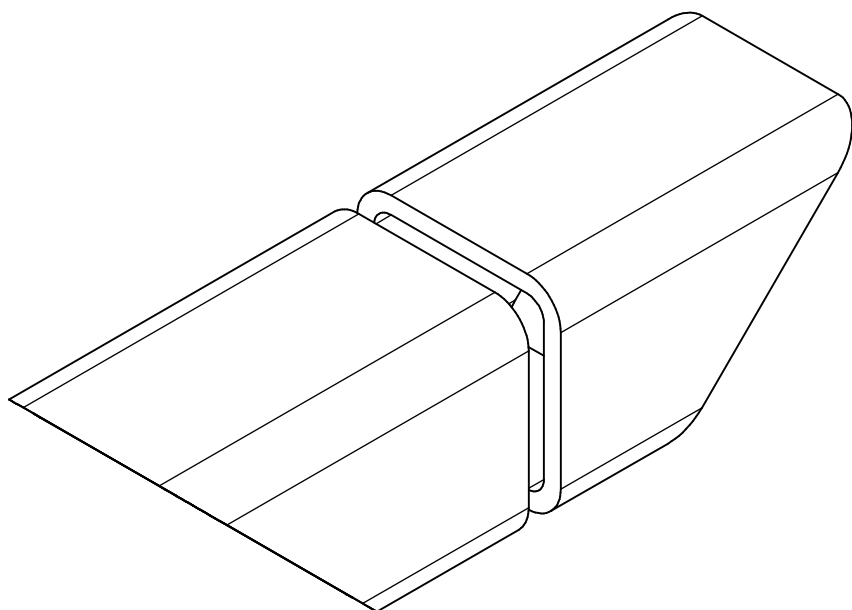
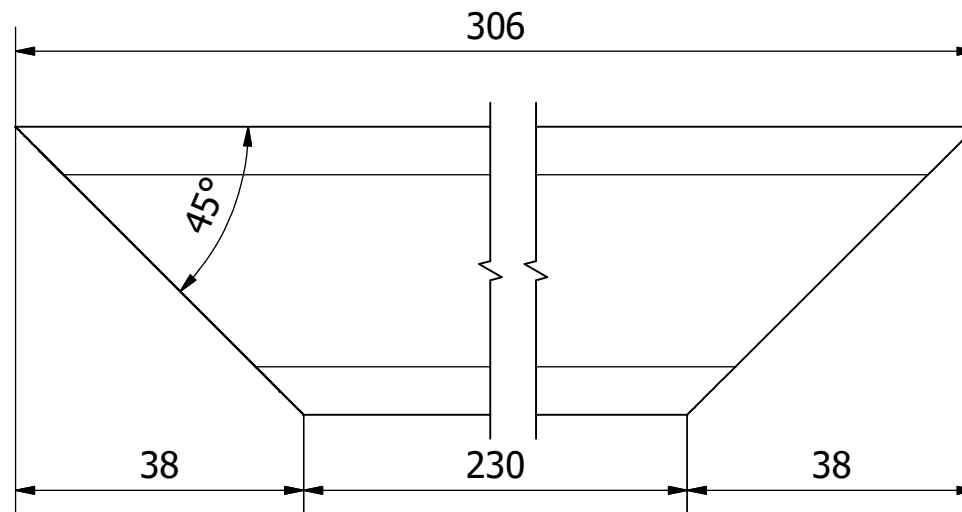
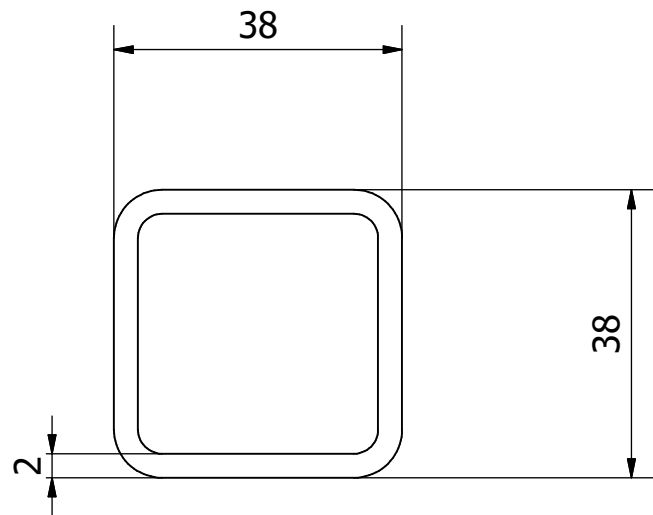

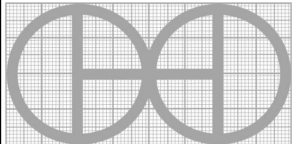
PROYECTO	CREADO POR	APROBADO POR	FECHA	VERSIÓN
Base para Taladro manual	J. ROSCIANO	A. MORILLO	16/06/2022	0.92
NOMBRE DE PIEZA	NOMBRE DE ARCHIVO			CÓDIGO
Viga frontal base	oho_btm_viga-frontal-base.ipt			1.3
DESARROLLADO POR	REDISEÑADO POR	TIPO DOC.	MATERIAL	CANTIDAD
OHO e.V., basado en el trabajo de Rock&Fix - Youtube		Part	Astm a36	1
		LICENCIA	ESCALA	HOJA
		CC-BY-SA 4.0	1/2	10 /35

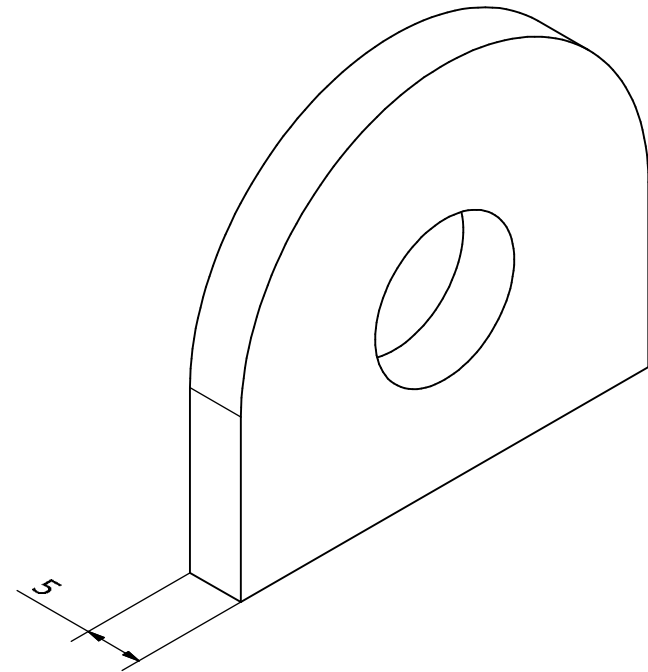
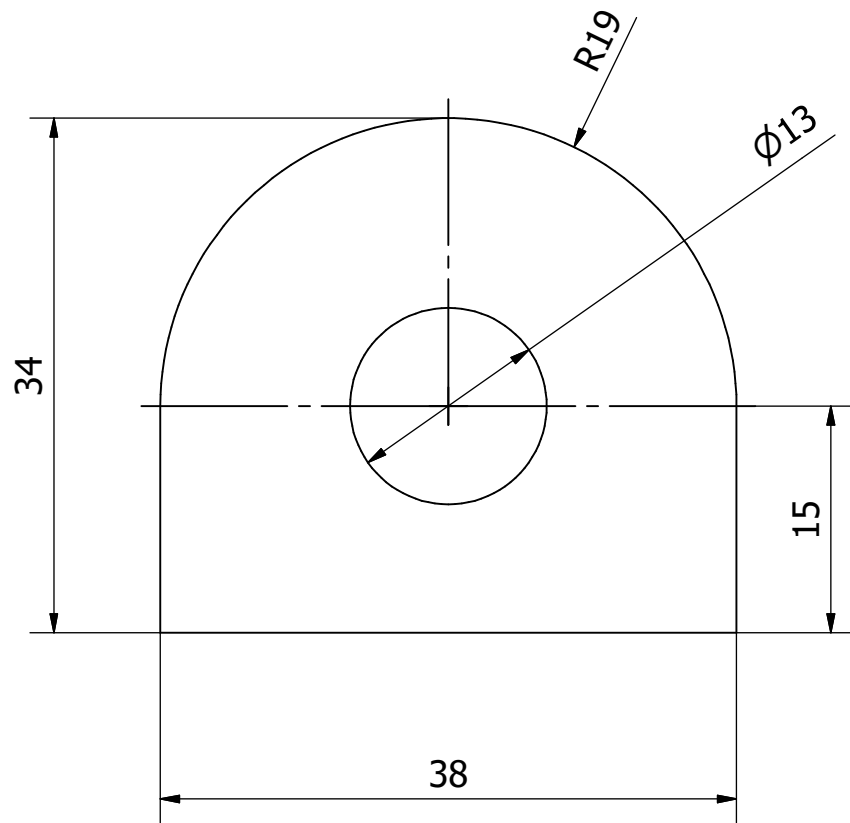

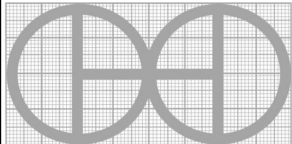
PROYECTO	CREADO POR	APROBADO POR	FECHA	VERSIÓN
Base para Taladro manual	J. ROSCIANO	A. MORILLO	16/06/2022	0.92
NOMBRE DE PIEZA	NOMBRE DE ARCHIVO			CÓDIGO
Oreja de anclaje	oho_btm_oreja-de-anclaje.ipt			1.4
DESARROLLADO POR	REDISEÑADO POR	TIPO DOC.	MATERIAL	CANTIDAD
OHO e.V., basado en el trabajo de Rock&Fix - Youtube		Part	Astm a36	4
		LICENCIA	ESCALA	HOJA
		CC-BY-SA 4.0	2/1	11 /35

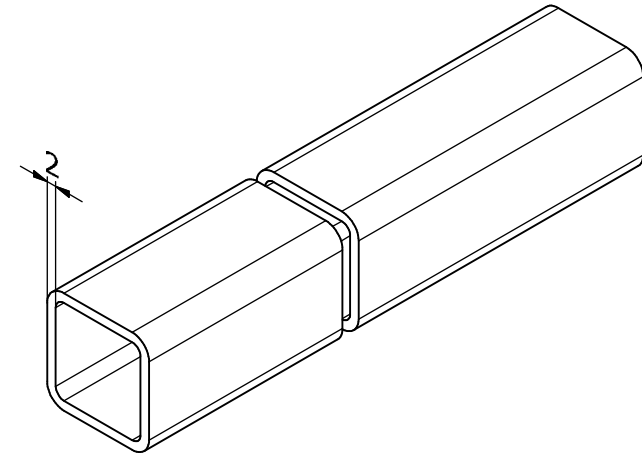
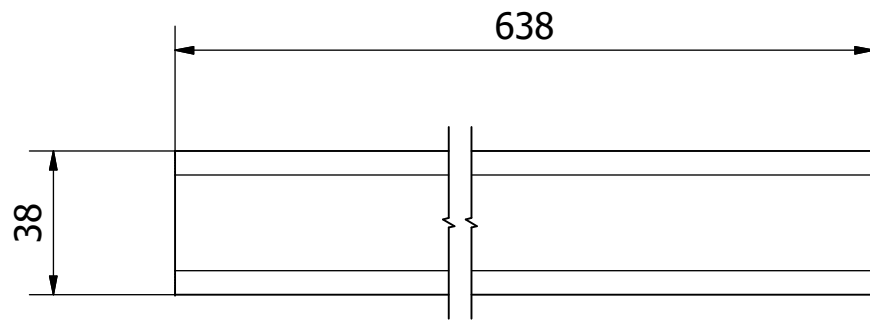

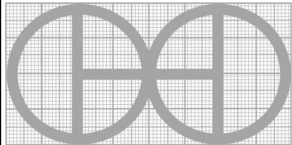
PROYECTO	CREADO POR	APROBADO POR	FECHA	VERSIÓN
Base para Taladro manual	J. ROSCIANO	A. MORILLO	16/06/2022	0.92
NOMBRE DE PIEZA	NOMBRE DE ARCHIVO			CÓDIGO
Columna	oho_btm_columna.ipt			1.5
DESARROLLADO POR	REDISEÑADO POR	TIPO DOC.	MATERIAL	CANTIDAD
OHO e.V., basado en el trabajo de Rock&Fix - Youtube		Part	Astm a36	1
		LICENCIA	ESCALA	HOJA
		CC-BY-SA 4.0	1/2	12 /35

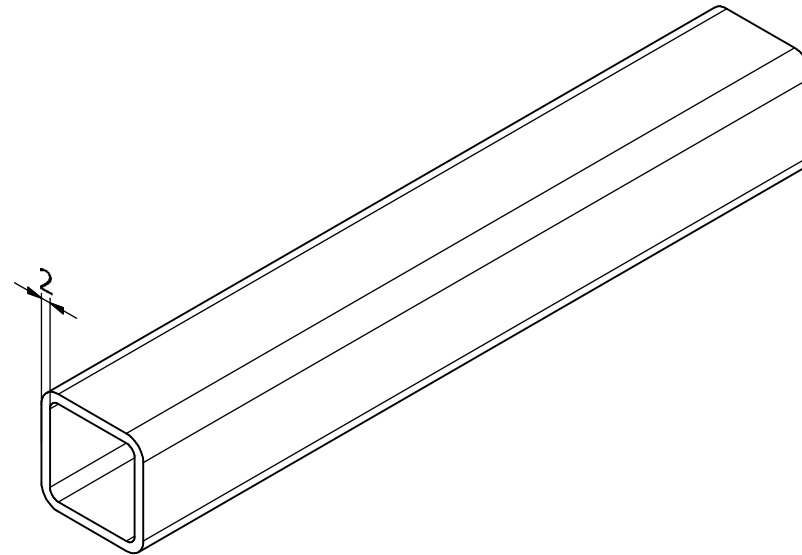
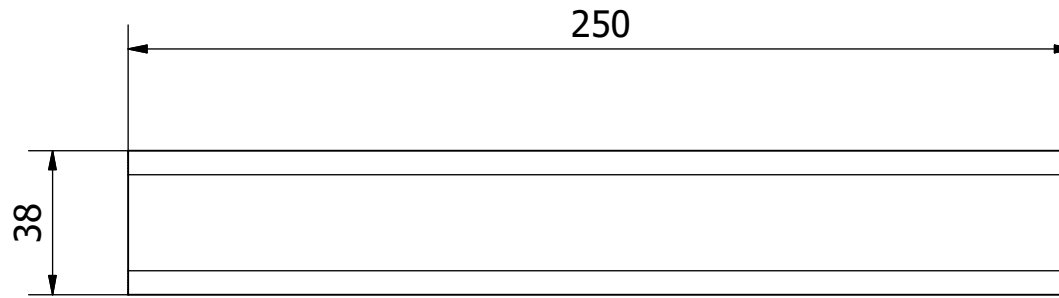

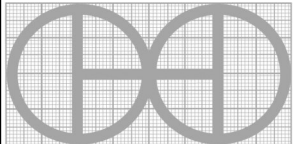
PROYECTO	CREADO POR	APROBADO POR	FECHA	VERSIÓN
Base para Taladro manual	J. ROSCIANO	A. MORILLO	16/06/2022	0.92
NOMBRE DE PIEZA	NOMBRE DE ARCHIVO			CÓDIGO
Guia vertical	oho_btm_guia-vertical.ipt			1.6
DESARROLLADO POR	REDISEÑADO POR	TIPO DOC.	MATERIAL	CANTIDAD
OHO e.V., basado en el trabajo de Rock&Fix - Youtube		Part	Astm a36	1
		LICENCIA	ESCALA	HOJA
		CC-BY-SA 4.0	1/2	13 /35

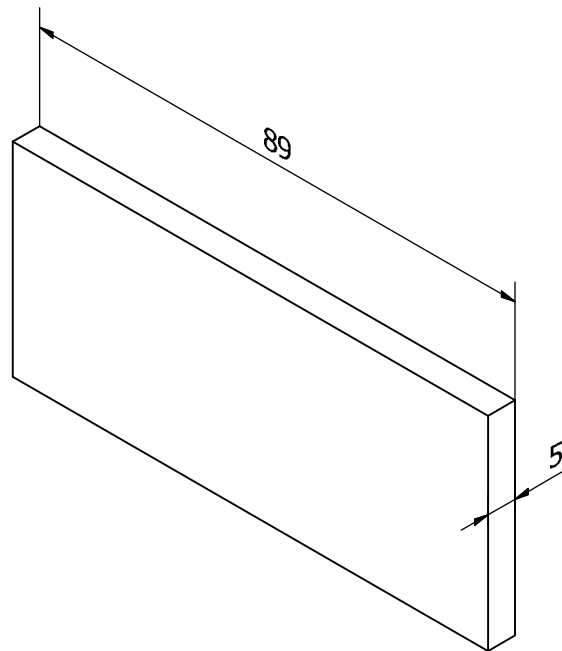
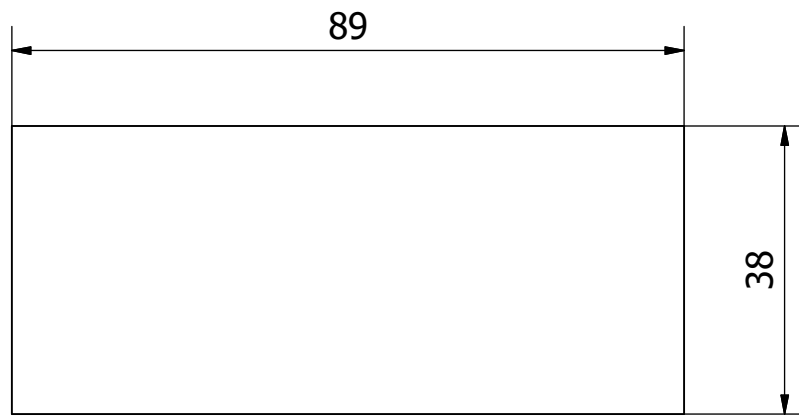

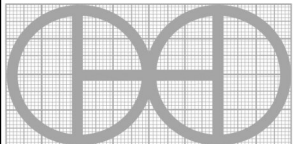
PROYECTO	CREADO POR	APROBADO POR	FECHA	VERSIÓN
Base para Taladro manual	J. ROSCIANO	A. MORILLO	16/06/2022	0.92
NOMBRE DE PIEZA	NOMBRE DE ARCHIVO			CÓDIGO
Plancha guia 01	oho_btm_plancha-guia-01.ipt			1.7
DESARROLLADO POR	REDISEÑADO POR	TIPO DOC.	MATERIAL	CANTIDAD
OHO e.V., basado en el trabajo de Rock&Fix - Youtube		Part	Astm a36	1
		LICENCIA	ESCALA	HOJA
		CC-BY-SA 4.0	1/1	14 /35

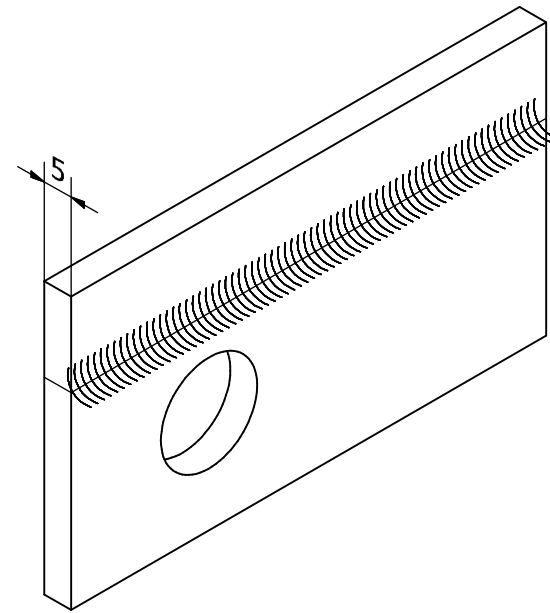
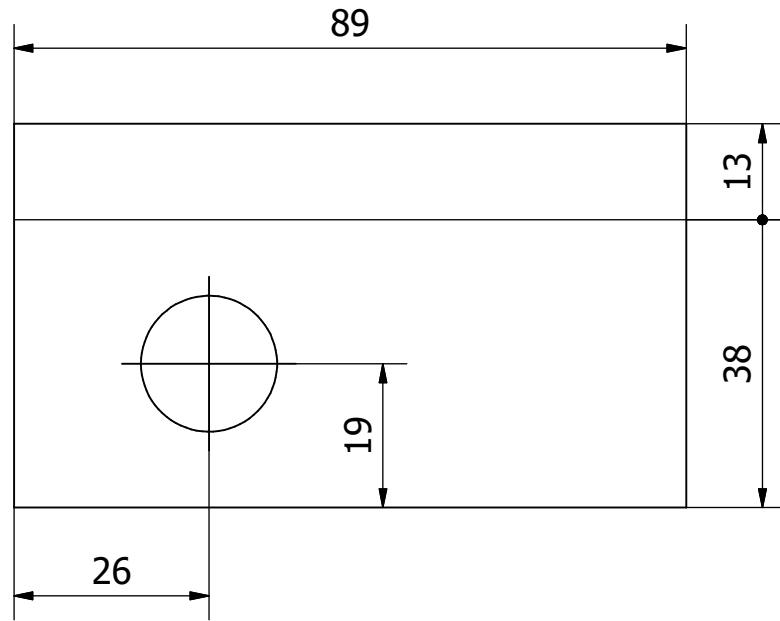

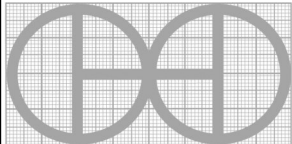
PROYECTO	CREADO POR	APROBADO POR	FECHA	VERSIÓN
Base para Taladro manual	J. ROSCIANO	A. MORILLO	16/06/2022	0.92
NOMBRE DE PIEZA	NOMBRE DE ARCHIVO			CÓDIGO
Plancha guia 02	oho_btm_plancha-guia-02.ipt			1.8
DESARROLLADO POR	REDISEÑADO POR	TIPO DOC.	MATERIAL	CANTIDAD
OHO e.V., basado en el trabajo de Rock&Fix - Youtube		Part	Astm a36	1
		LICENCIA	ESCALA	HOJA
		CC-BY-SA 4.0	1/1	15 /35

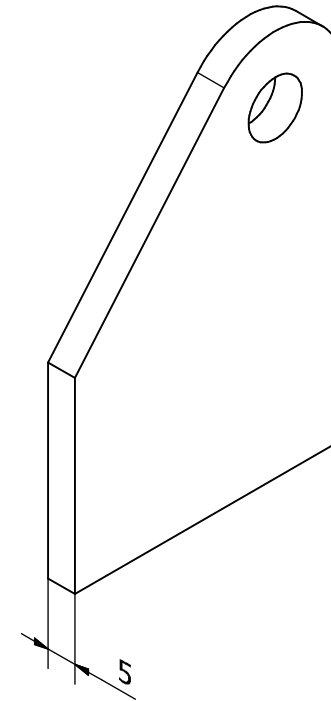
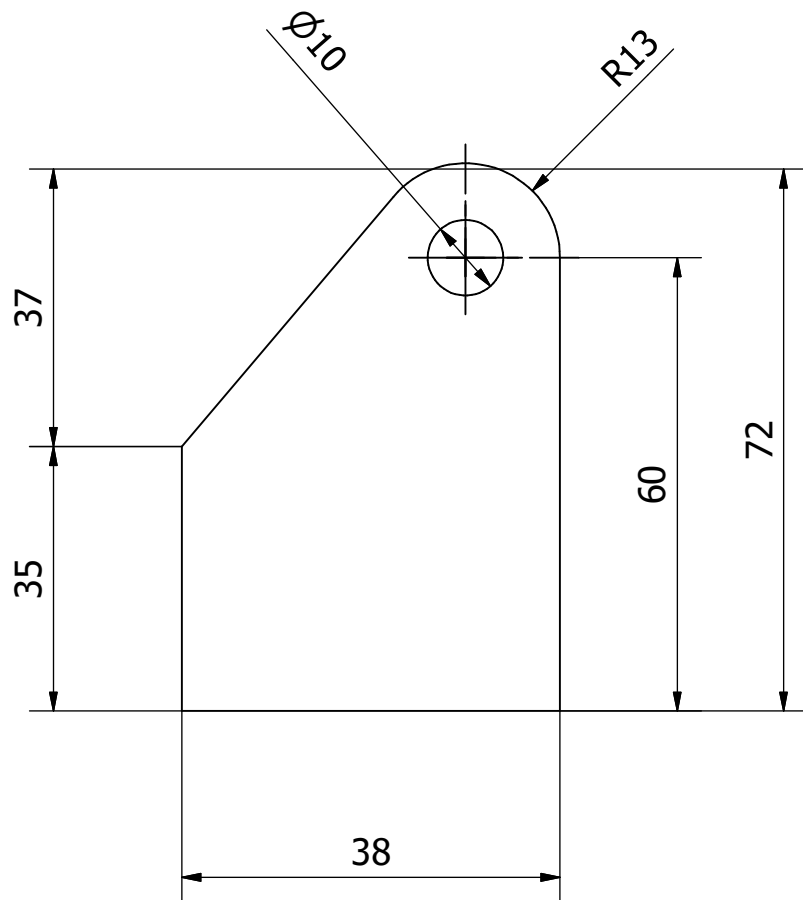

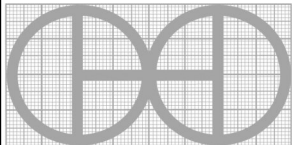
PROYECTO	CREADO POR	APROBADO POR	FECHA	VERSIÓN
Base para Taladro manual	J. ROSCIANO	A. MORILLO	16/06/2022	0.92
NOMBRE DE PIEZA	NOMBRE DE ARCHIVO			CÓDIGO
Oreja superior	oho_btm_oreja-superior.ipt			1.9
DESARROLLADO POR	REDISEÑADO POR	TIPO DOC.	MATERIAL	CANTIDAD
OHO e.V., basado en el trabajo de Rock&Fix - Youtube		Part	Astm a36	1
		LICENCIA	ESCALA	HOJA
		CC-BY-SA 4.0	1/1	16 /35

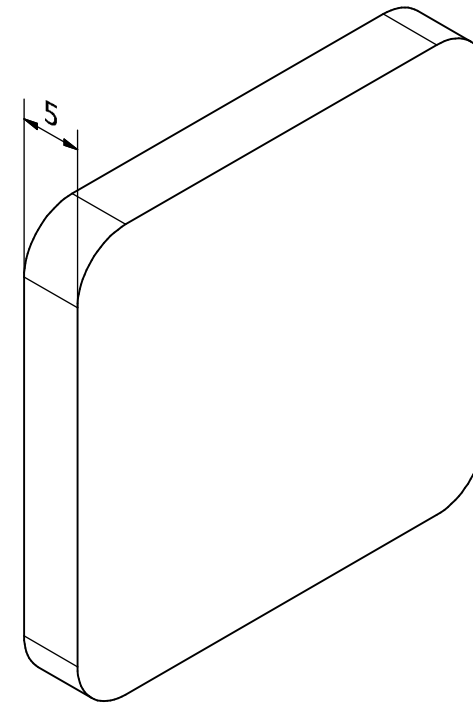
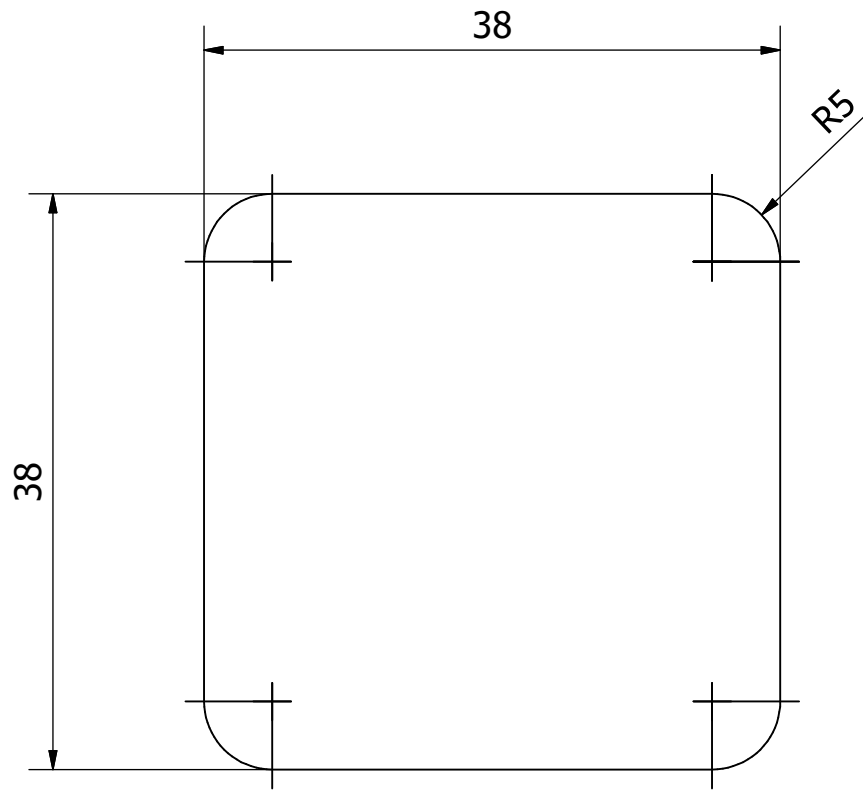

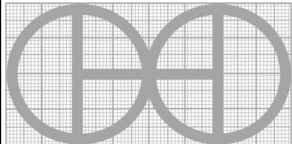
PROYECTO	CREADO POR	APROBADO POR	FECHA	VERSIÓN
Base para Taladro manual	J. ROSCIANO	A. MORILLO	16/06/2022	0.92
NOMBRE DE PIEZA	NOMBRE DE ARCHIVO			CÓDIGO
Tapa de tubo	oho_btm_tapa-de-tubo.ipt			1.12
DESARROLLADO POR	REDISEÑADO POR	TIPO DOC.	MATERIAL	CANTIDAD
OHO e.V., basado en el trabajo de Rock&Fix - Youtube		Part	Astm a36	2
		LICENCIA	ESCALA	HOJA
		CC-BY-SA 4.0	1/1	17 /35

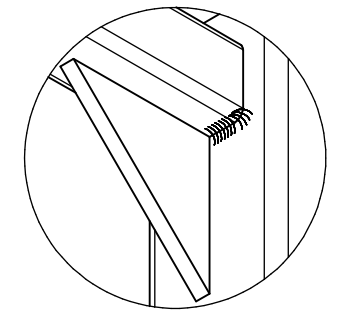
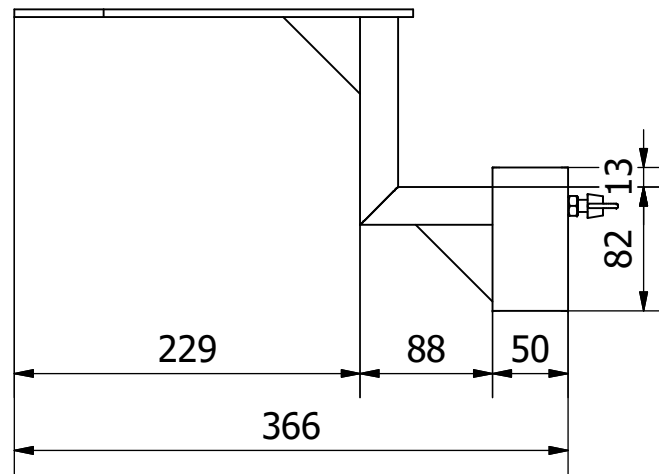
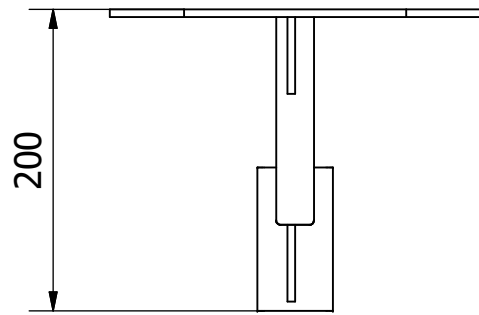

AH (1 : 2)

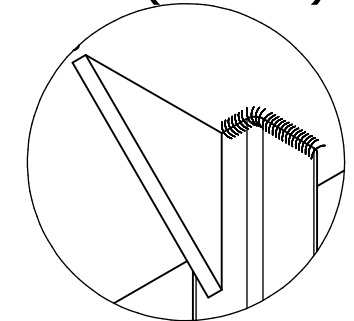
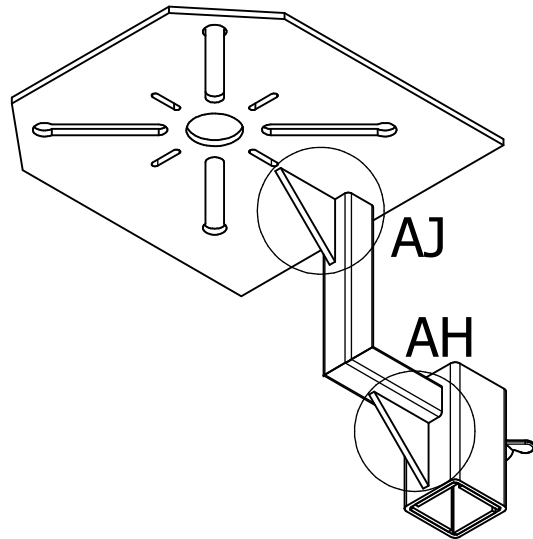

AJ (1 : 2)

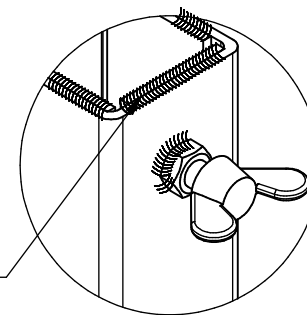
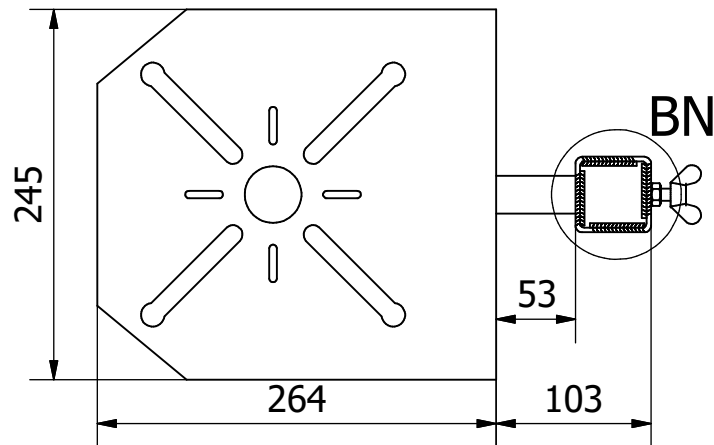

CH (1/2)

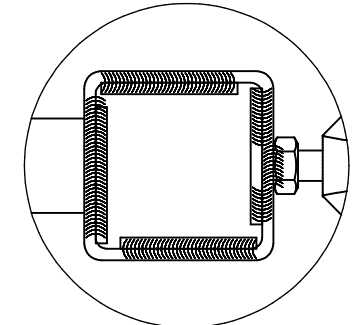

BN (1 : 2)

Pletinas soldadas
por dentro de
la corredera (4)

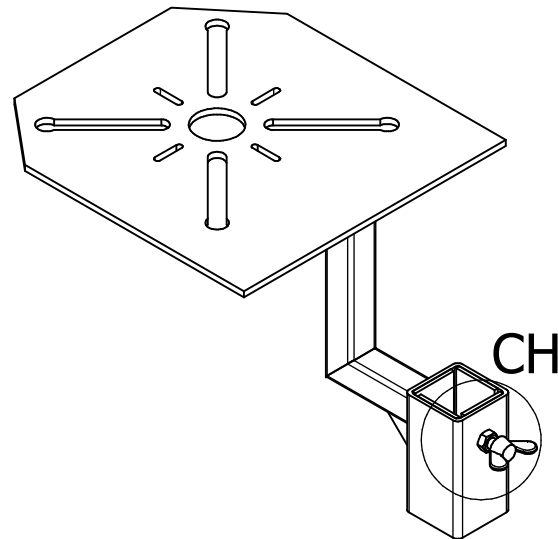

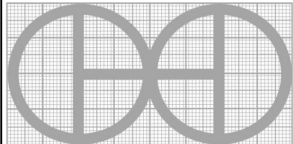
PROYECTO	CREADO POR	APROBADO POR	FECHA	VERSIÓN
Base para Taladro manual	J. ROSCIANO	A. MORILLO	16/06/2022	0.92
NOMBRE DE PIEZA	NOMBRE DE ARCHIVO			CÓDIGO
Base movil	oho_btm_base-movil.iam			2.0
DESARROLLADO POR	REDISEÑADO POR	TIPO DOC.	MATERIAL	CANTIDAD
OHO e.V., basado en el trabajo de Rock&Fix - Youtube		Assembly		1
		LICENCIA	ESCALA	HOJA
		CC-BY-SA 4.0	1/5	18 /35

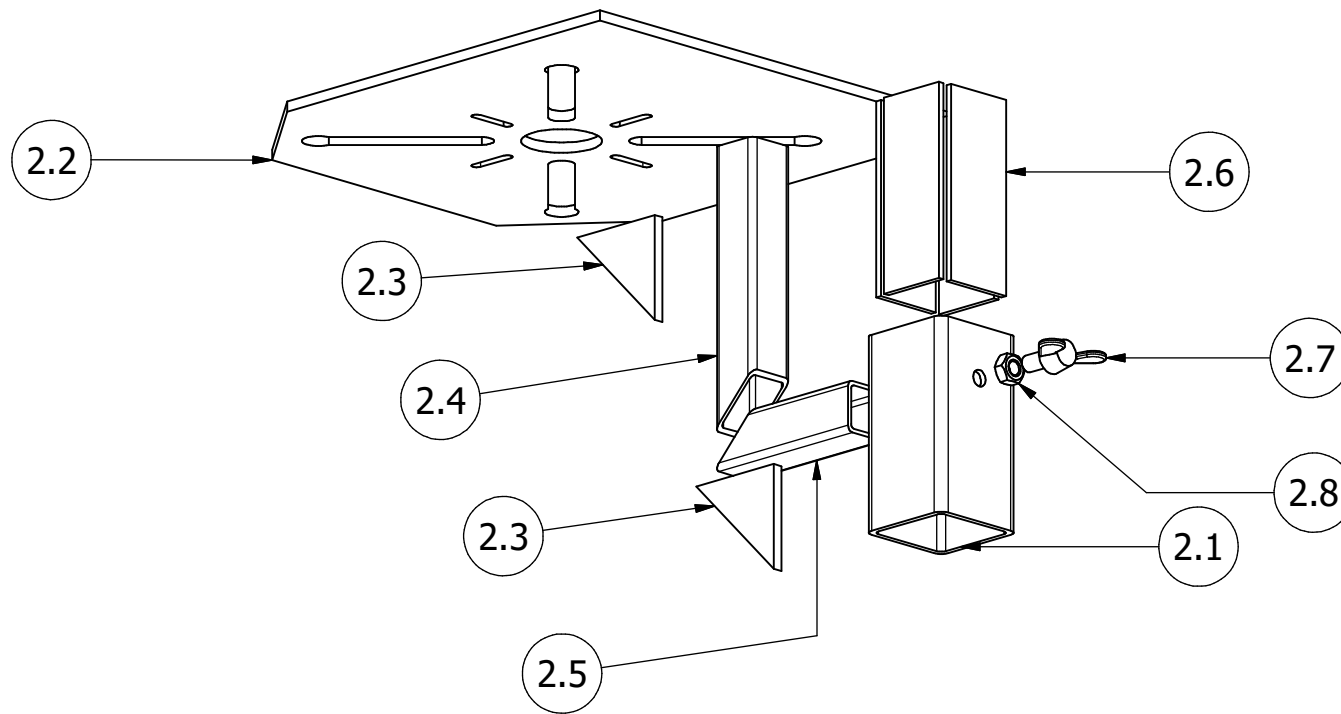

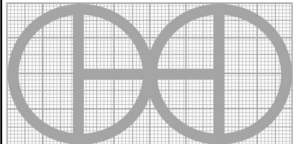
PROYECTO	CREADO POR	APROBADO POR	FECHA	VERSIÓN
Base para Taladro manual	J. ROSCIANO	A. MORILLO	16/06/2022	0.92
NOMBRE DE PIEZA	NOMBRE DE ARCHIVO			CÓDIGO
Base movil	oho_btm_base-movil.ipn			2.0
DESARROLLADO POR	REDISEÑADO POR	TIPO DOC.	MATERIAL	CANTIDAD
OHO e.V., basado en el trabajo de Rock&Fix - Youtube		Assembly		1
		LICENCIA	ESCALA	HOJA
		CC-BY-SA 4.0	1/3.5	19 /35

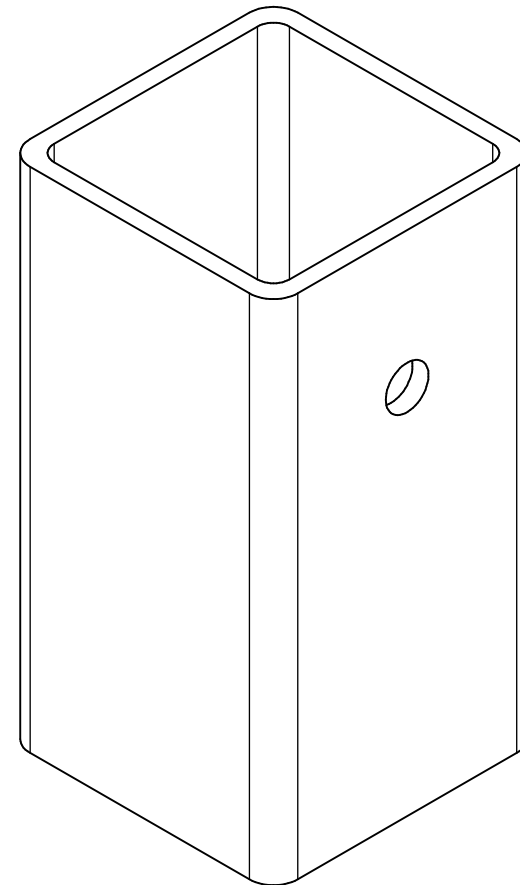
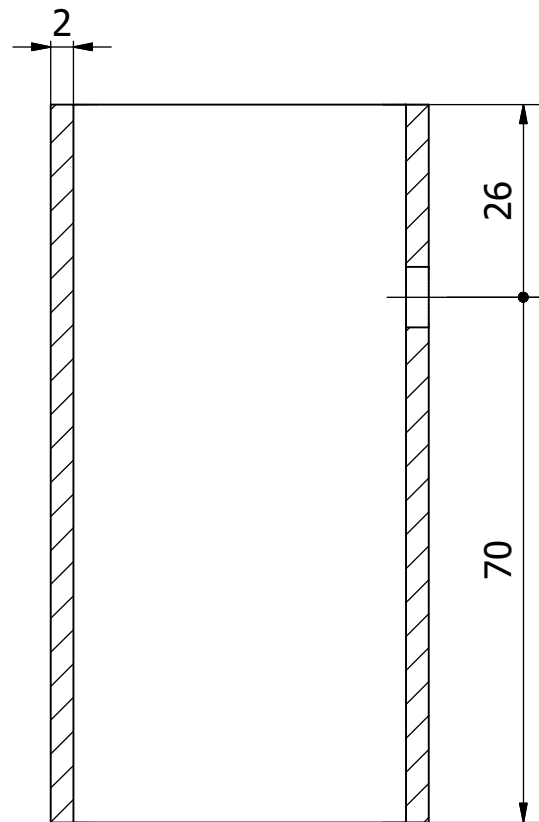
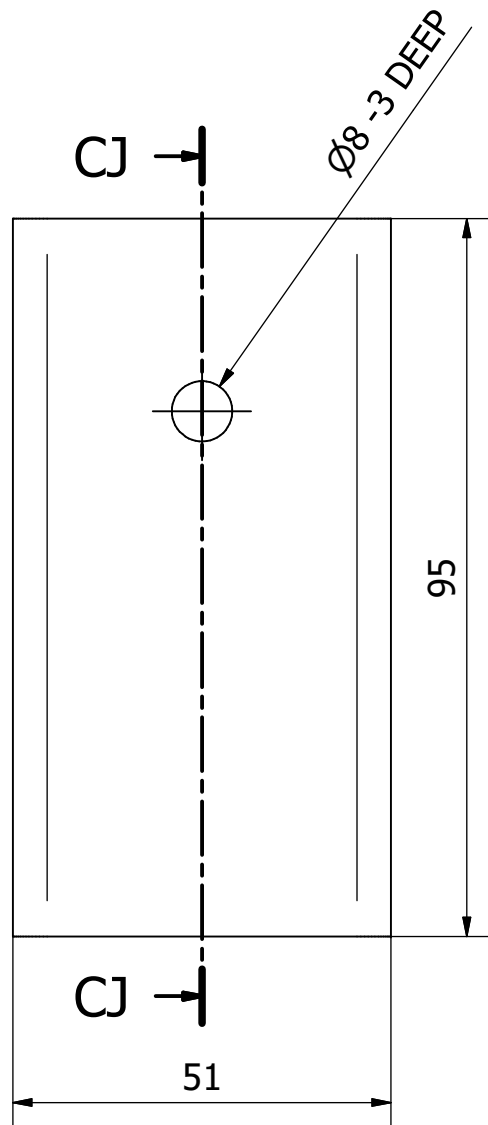

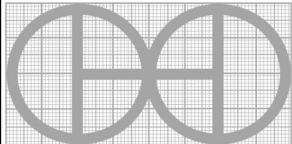
PROYECTO	CREADO POR	APROBADO POR	FECHA	VERSIÓN
Base para Taladro manual	J. ROSCIANO	A. MORILLO	16/06/2022	0.92
NOMBRE DE PIEZA	NOMBRE DE ARCHIVO			CÓDIGO
Corredera base movil	oho_btm_corredera-base-movil.ipt			2.1
DESARROLLADO POR	REDISEÑADO POR	TIPO DOC.	MATERIAL	CANTIDAD
OHO e.V., basado en el trabajo de Rock&Fix - Youtube		Part	Astm a36	1
		LICENCIA	ESCALA	HOJA
		CC-BY-SA 4.0	1/1	20 /35

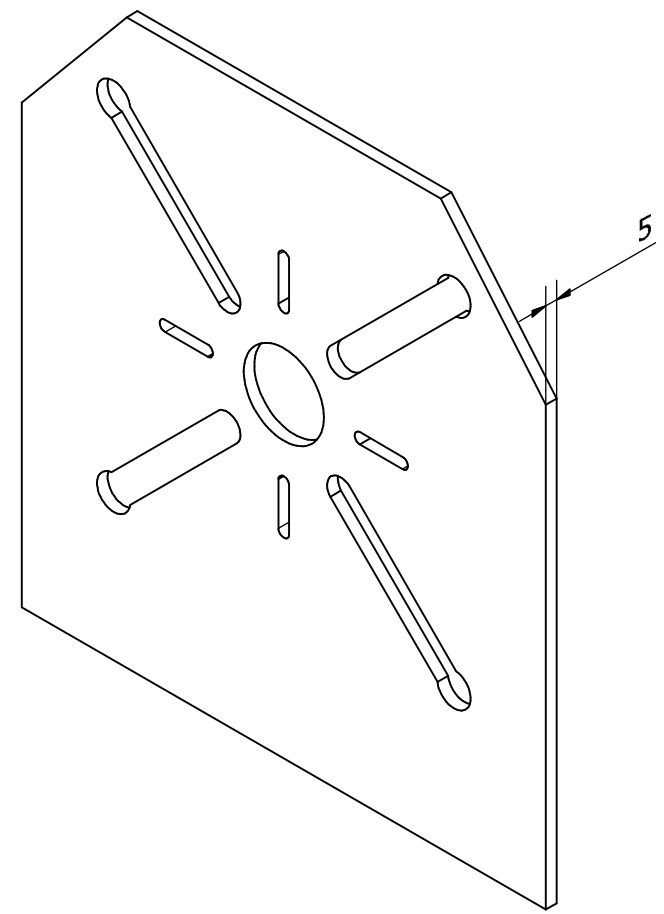
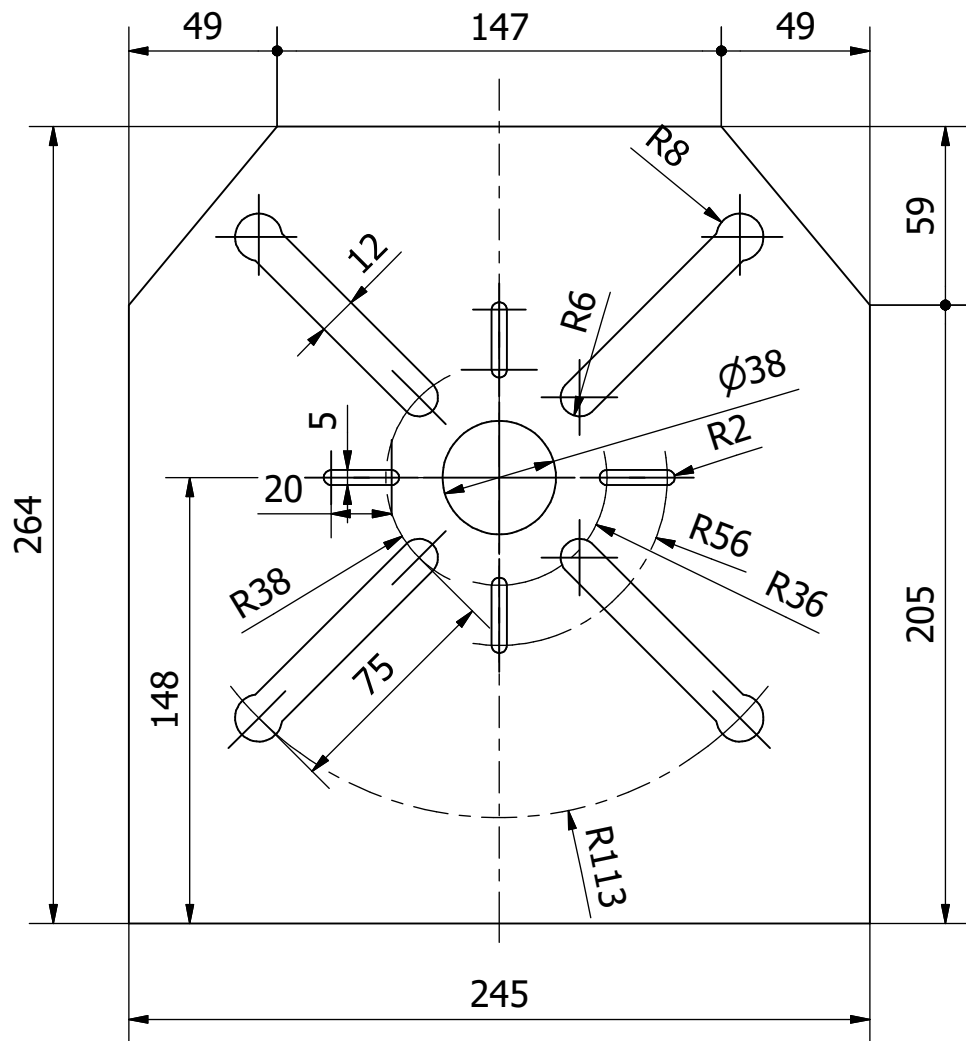

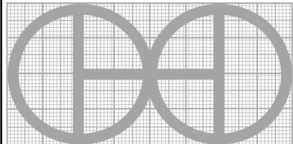
PROYECTO	CREADO POR	APROBADO POR	FECHA	VERSIÓN
Base para Taladro manual	J. ROSCIANO	A. MORILLO	16/06/2022	0.92
NOMBRE DE PIEZA	NOMBRE DE ARCHIVO			CÓDIGO
Plancha de base movil	oho_btm_plancha-de-base-movil.ipt			2.2
DESARROLLADO POR	REDISEÑADO POR	TIPO DOC.	MATERIAL	CANTIDAD
OHO e.V., basado en el trabajo de Rock&Fix - Youtube		Part	Astm a36	1
		LICENCIA	ESCALA	HOJA
		CC-BY-SA 4.0	1/2.2	21 /35

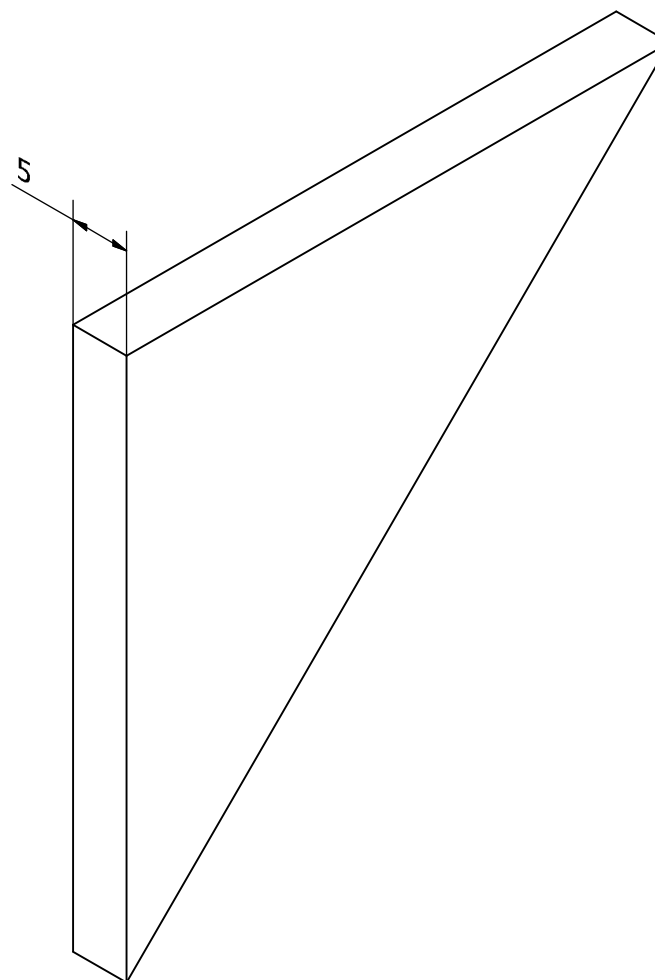
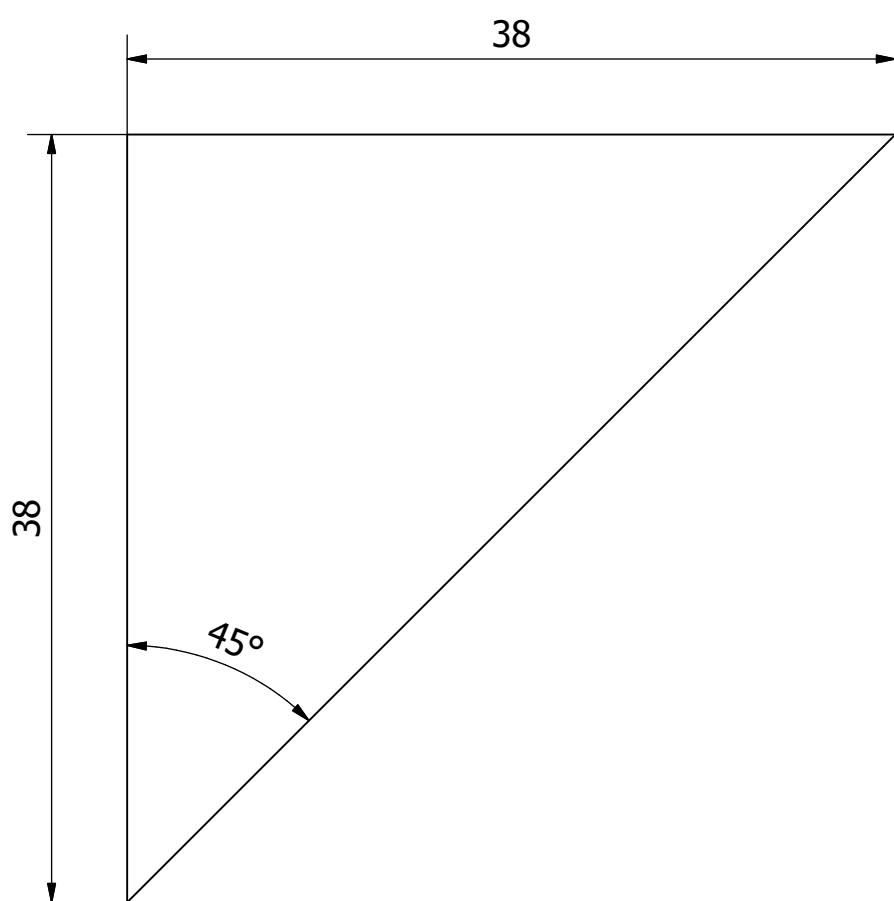

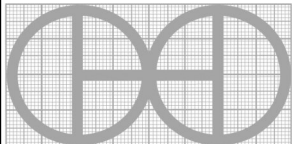
PROYECTO	CREADO POR	APROBADO POR	FECHA	VERSIÓN
Base para Taladro manual	J. ROSCIANO	A. MORILLO	16/06/2022	0.92
NOMBRE DE PIEZA	NOMBRE DE ARCHIVO			CÓDIGO
Cartela	oho_btm_cartela.ipt			2.3
DESARROLLADO POR	REDISEÑADO POR	TIPO DOC.	MATERIAL	CANTIDAD
OHO e.V., basado en el trabajo de Rock&Fix - Youtube		Part	Astm a36	2
		LICENCIA	ESCALA	HOJA
		CC-BY-SA 4.0	1/1	22 /35

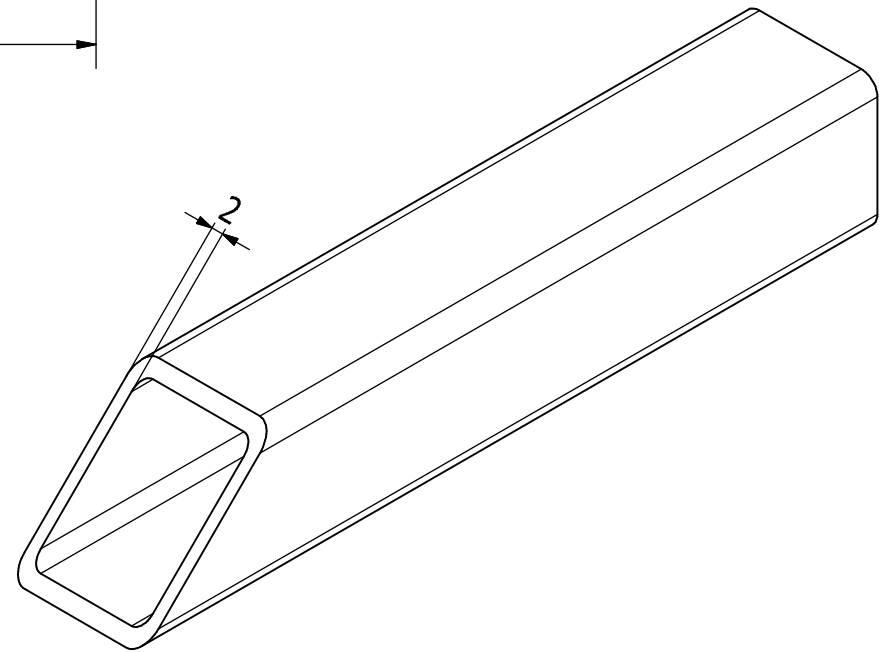
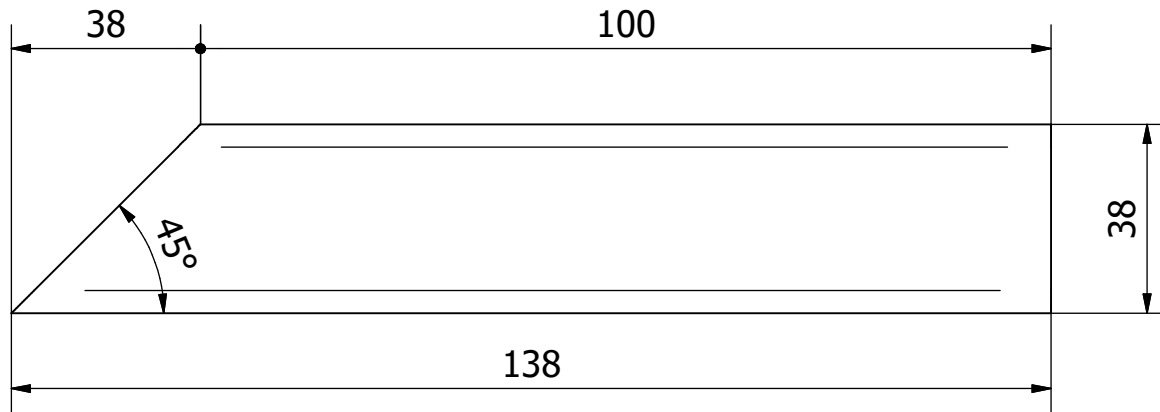

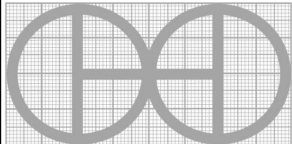
PROYECTO	CREADO POR	APROBADO POR	FECHA	VERSIÓN
Base para Taladro manual	J. ROSCIANO	A. MORILLO	16/06/2022	0.92
NOMBRE DE PIEZA	NOMBRE DE ARCHIVO			CÓDIGO
Extension de base movil	oho_btm_extension-de-base-movil-01.ipt			2.4
DESARROLLADO POR	REDISEÑADO POR	TIPO DOC.	MATERIAL	CANTIDAD
OHO e.V., basado en el trabajo de Rock&Fix - Youtube		Part	Astm a36	1
		LICENCIA	ESCALA	HOJA
		CC-BY-SA 4.0	1/1	23 /35

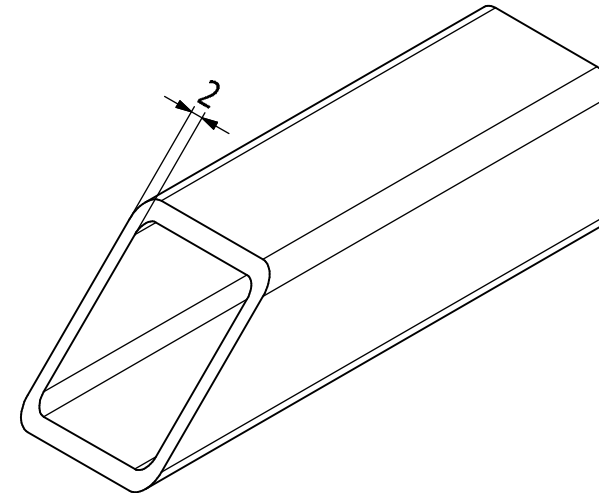
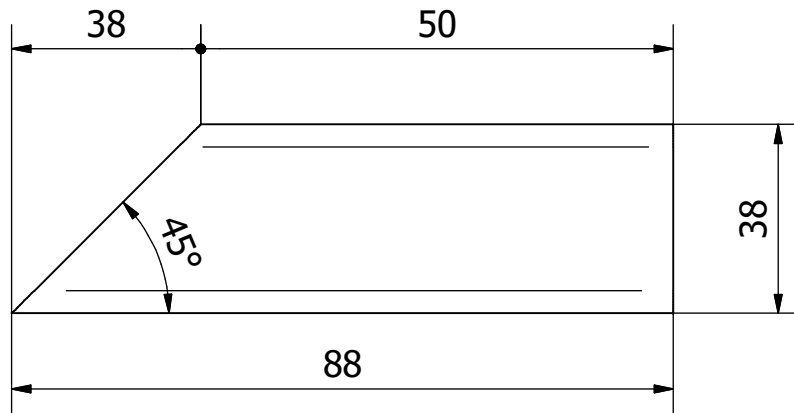

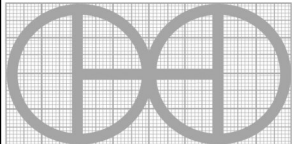
PROYECTO	CREADO POR	APROBADO POR	FECHA	VERSIÓN
Base para Taladro manual	J. ROSCIANO	A. MORILLO	16/06/2022	0.92
NOMBRE DE PIEZA	NOMBRE DE ARCHIVO			CÓDIGO
Extension de base movil 02	oho_btm_extension-de-base-movil-02.ipt			2.5
DESARROLLADO POR	REDISEÑADO POR	TIPO DOC.	MATERIAL	CANTIDAD
OHO e.V., basado en el trabajo de Rock&Fix - Youtube		Part	Astm a36	1
		LICENCIA	ESCALA	HOJA
		CC-BY-SA 4.0	1/1	24 /35

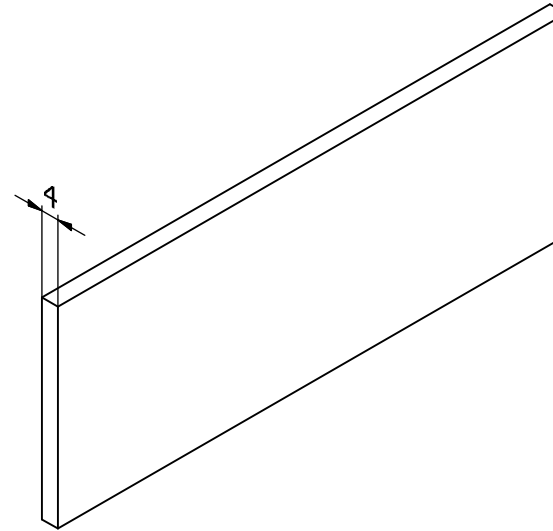
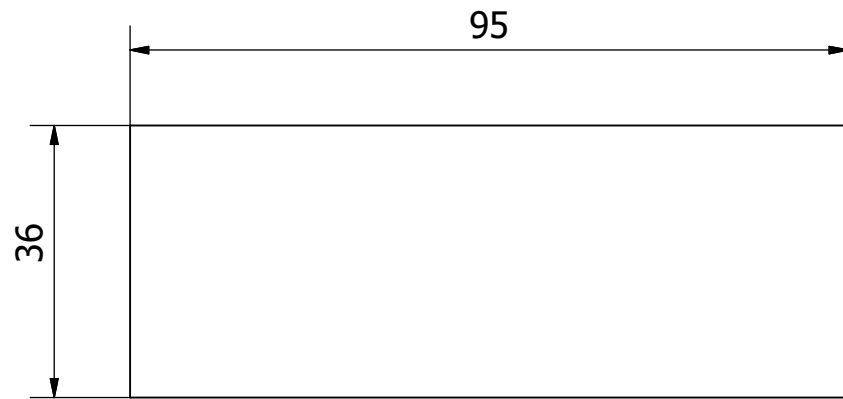

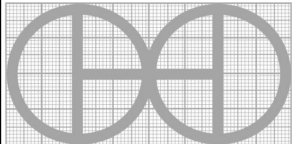
PROYECTO	CREADO POR	APROBADO POR	FECHA	VERSIÓN
Base para Taladro manual	J. ROSCIANO	A. MORILLO	16/06/2022	0.92
NOMBRE DE PIEZA	NOMBRE DE ARCHIVO			CÓDIGO
Pieza de ajuste 01	oho_btm_pieza-de-ajuste-01			2.6
DESARROLLADO POR	REDISEÑADO POR	TIPO DOC.	MATERIAL	CANTIDAD
OHO e.V., basado en el trabajo de Rock&Fix - Youtube		Part	Astm a36	4
		LICENCIA	ESCALA	HOJA
		CC-BY-SA 4.0	1/1	25 /35

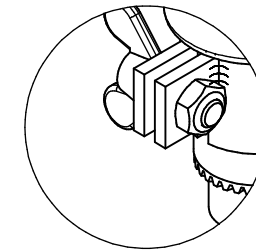
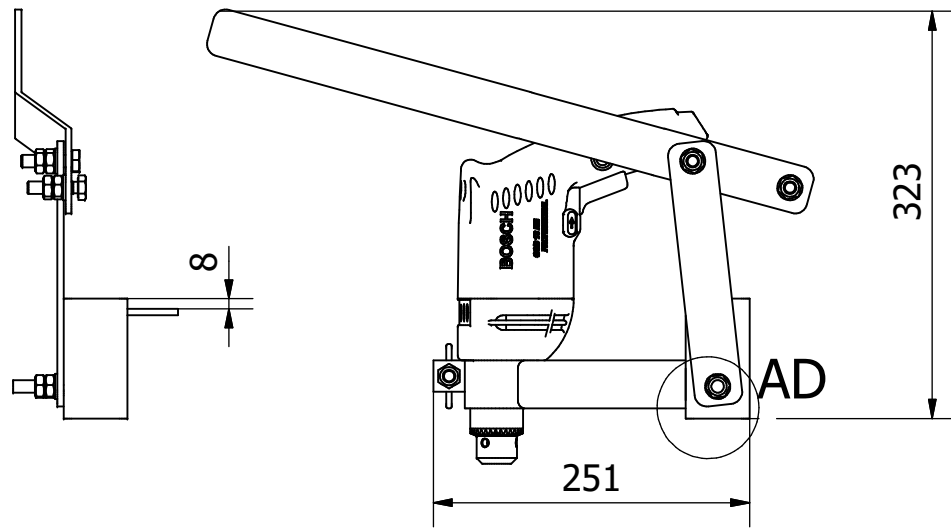

AE (0,40 : 1)

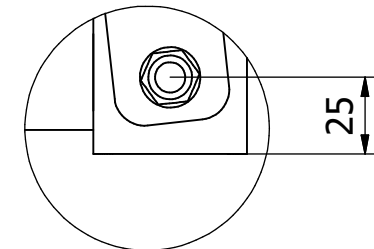
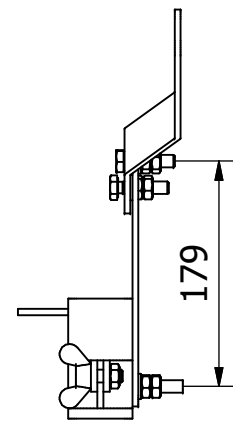

AD (0,40 : 1)

Perno soldado a la corredera

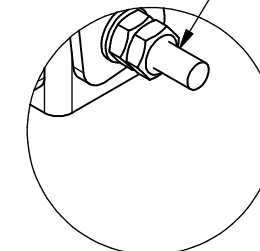

AC (0,40 : 1)

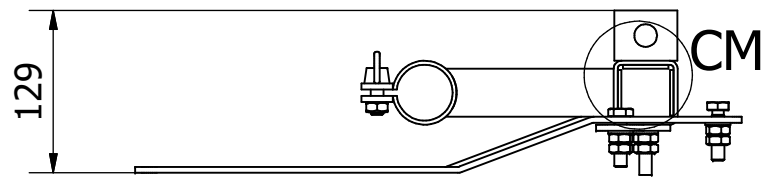

CM (1 : 3)

Pletinas soldadas por dentro de la corredera (4)

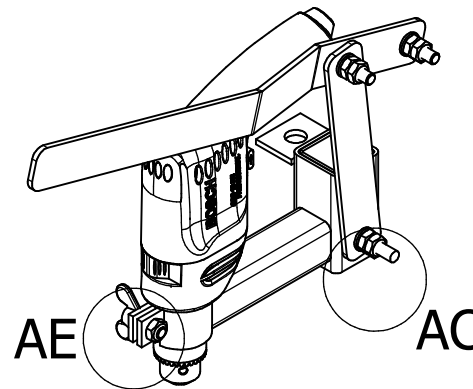
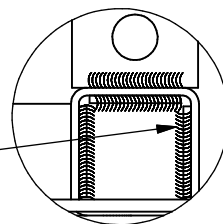

PROYECTO	CREADO POR	APROBADO POR	FECHA	VERSIÓN
Base para Taladro manual	J. ROSCIANO	A. MORILLO	16/06/2022	0.92
NOMBRE DE PIEZA	NOMBRE DE ARCHIVO			CÓDIGO
Mecanismo de taladro	oho_btm_mecanismo-de-taladro.iam			3.0
DESARROLLADO POR	REDISEÑADO POR	TIPO DOC.	MATERIAL	CANTIDAD
OHO e.V., basado en el trabajo de Rock&Fix - Youtube		OHO e.V. Assembly		1
		LICENCIA	ESCALA	HOJA
		CC-BY-SA 4.0	1/6	26 /35

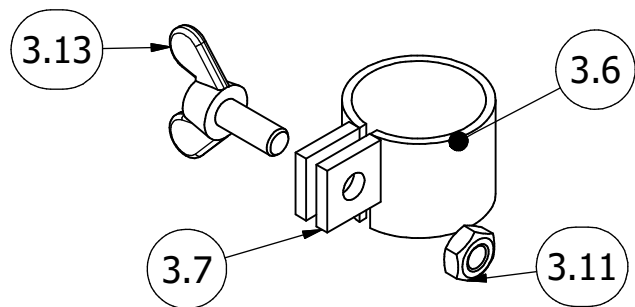
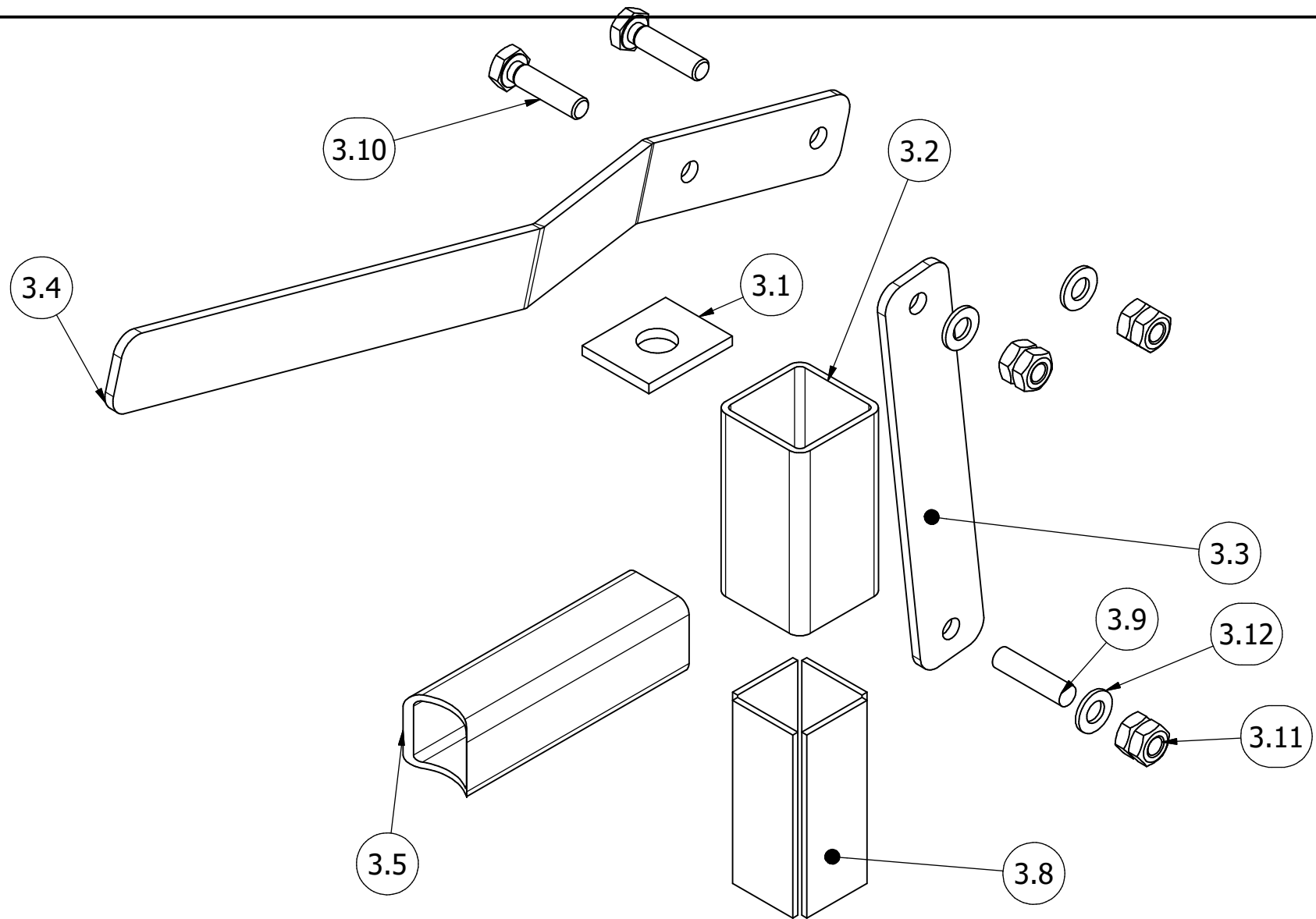

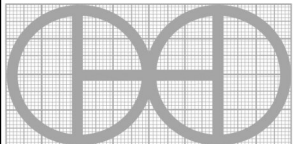
PROYECTO	CREADO POR	APROBADO POR	FECHA	VERSIÓN
Base para Taladro manual	J. ROSCIANO	A. MORILLO	16/06/2022	0.92
NOMBRE DE PIEZA	NOMBRE DE ARCHIVO			CÓDIGO
Mecanismo de taladro	oho_btm_mecanismo-de-taladro.ipn			3.0
DESARROLLADO POR	REDISEÑADO POR	TIPO DOC.	MATERIAL	CANTIDAD
OHO e.V., basado en el trabajo de Rock&Fix - Youtube		Assembly		1
		LICENCIA	ESCALA	HOJA
		CC-BY-SA 4.0	1/3	27 /35

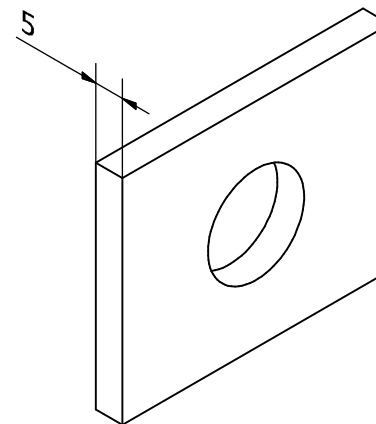
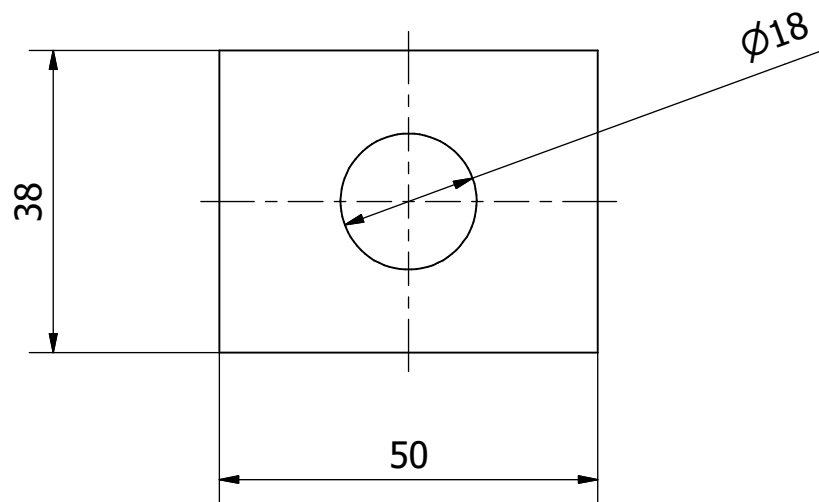

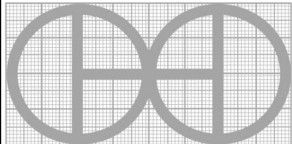
PROYECTO	CREADO POR	APROBADO POR	FECHA	VERSIÓN
Base para Taladro manual	J. ROSCIANO	A. MORILLO	16/06/2022	0.92
NOMBRE DE PIEZA	NOMBRE DE ARCHIVO			CÓDIGO
Corredera base fija	oho_btm_corredera-base-fija.ipt			3.1
DESARROLLADO POR	REDISEÑADO POR	TIPO DOC.	MATERIAL	CANTIDAD
OHO e.V., basado en el trabajo de Rock&Fix - Youtube		Part	Astm a36	1
		LICENCIA	ESCALA	HOJA
		CC-BY-SA 4.0	1/1	28 /35

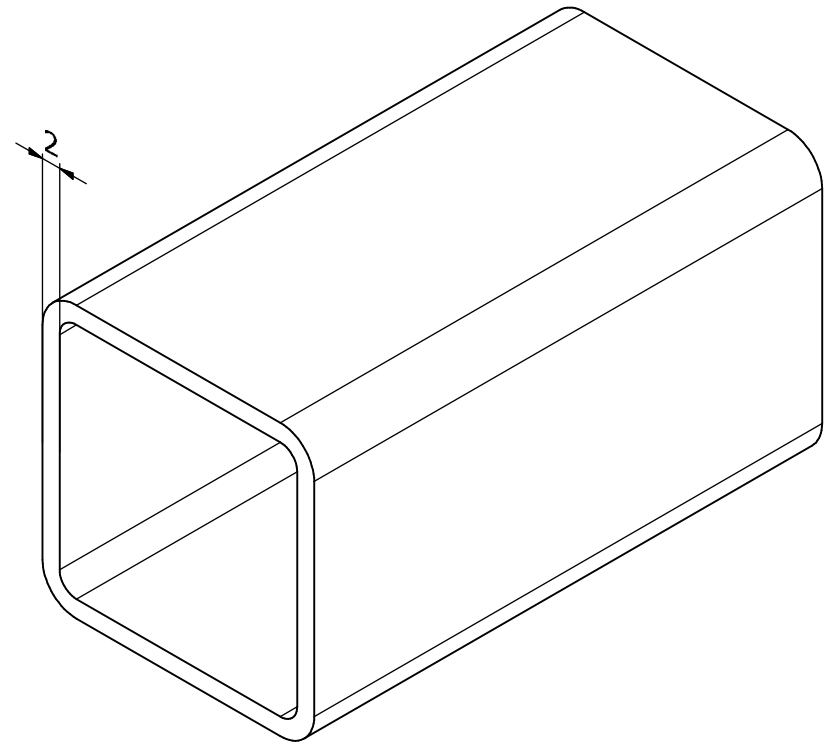
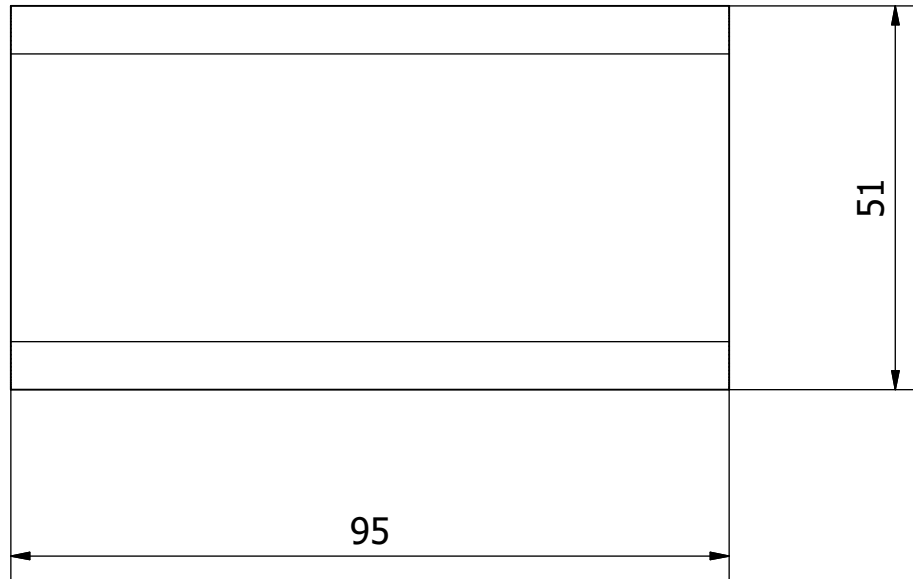

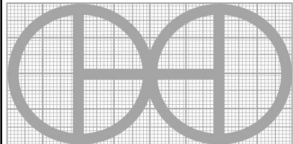
PROYECTO	CREADO POR	APROBADO POR	FECHA	VERSIÓN
Base para Taladro manual	J. ROSCIANO	A. MORILLO	16/06/2022	0.92
NOMBRE DE PIEZA	NOMBRE DE ARCHIVO			CÓDIGO
Corredera de mecanismo principal	oho_btm_corredera-de-mecanismo-principal.ipt			3.2
DESARROLLADO POR	REDISEÑADO POR	TIPO DOC.	MATERIAL	CANTIDAD
OHO e.V., basado en el trabajo de Rock&Fix - Youtube		Part	Astm a36	1
		LICENCIA	ESCALA	HOJA
		CC-BY-SA 4.0	1/1	29 /35

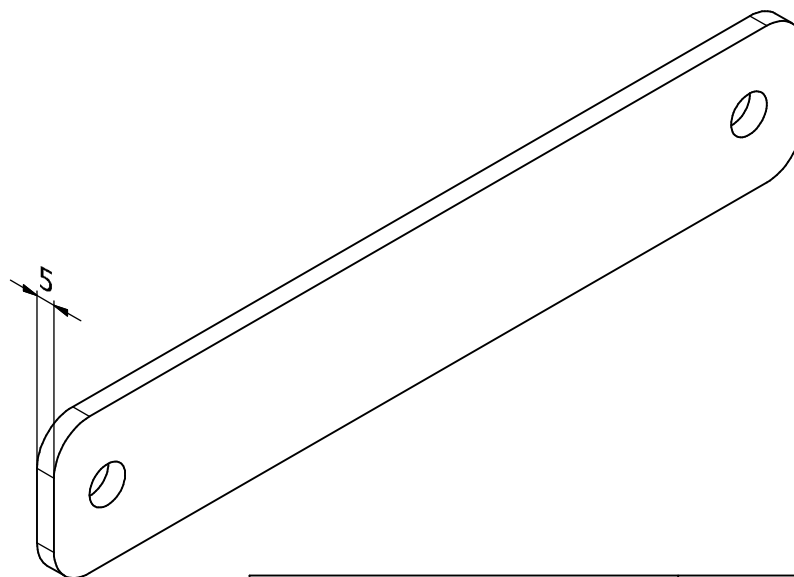
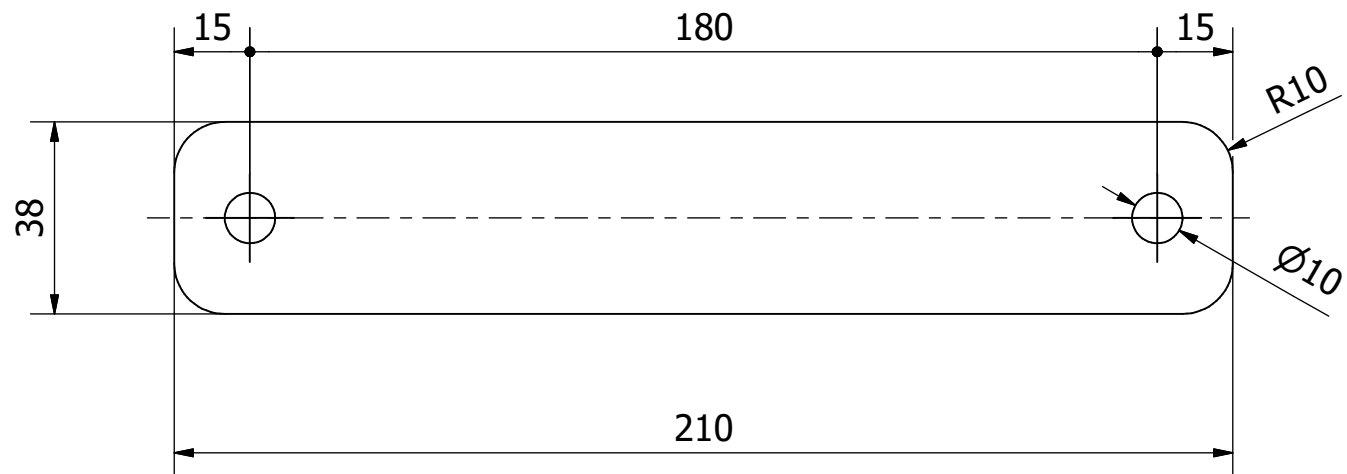

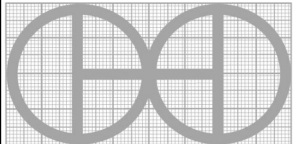
PROYECTO	CREADO POR	APROBADO POR	FECHA	VERSIÓN
Base para Taladro manual	J. ROSCIANO	A. MORILLO	16/06/2022	0.92
NOMBRE DE PIEZA	NOMBRE DE ARCHIVO			CÓDIGO
Biela	oho_btm_biela.ipt			3.3
DESARROLLADO POR	REDISEÑADO POR	TIPO DOC.	MATERIAL	CANTIDAD
OHO e.V., basado en el trabajo de Rock&Fix - Youtube		Part	Astm a36	1
		LICENCIA	ESCALA	HOJA
		CC-BY-SA 4.0	1/1	30 /35

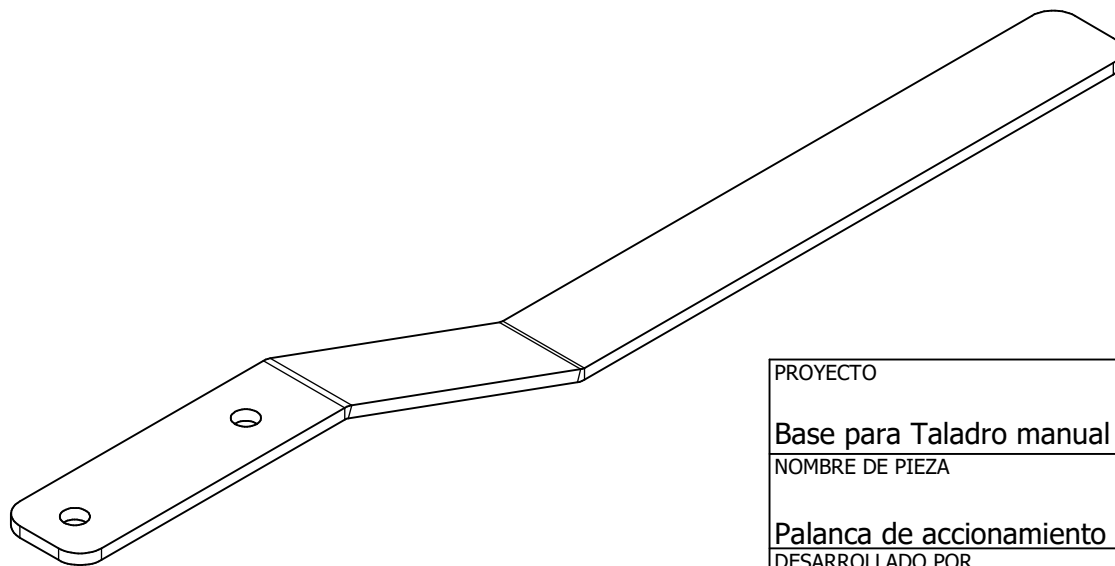
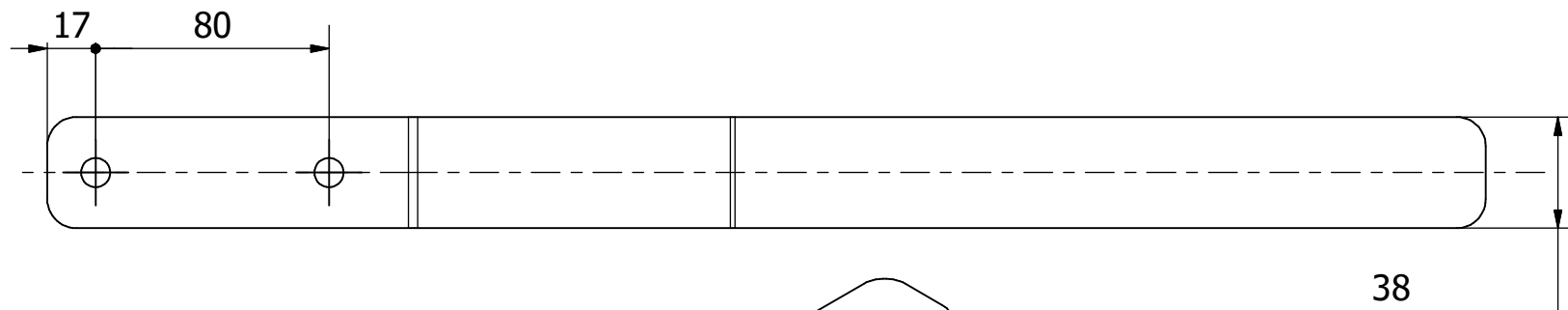
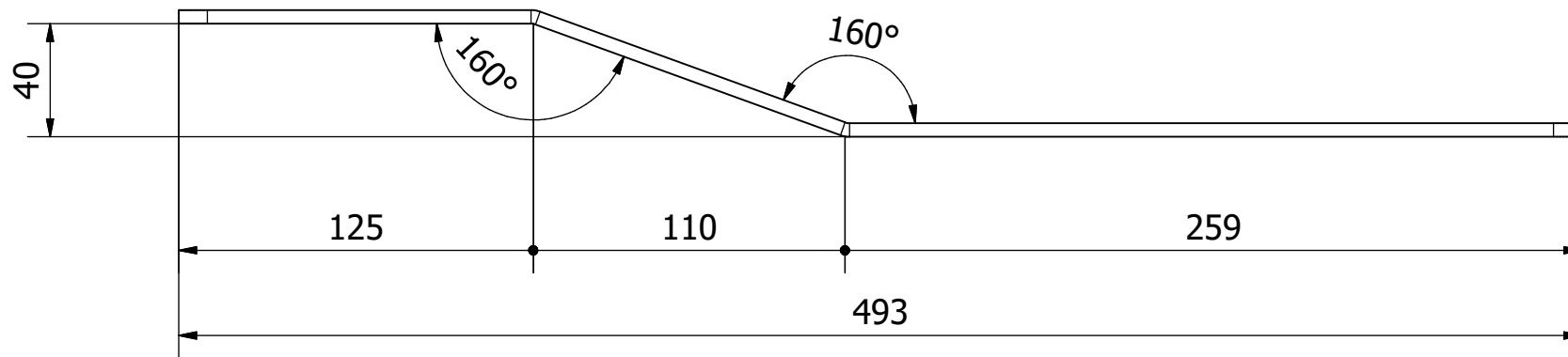

PROYECTO	CREADO POR	APROBADO POR	FECHA	VERSIÓN
Base para Taladro manual	J. ROSCIANO	A. MORILLO	16/06/2022	0.92
NOMBRE DE PIEZA	NOMBRE DE ARCHIVO			CÓDIGO
Palanca de accionamiento	oho_btm_palanca-de-accionamiento.ipt			3.4
DESARROLLADO POR	REDISEÑADO POR	TIPO DOC.	MATERIAL	CANTIDAD
OHO e.V., basado en el trabajo de Rock&Fix - Youtube		Part	Astm a36	1
		LICENCIA	ESCALA	HOJA
		CC-BY-SA 4.0	1/2.5	31 /35

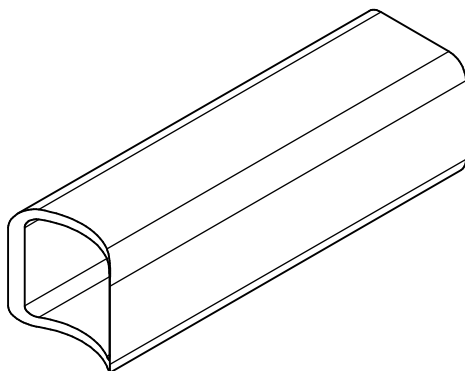
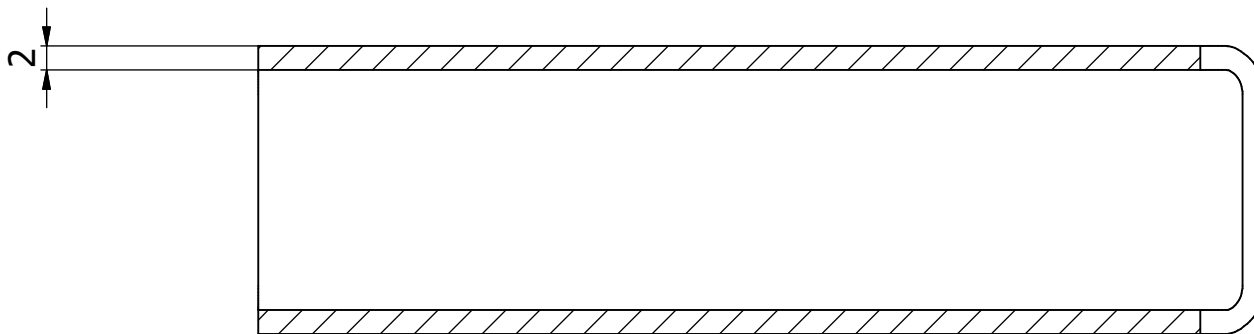
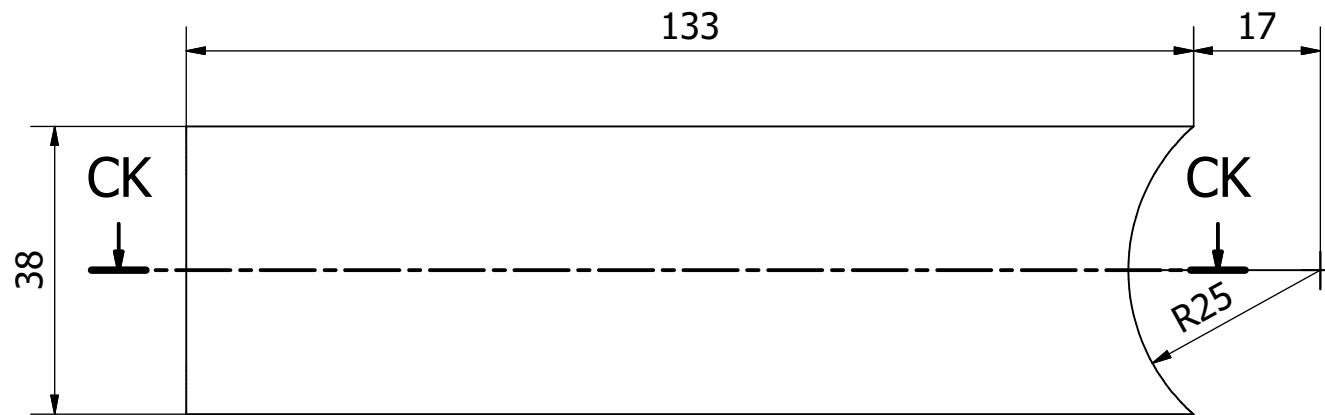

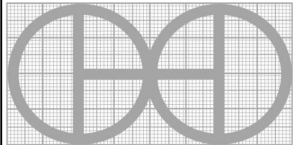
PROYECTO	CREADO POR	APROBADO POR	FECHA	VERSIÓN
Base para Taladro manual	J. ROSCIANO	A. MORILLO	16/06/2022	0.92
NOMBRE DE PIEZA	NOMBRE DE ARCHIVO			CÓDIGO
Extension para soporte de taladro	oho_btm_extension-para-soporte-de-taladro.ipt			3.5
DESARROLLADO POR	REDISEÑADO POR	TIPO DOC.	MATERIAL	CANTIDAD
OHO e.V., basado en el trabajo de Rock&Fix - Youtube		Part	Astm a36	1
		LICENCIA	ESCALA	HOJA
		CC-BY-SA 4.0	1/1	32 /35

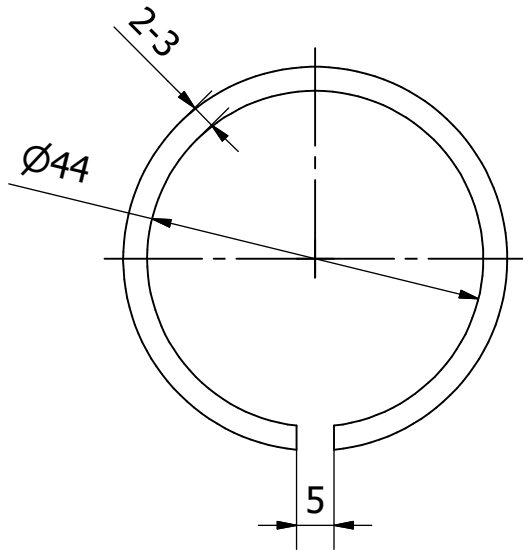
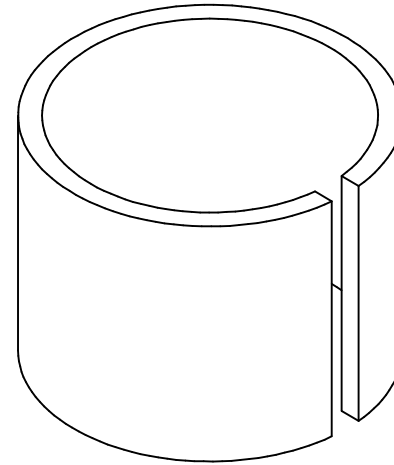
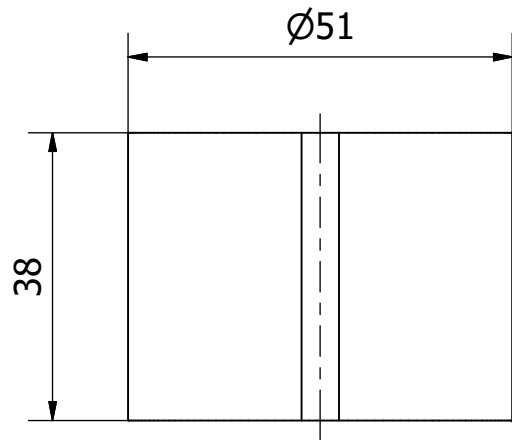

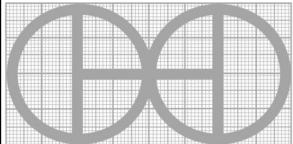
PROYECTO	CREADO POR	APROBADO POR	FECHA	VERSIÓN
Base para Taladro manual	J. ROSCIANO	A. MORILLO	16/06/2022	0.92
NOMBRE DE PIEZA	NOMBRE DE ARCHIVO			CÓDIGO
Abrazadera para taladro	oho_btm_abrazadera-para-taladro.ipt			3.6
DESARROLLADO POR	REDISEÑADO POR	TIPO DOC.	MATERIAL	CANTIDAD
OHO e.V., basado en el trabajo de Rock&Fix - Youtube		Part	Astm a36	1
		LICENCIA	ESCALA	HOJA
		CC-BY-SA 4.0	1/1	33 /35

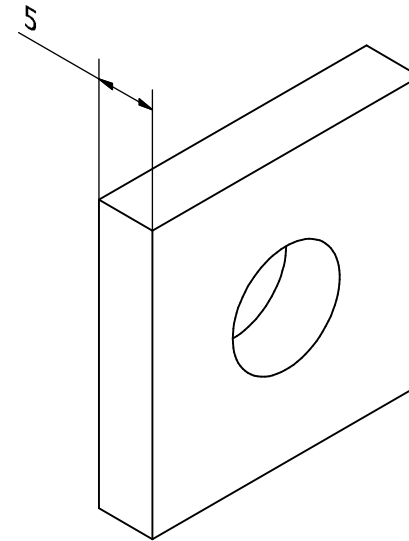
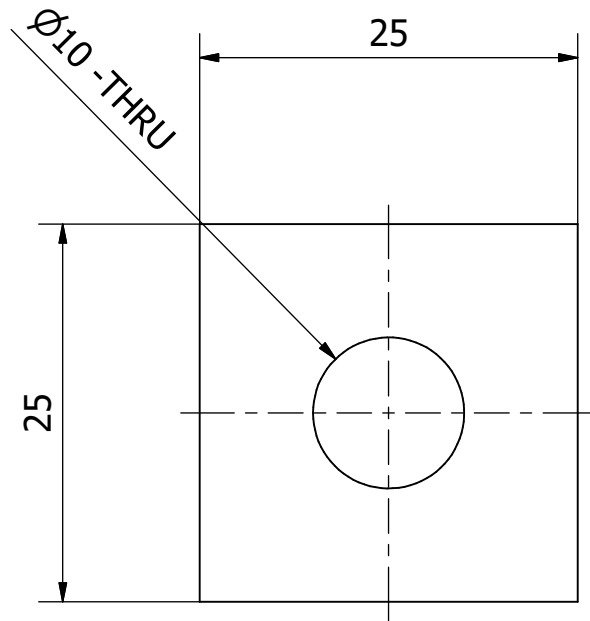

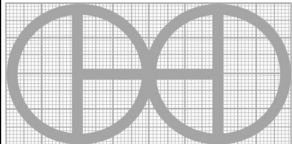
PROYECTO	CREADO POR	APROBADO POR	FECHA	VERSIÓN
Base para Taladro manual	J. ROSCIANO	A. MORILLO	16/06/2022	0.92
NOMBRE DE PIEZA	NOMBRE DE ARCHIVO			CÓDIGO
Oreja para abrazadera	oho_btm_oreja-para-abrazadera.ipt			3.7
DESARROLLADO POR	REDISEÑADO POR	TIPO DOC.	MATERIAL	CANTIDAD
OHO e.V., basado en el trabajo de Rock&Fix - Youtube		Part	Astm a36	1
		LICENCIA	ESCALA	HOJA
		CC-BY-SA 4.0	2/1	34 /35

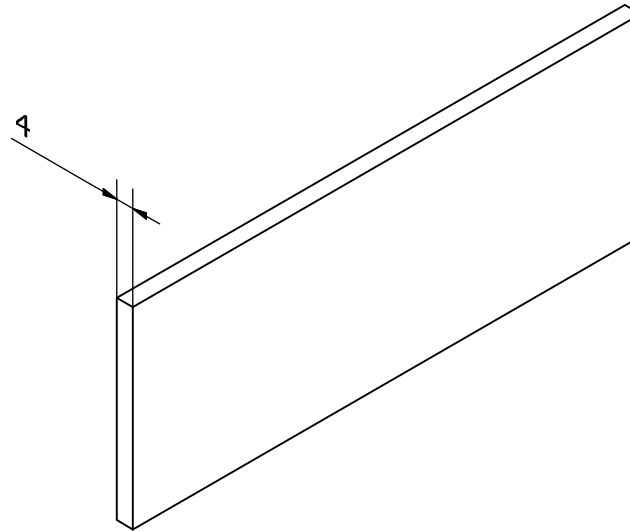
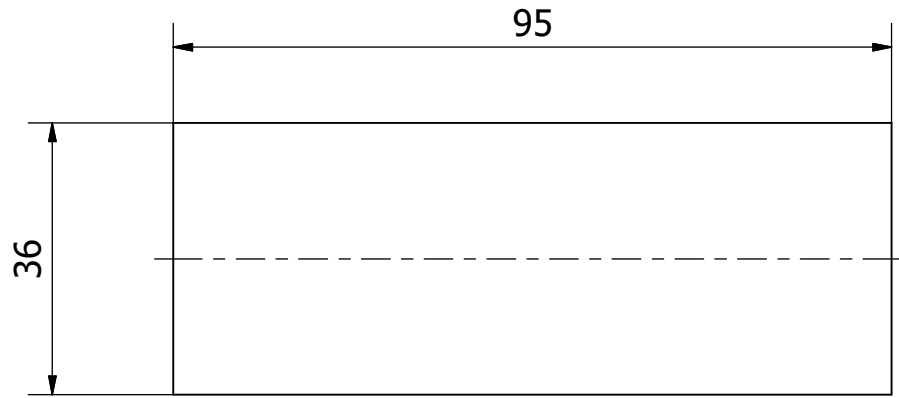

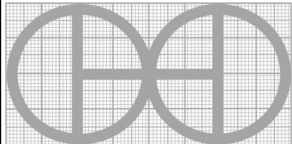
PROYECTO	CREADO POR	APROBADO POR	FECHA	VERSIÓN
Base para Taladro manual	J. ROSCIANO	A. MORILLO	16/06/2022	0.92
NOMBRE DE PIEZA	NOMBRE DE ARCHIVO			CÓDIGO
Pieza de ajuste 02	oho_btm_pieza-de-ajuste-02			3.8
DESARROLLADO POR	REDISEÑADO POR	TIPO DOC.	MATERIAL	CANTIDAD
OHO e.V., basado en el trabajo de Rock&Fix - Youtube		Part	Astm a36	4
		LICENCIA	ESCALA	HOJA
		CC-BY-SA 4.0	2/1	35 /35